

GOBIERNO AUTONOMO DESCENTRALIZADO PROVINCIAL DE PASTAZA

COMPROBANTE DE PAGO N° 417

Fecha: 03/03/2022

Asiento N° 816

Compromiso N° 71

Retención N° 001-010-000019199

BANCO CENTRAL DEL ECUADOR Cta Cte No 76210005

Nota Débito N° 0

A LA ORDEN DE: **CONSORCIO CVE CONSTRUCTORES ✓**

USD 31,256.40 ✓

LA SUMA DE: **TREINTA Y UN MIL DOSCIENTOS CINCUENTA Y SEIS Dolares 40/100 CtvS**

PUYO, 03 de Marzo del 2022

DETALLE DEL COMPROBANTE:

CONSORCIO CVE CONSTRUCTORES.- PAGO DE LA PLANILLA DE AVANCE NRO. 03, REAJUSTE DE PRECIOS PROVISIONAL DE LA PLANILLA DE AVANCE NRO. 03 DEL CONTRATO PARA EL PROYECTO ASFALTO C.V. CHINCHAYACU PUYOPUNGO PARROQUIA MADRE TIERRA, CANTON MERA, PROVINCIA PASTAZA.

Usuario: FANNY

DOCUMENTOS

Fecha	Documento	No	Autorización	Valor
02/03/2022	FACTURA	001001000000004	0042354976217	59,353.88

DOCUMENTOS BANCARIOS

No	Beneficiario	Valor	Firma	Ruc/CI
CTA 8135312	CONSORCIO CVE CONSTRUCTORES	31,256.40		

TOTAL DOCUMENTOS BANCARIOS USD 31,256.40

APLICACION CONTABLE

Código	Descripción	Debe	Haber
1.1.3.81.01.001	CUENTAS POR COBRAR IVA	6,359.34	
1.1.3.97.01.001	CUENTAS POR COBRAR ANTICIPOS DE FONDOS DE AÑOS ANTERIORI	20,810.74	
1.2.4.97.03.001	ANTICIPO POR DEVENGAR EJERCICIOS ANTERIORES-CONSTRUCCIO	20,810.74 ✓	
1.5.1.51.05.001	OBRAS PUBLICAS DE TRANSPORTE Y VIAS	52,994.54	
2.1.3.75.01.001	CXP OBRAS PUBLICAS	52,067.14	
3.1.53.01	INVERSIONES EN BIENES NACIONALES DE USO PUBLICO	52,994.54	
1.1.1.03.01.005	BANCO CENTRAL DEL ECUADOR CTA.CTE.76210005		31,256.40 ✓
1.1.3.97.01.001	CUENTAS POR COBRAR ANTICIPOS DE FONDOS DE AÑOS ANTERIORES		20,810.74
1.2.4.97.03.001	ANTICIPO POR DEVENGAR EJERCICIOS ANTERIORES-CONSTRUCCION DE OBRAS		20,810.74
1.2.4.97.08.001	DE ANTICIPOS POR DEVENGAR EJERCICIOS ANTER. DE GAD'S Y EMPR. PÚBL. CON		20,810.74
1.5.1.98.01.001	(-) APLICACION A GASTOS DE GESTION		52,994.54
2.1.3.75.01.001	CXP OBRAS PUBLICAS		52,067.14
2.1.3.75.01.112	IMPUESTO A LA RENTA 1.75%		927.40
2.1.3.81.14.001	CXP IVA SRI 100% LEY REFORMATORIA LRTI		6,359.34
SUMAN o PASAN USD		206,037.04	206,037.04

APLICACION PRESUPUESTARIA

Partida Presupuestaria	Compromiso	Devengado	Pago
05.01.DS11.620.750103.006.000. OBRAS PUBLICAS DE TRANSPORTE Y VIAS		52,994.54	52,067.14

Ing. Jaime Guevara B
Prefecto Provincial

Lic. Marilú Ordoñez
Director Financiero (e)

Lic. Marcelo Cueva
Contadora General

Ing. Rodrigo López
Tesorero

TRB-90
04/03/2022

GOBIERNO AUTONOMO DESCENTRALIZADO PROVINCIAL DE PASTAZA**COMPROBANTE DE PAGO N° 417**

Fecha: 03/03/2022

Asiento N° 816

Compromiso N° 71

Retención N° 001-010-000019199

BANCO CENTRAL DEL ECUADOR Cta Cte No 76210005

Nota Débito N° 0

A LA ORDEN DE: **CONSORCIO CVE CONSTRUCTORES****USD 31,256.40**LA SUMA DE: **TREINTA Y UN MIL DOSCIENTOS CINCUENTA Y SEIS Dolares 40/100 Ctvts**

PUYO, 03 de Marzo del 2022

DETALLE DEL COMPROBANTE:

CONSORCIO CVE CONSTRUCTORES.- PAGO DE LA PLANILLA DE AVANCE NRO. 03, REAJUSTE DE PRECIOS PROVISIONAL DE LA PLANILLA DE AVANCE NRO. 03 DEL CONTRATO PARA EL PROYECTO ASFALTO C.V. CHINCHAYACU PUYOPUNGO PARROQUIA MADRE TIERRA, CANTON MERA, PROVINCIA PASTAZA.

Usuario: FANNY

	TOTAL GASTOS USD	0.00	52,994.54	52,067.14
01.01.A100.114.380108.000.000	DE ANTICIPOS POR DEVENGAR DE EJERCICIOS ANTERIC		20,810.74	20,810.74
	TOTAL INGRESOS USD		20,810.74	20,810.74

Ing. Jaime Guevara B.
Prefecto Provincial

Lic. Marilú Ordoñez
Director Financiero (e)

Lic. Marcelo Cueva
Contadora General

Ing. Rodrigo López
Tesorero

GOBIERNO AUTONOMO DESCENTRALIZADO PROVINCIAL DE PASTAZA

COMPROMISO No: 71

Transacción No: 1693

Fecha: 03/03/2022

Proveedor: CONSORCIO CVE CONSTRUCTORES ✓

Identificación: Ruc 1691728753001

Programa: 05 FUNCION SERVICIO CONECTIVIDAD VIALIDAD Y ENERGIA

SubPrograma: 01 MOVILIDAD CONECTIVIDAD Y ENERGIA

Proyecto: D511 FINANCIAMIENTO BEDE STCEA

Actividad: 520 FINANCIAMIENTO STCEA VIAS

DOCUMENTOS DE REFERENCIA

Documento	No	Fecha	Valor	Detalle
FACTURA	001001000004	02/03/2022	52,994.54	CONTABILIDAD

DETALLE:

CONSORCIO CVE CONSTRUCTORES.- PROYECTO ASFALTO C.V. CHINCHAYACU PUYOPUNGO PARROQUIA MADRE TIERRA, CANTON MERA, PROVINCIA PASTAZA. (PLANILLA 3 Y REAJUSTE PROVISIONAL DE LA PLANILLA DE AVANCE 3) ✓

RIGO

Partida Presupuestaria	Valor	Disponibilidad Previa
05.01.D511.520.750105.000.000 OBRAS PUBLICAS DE TRANSPORTE Y VIAS	52,994.54	1,040,622.67
Total =>	52,994.54	1,040,622.67



Firmado electrónicamente por:
JOSE MAURICIO
MARIN MONTERO

Subdirector Financiero



Firmado electrónicamente por:
FRANCISCO RIGOBERTO
GREFA RIVADENEYRA

Jefe Presupuesto



FACTURA 71

No.001-001-000000004

Número de Autorización:

0203202201169172875300120010010000000042354976217

Fecha y hora de Autorización:

02/03/2022 16:49:09

Ambiente: PRODUCCION

Emisión: NORMAL

Clave de Acceso:



0203202201169172875300120010010000000042354976217

Emisor: CONSORCIO CVE ✓
CONSTRUCTORES
RUC: 1691728753001
Matriz: PASTAZA / PASTAZA / TARQUI /
Correo: constructoracve@gmail.com
Teléfono: 0992808645
Obligado a llevar contabilidad: None

Rol Social: GAD PROVINCIAL DE PASTAZA ✓
Dirección: Francisco de Orellana y 27 de Febrero
Fecha Emisión: 02/03/2022

RUC/CI: 1660000170001 ✓

Teléfono: 2885380

Correo: financiero@pastaza.gob.ec

Código Principal	Cantidad	Descripción	Detalles Adicionales	Precio Unitario	Descuento	Total
4.1.12	1.00	Ingresos por Obras de Construcción CPC 542100018		52026.84	\$0.00	\$52,026.84 ✓
4.1.15	1.00	Reajuste Provisional de la Planilla de Avance #3		967.70	\$0.00	\$967.70 ✓

Información Adicional

Descripción Planilla de Avance de obra N° 3 del Proyecto "Asfalto C.V. Chinchayacu, Puyopungo, Parroquia Madre Tierra, Cantón Mera, Provincia de Pastaza" ✓

Formas de pago

Otros con Utilización del Sistema Financiero \$59,353.88 0 días

Subtotal Sin Impuestos:	\$52,994.54
Subtotal 12%:	\$52,994.54
Subtotal 0%:	\$0.00
Subtotal No Objeto IVA:	\$0.00
Descuentos:	\$0.00
ICE:	\$0.00
IVA 12%:	\$6,359.34
Servicio %:	\$0.00
Valor Total:	\$59,353.88



GAD. PROVINCIAL DE PASTAZA
DIRECCIÓN FINANCIERA
SECRETARÍA

Fecha:

24 FEB 2022

Recibido: _____

Hora: _____

Número: _____

Memorando Nro. GADPPZ-FISCALIZACION-2022-1982-M**Puyo, 24 de febrero de 2022****PARA:** Sra. Lcda. Livia Marilu Ordoñez Paredes
Directora Financiera (E)**ASUNTO:** SOLICITUD DE PAGO PLANILLA DE AVANCE N° 03 PARA EL ASFALTADO
C.V. CHINCHAYACU-PUYOPUNGO, PARROQUIA MADRE TIERRA

En referencia a los documentos FISCA-EXTER-JLN-15-2022, de fecha 10 de febrero de 2022, suscrito por el ingeniero José Luis Narváez – Fiscalizador Externo; y, Memorando Nro. GADPPZ-FISCALIZACION-2022-1937-M, de fecha 21 de febrero de 2022, suscrito por el ingeniero Robert Quintana, Fiscalizador 1 (Administrador de Contrato), hago hincapié lo siguiente:

La Norma de Control Interno de la Contraloría General del Estado 408-17 Administrador del contrato, que indica: *“El administrador del contrato velará porque la obra se ejecute de acuerdo con lo planeado y programado, pero sin tomar parte directamente en la ejecución rutinaria de las tareas que aseguren su cumplimiento, antes bien, debe lograrlo mediante la delegación y supervisión de esas tareas, la comunicación constante con el personal encargado de llevarlas a cabo, la aplicación de su autoridad para dirimir o resolver cualquier problema que no puedan manejar los niveles inferiores y motivar al personal con el fin de que brinde lo mejor de sí para lograr el éxito del proyecto.- Es función del administrador del contrato establecer un sistema que evalúe el logro de los objetivos, mediante el cual pueda obtenerse información sobre su estado. Esto con el fin de tomar oportunamente acciones correctivas o para informar a las autoridades de la entidad sobre el desarrollo del proyecto”*

La Norma de Control Interno de la Contraloría General del Estado **408-18** Jefe de Fiscalización, indica: *“El Jefe de Fiscalización establecerá un sistema para asegurar la correcta ejecución de la obra, mediante el control de la calidad, el avance físico y el avance financiero de la obra. Dichos controles conllevan una evaluación mensual, de los aspectos mencionados y la comunicación de resultados a los mandos superiores, incluyendo los problemas surgidos, especialmente cuando afectan las condiciones pactadas en relación al plazo, presupuesto y calidad de la obra.- El Jefe de Fiscalización, se asegurará de que la obra se ejecute de conformidad con las bases establecidas en los estudios de preinversión, es decir, de acuerdo con el diseño definitivo, las especificaciones y demás normas técnicas aplicables, para lograr obtener del proyecto los beneficios esperados”.*

Con estos antecedentes, adjunto al presente la Planilla de Avance Obra N° 03 (con todos los anexos), de la obra: **"ASFALTADO C.V. CHINCHAYACU, PUYOPUNGO, PARROQUIA MADRE TIERRA, CANTÓN MERA, PROVINCIA DE PASTAZA"**, misma que ha sido revisada y aprobada por el Administrador de Contrato y Fiscalizador Externo; por lo que, en base a los informes anexos, se determina como viable y procedente realizar el pago de \$ 32.183,80/USD (TREINTA Y DOS MIL CIENTO OCHENTA Y TRES DÓLARES DE LOS ESTADOS UNIDOS DE NORTE AMÉRICA CON 80/100), a favor del CONSORCIO CVE CONSTRUCTORES, representado por el Procurador Común el ingeniero Víctor Fernando Narváez Machado, de acuerdo al siguiente detalle:

Memorando Nro. GADPPZ-FISCALIZACION-2022-1982-M

Puyo, 24 de febrero de 2022

PLANILLA DE AVANCE DE OBRA N° 03	52.026,84 USD
ANTICIPO DEVENGADO (-)	20.810,74 USD
REAJUSTE PROVISIONAL DE LA PLANILLA DE AVANCE N° 03	967,70 USD
VALOR TOTAL	32.183,80 USD

Atentamente,

Documento firmado electrónicamente

Ing. Álvaro Renato Sosa Castro
DIRECTOR DE FISCALIZACIÓN

Referencias:

- GADPPZ-FISCALIZACION-2022-1937-M

Anexos:

- planilla_3.rar
- libro_de_obra_cve_.pdf
- memorando_nro._gadppz-fiscalizacion-2022-1937-m.pdf

Copia:

Sra. Ing. Esthela Elisabeth Malucin Leon - Secretaria Ejecutiva 2 /

Funcionarios que participaron en este documento: --> Sra. Ing. Esthela Elisabeth Malucin Leon - Secretaria Ejecutiva 2

GAD. PROVINCIAL DE PASTAZA
DIRECCIÓN FINANCIERA
Dirigido a: JEFE (A) DE PRESUPUESTO



Pastaza

Fecha:

24 FEB 2022

Ejecutar el control previo al compromiso
Verificando disponibilidad presupuestaria, y
emitir certificación financiera, conforme a las
Leyes y Reglamentos vigentes.



GAD. PROVINCIAL DE PASTAZA
DIRECCIÓN FINANCIERA
Dirigido a: TESORERO (A) GENERAL



Pastaza

Fecha:

24 FEB 2022

Ejecutar el control previo al pago
Conforme leyes y reglamentos
vigentes.



GAD. PROVINCIAL DE PASTAZA
DIRECCIÓN FINANCIERA
Dirigido a: CONTADOR (A) GENERAL



Pastaza

Fecha:

24 FEB 2022

Ejecutar el control previo y efectuar
La contabilización, conforme leyes y
Reglamentos vigentes.



Firmado electrónicamente por:
**ALVARO RENATO
SOSA CASTRO**



Memorando Nro. GADPPZ-FISCALIZACION-2022-1937-M

Puyo, 21 de febrero de 2022

PARA: Sr. Ing. Álvaro Renato Sosa Castro
Director de Fiscalización

ASUNTO: SOLICITUD DE PAGO PLANILLA DE AVANCE N° 03 PARA EL ASFALTADO C.V. CHINCHAYACU-PUYOPUNGO, PARROQUIA MADRE TIERRA

Por medio de la presente me permito informarle que en mi calidad de Administrador de Contrato, he procedido Aprobar la Planilla de Avance Nro. 03 del Proyecto "ASFALTADO C.V. CHINCHAYACU, PUYOPUNGO, PARROQUIA MADRE TIERRA, CANTÓN MERA, PROVINCIA DE PASTAZA", para lo cual agradeceré proceder con el trámite respectivo para cancelar a favor del **CONSORCIO CVE CONSTRUCTORES**, representada por el Procurador Común el Ing. Víctor Fernando Narváez Machado el valor de **\$ 32,183.80 USD** (TREINTA Y DOS MIL CIENTO OCHENTA Y TRES DOLARES DE LOS ESTADOS UNIDOS DE NORTEAMÉRICA CON 80/100), conforme al siguiente detalle:

PLANILLA DE AVANCE DE OBRA N° 03	\$ 52,026.84 USD ✓
ANTICIPO DEVENGADO(-)	\$ -20,810.74 USD ✓
REAJUSTE PROVISIONAL DE LA PLANILLA DE AVANCE N° 3	\$ 967.70 USD ✓

VALOR A PAGAR **\$ 32,183.80 USD /**

Atentamente,

Documento firmado electrónicamente

Ing. Robert Fernando Quintana Muñoz
FISCALIZADOR-1

Anexos:

- planilla_3.rar
- libro_de_obra_cve_.pdf

* 1.75% = 927.40 ✓
Ant = 20.810.74 ✓
Benef = 31.256.40 ✓



Firmado electrónicamente por:
**ROBERT FERNANDO
QUINTANA MUÑOZ**



INFORME N°03 - INFORME ADMINISTRADOR DE CONTRATO
PROYECTO "ASFALTADO C.V. CHINCHAYACU, PUYOPUNGO, PARROQUIA MADRE TIERRA, CANTÓN MERA, PROVINCIA DE PASTAZA"

PROCESO: LICO-GADPPz-002-2021

Puyo, 21 de febrero de 2022.

1. ANTECEDENTES.

- Con fecha 28 de septiembre de 2021 se firma el contrato entre el Gobierno Autónomo Descentralizado Provincial de Pastaza y el CONSORCIO CVE CONSTRUCTORES; cuyo objeto es el **ASFALTADO C.V. CHINCHAYACU, PUYOPUNGO, PARROQUIA MADRE TIERRA, CANTÓN MERA, PROVINCIA DE PASTAZA.**
- La máxima autoridad del Gobierno Autónomo Descentralizado Provincial de Pastaza, mediante Resolución de Adjudicación de fecha 14 de septiembre del 2021, y la cláusula décima tercera del Contrato respectivo, de fecha 28 de septiembre del 2021, le designa a usted como "administrador del contrato", para que coordine la ejecución del contrato con el responsable del proyecto, con el fiscalizador, con el departamento de Gestión Ambiental y con el contratista.
- Mediante Notificación Administrativa de Administrador de Contrato N° 099-2021 de fecha 06 de octubre de 2021, la Ing. Pamela Arias, JEFE DE COMPRAS PÚBLICAS, PROVEEDURÍA Y CONTROL DE BIENES; comunica a mi persona como Administrador del Contrato para la **ASFALTADO C.V. CHINCHAYACU, PUYOPUNGO, PARROQUIA MADRE TIERRA, CANTÓN MERA, PROVINCIA DE PASTAZA.**
- Con fecha 20 de octubre de 2021 se firma el contrato entre el Gobierno Autónomo Descentralizado Provincial de Pastaza y el Ing. José Luis Narváez Guevara; cuyo objeto es la **FISCALIZACIÓN EXTERNA PARA EL ASFALTO C.V. CHINCHAYACU - PUYOPUNGO, PARROQUIA MADRE TIERRA, CANTON MERA, PROVINCIA DE PASTAZA.**
- La máxima autoridad del Gobierno Autónomo Descentralizado Provincial de Pastaza, mediante Resolución de Adjudicación de fecha 12 de octubre de 2021, y la cláusula décima séptima del Contrato No. CDC-10-95-2021, de fecha 20 de octubre de 2021, le designa a usted como "administrador del contrato", para que coordine con el fiscalizador adjudicado
- Notificación Administrativa de Administrador de Contrato N° 102-2021 de fecha 21 de octubre de 2021, la Ing. Pamela Arias, JEFE DE COMPRAS PÚBLICAS, PROVEEDURÍA Y CONTROL DE BIENES; comunica a mi persona como Administrador del Contrato para la **ASFALTADO C.V. CHINCHAYACU, PUYOPUNGO, PARROQUIA MADRE TIERRA, CANTÓN MERA, PROVINCIA DE PASTAZA.**
- El pago corresponde al 40% de anticipo siendo el valor entregado al contratista de\$ **373.342,6545 USD.**
- De acuerdo a lo determinado en la Cláusula Octava del Contrato: **PLAZO.- 8.1** El plazo para la ejecución y terminación de la totalidad de los trabajos contratados es de doscientos veinte días (210 días), contados desde la fecha de **orden de inicio de la Obra, impartida por parte de la Administración de Contrato y Fiscalización Externa.**



- Mediante Acta de Inicio de Obra del Proceso **LICITACIÓN DE OBRAS-GADPPz-002-2021** de fecha 17 de noviembre de 2021, Fiscalización Externa y administración de Contrato se procede a dar la orden de inicio de obra.
- De acuerdo a lo determinado en la Cláusula Sexta del Contrato, **FORMA DE PAGO:** Los pagos se realizarán de la siguiente manera:
 - El contratante entregara al contratista, en el plazo máximo de 30 días. Contados desde la celebración del contrato en calidad de anticipo el valor del cuarenta por ciento (40%). 6.2 El valor restante de la obra, esto es sesenta por ciento (60%), se cancelará mediante pago contra presentación de planillas mensuales, debidamente aprobadas por la fiscalización y la administración del contrato.

2. ALCANCE DEL INFORME.

- Emitir el informe de Aprobación de parte de la Administración de Contrato del proyecto cuyo objeto es la **ASFALTADO C.V. CHINCHAYACU, PUYOPUNGO, PARROQUIA MADRE TIERRA, CANTÓN MERA, PROVINCIA DE PASTAZA**, respecto a la planilla de Avance Nro. 03 con la finalidad de continuar con los trámites respectivos de pago.
- Aprobar el informe de Fiscalización Externa respecto a la Planilla de Avance Nro. 03 de Obra.

3. OBJETIVO.

- Elaborar el informe de Administrador del Contrato verificando el cumplimiento de las obligaciones determinadas en el contrato para el pago correspondiente a la Planilla de Avance Nro. 03 de Obra.

4. DESARROLLO DEL INFORME

4.1 GENERALIDADES:

Objeto del Contrato:	ASFALTADO C.V. CHINCHAYACU, PUYOPUNGO, PARROQUIA MADRE TIERRA, CANTÓN MERA, PROVINCIA DE PASTAZA
Monto Contractual:	\$ 933.356,6362 USD
Contratista:	CONSORCIO CVE CONSTRUCTORES. Procurador Común Ing. Víctor Fernando Narvárez Machado
Administrador de Contrato:	Ing. Robert Quintana
Plazo Contractual:	210 días
Fecha firma de contrato:	28 de septiembre de 2021
Fecha de inicio:	17 de noviembre de 2021
Anticipo:	40% del monto contractual
Período del Informe:	01 de enero al 31 de enero de 2022

4.2 AVANCE ECONÓMICO

Valor del Anticipo:	\$ 373.342,6545 USD
Forma de pago:	Se cancelará mediante pago contra presentación de planillas mensuales, debidamente aprobadas por la fiscalización y la administración del contrato. De cada planilla se descontará la amortización del anticipo según el Art. 139 del Reglamento de la Ley Orgánica del Sistema Nacional de Contratación Pública y cualquier otro cargo, legalmente establecido, al contratista.
Número de Planilla de Obra:	Planilla de Avance Nro. 03
Valor de Planilla de Obra:	\$ 52,026.84 USD
Porcentaje de Avance:	6.26 %

RESUMEN PLANILLAS DE OBRA

PLANILLAS	EJECUTADO		PLANILLA AL 100%		INCREMENTOS	
	MONTO	%	MONTO	%	MONTO	%
ANTERIORES	\$80.008,91	8.57	\$80.008,91	8.57		
ACTUAL	\$52,026.84	5.57	\$52,026.84	5.57		
ACUMULADAS	\$132,035.76	14.15	\$132,035.76	14.15		

4.4 TIEMPO UTILIZADO DESDE LA FECHA DE ENTREGA DE ANTICIPO.

Hasta la aprobación de la planilla de Avance Nro. 03 se han utilizado 75 días del plazo contractual de 210 días; de acuerdo al siguiente detalle:

PLANILLA	MES	Nro. DE DÍAS
1	Noviembre 2021	13
2	Diciembre 2021	31
3	Enero 2022	31
TOTAL		75

4.5 PRODUCTOS ESPERADOS DE FISCALIZACIÓN EXTERNA.

- Informe de aprobación de Planilla de Avance Nro. 03 de Obra.
SI PRESENTA
- Informe Mensual de Actividades realizadas dentro del período.
SI PRESENTA

4.6 PERSONAL TÉCNICO CONTRATISTA.

- 1 Superintendente de Obra
- 2 Residente de Obra



- 1 Técnico Ambiental
- 1 Técnico en Seguridad y Salud Ocupacional
- 1 Topógrafos

4.7 EQUIPO Y MAQUINARIA.

- 2 Excavadoras de oruga
- 1 Motoniveladora
- 1 Camión cisterna
- 5 Volquetas
- 1 Tractor de carril
- 1 Rodillo vibratorio liso
- 2 Concretera un saco
- 1 Aparatos de topografía

4.8 PRINCIPALES RUBROS EJECUTADOS EN EL PERÍODO.

ASFALTADO DE VÍA

- Excavación para cunetas y encauzamiento
- Muro de H.S. $f'c=180\text{kg./cm}^2$ tipo B(Cabezales)
- Material de subbase clase 3
- Transporte de material sub base clase 3
- Señales informativas y reglamentarias (0.60mx0.80m) móviles
- Señales preventivas tipo barrera (1.22mx0.60m) móviles
- Capacitación en seguridad y salud ocupacional (de 2 a 3 horas)

4.9 AREAS INTERVENIDAS.

- Vía principal
- Obras de arte (cunetas)

4.10 LIQUIDACIÓN DE MULTAS.

No presenta multas en este período, no ha reportado ninguna anomalía ni reporte de la Fiscalización Externa.

4.11 OBSERVACIONES.

- La planilla de avance N° 03, no presenta observaciones.
- El informe de Fiscalización N° 03, no presenta observaciones.
- Se aprobó reprogramación N° 2.

5. CONCLUSIONES.

- Revisada y analizada toda la documentación y el informe de Fiscalización correspondiente al período del mes de **enero de 2022** y al cumplir con todos los



productos estipulados en el contrato se procede a Aprobar la Planilla de Avance Nro. 03.

- Revisado el Informe de Fiscalización N° 03 la Administración de Contrato procede Aprobar el informe de Fiscalización correspondiente al mes de **enero de 2022**, ya que contiene toda la documentación.

Atentamente,



Firmado electrónicamente por:
**ROBERT FERNANDO
QUINTANA MUÑOZ**

Ing. Robert Quintana
FISCALIZADOR 1
ADMINISTRADOR DE CONTRATO



JOSE LUIS NARVAEZ

INGENIERO CIVIL

CALCULO – DISEÑO – CONSTRUCCIÓN - FISCALIZACIÓN

Puyo, 10 de febrero 2022

FISCA-EXTER-JLN-15-2022

Señor
Ing. Robert Fernando Quintana Muñoz
ADMINISTRADOR

Presente. -

De mi consideración:

GAD. PROVINCIAL DE PASTAZA,
DIRECCIÓN DE FISCALIZACION



Pastaza

10 FEB 2022

Fecha:

Recibido:

EM

Número:

Hora: *11:50*

Reciba un cordial y atento saludo, a la vez desearle éxitos en las funciones a usted encomendadas, de la misma manera adjunto la **PLANILLA DE AVANCE DE OBRA N°3** de la obra: **LICO GADPPz-002-2021 “ASFALTADO C.V. CHINCHAYACU, PUYOPUNGO, PARROQUIA MADRE TIERRA, CANTÓN MERA, PROVINCIA DE PASTAZA”** misma que fue aprobada por parte de fiscalización para que proceda con el trámite respectivo.

PLANILLA DE AVANCE N 03	\$52,026.84
ANTICIPO	\$ -20,810.74
REAJUSTE PROVISIONAL DE LA PLANILLA DE AVANCE N 03	\$ 967.70
TOTAL A PAGAR	\$32,183.80

Seguro de contar con la favorable atención, le expreso mis más sinceros agradecimientos

Atentamente,



Firmado electrónicamente por:
**JOSE LUIS
NARVAEZ**

Ing. José Luis Narváez
FISCALIZADOR EXTERNO

Oficio N°. 023-CVE-P-2022
01 de febrero del 2022

Ingeniero.
José Luis Narváez
FISCALIZADOR EXTERNO.

Proyecto "ASFALTADO C.V. CHINCHAYACU, PUYOPUNGO, PARROQUIA MADRE TIERRA, CANTÓN MERA, PROVINCIA DE PASTAZA" - Contrato N°. LICITACION DE OBRA-GADPPz-002-2021.

Presente;

Reciba un atento y cordial saludo, en cumplimiento a las obligaciones establecidas en el contrato, y al cronograma de ejecución me permito adjuntar la **Planilla de Avance de Obra N° 03**, con sus respectivos anexos y documentos habilitantes para su respectiva revisión y aprobación, los mismo que detallo a continuación:

- Pólizas (Fiel cumplimiento y Buen Uso Anticipo) ✓
- Planilla de Avance de Obra N° 03
- Anexo cálculo de volúmenes de obra
- Reprogramación N° 02 ✓
- Libro de Obra ✓
- Planilla y Certificado de no Adeudar IESS ✓

De ante mano anticipo mis agradecimientos por atención brindada.



Firmado electrónicamente por:
**VÍCTOR FERNANDO
NARVAEZ MACHADO**

Ing. Víctor Fernando Narváez Machado
PROCURADOR COMUN
CONSORCIO CVE CONSTRUCTORES

Recibido
03-02-2022
[Handwritten Signature]
Residente de Fiscalización

GOBIERNO AUTÓNOMO DESCENTRALIZADO PROVINCIAL DE PASTAZA

**ASFALTO C.V. CHINCHAYACU, PUYUPUNGO, PARROQUIA MADRE
TIERRA, CANTÓN MERA, PROVINCIA DE PASTAZA.**

ING. JOSE LUIS NARVAEZ

FISCALIZADOR EXTERNO

INFORME DE FISCALIZACIÓN No. 03

OBJETO DEL CONTRATO: ASFALTO C.V. CHINCHAYACU, PUYUPUNGO,
PARROQUIA MADRE TIERRA, CANTÓN MERA,
PROVINCIA DE PASTAZA.

CONTRATISTA: CONSORCIO CVE CONSTRUCTORES

FISCALIZADOR EXTERNO: ING. JOSE LUIS NARVAEZ

MONTO DEL CONTRATO: 933 356,636 USD.

PERIODO DEL INFORME: 01 ENERO AL 31 ENERO 2022 ✓

FECHA DE ELABORACIÓN: 10 DE FEBRERO 2022 ✓

ÍNDICE

INFORME DE FISCALIZACIÓN No. 03	1
1. DATOS GENERALES DEL CONTRATO DE CONSTRUCCIÓN:	3
2. DATOS GENERALES DEL CONTRATO DE FISCALIZACIÓN:	3
3. ANTECEDENTES:	4
4. PERIODO DE INFORME:	5
5. CUMPLIMIENTO DE LA RESOLUCION Nro. RE-SERCOP-2019-0000100:	5
6. PRINCIPALES ACTIVIDADES REALIZADAS DURANTE ESTE PERIODO:	5
7. AVANCE FINANCIERO DEL PROYECTO	6
8. PLANILLA ACTUAL DE EJECUCION DE TRABAJOS	6
9. AVANCE FÍSICO DE LA OBRA - %	7
10. TIEMPO UTILIZADO A PARTIR DE LA ORDEN DE INICIO DE LOS TRABAJOS EMITIDA POR EL ADMINISTRADOR DEL CONTRATO.	7
11. RESUMEN DE MONTOS EJECUTADOS - PLANILLAS CONTRACTUALES	7
12. ACCIONES EFECTUADAS POR LA FISCALIZACIÓN	8
13. CONCLUSIONES	11
14. RECOMENDACIONES	12
15. RESPONSABLE DE LA ELABORACIÓN DEL PRESENTE INFORME:	13
16. ANEXOS	14

1. DATOS GENERALES DEL CONTRATO DE CONSTRUCCIÓN:

OBJETO DEL CONTRATO	ASFALTO C.V. CHINCHAYACU, PUYUPUNGO, PARROQUIA MADRE TIERRA, CANTÓN MERA, PROVINCIA DE PASTAZA.
CÓDIGO DEL PROCESO	LICO-GADPPz-02-2021
CONTRATISTA	CONSORCIO CVE CONSTRUCTORES
MONTO DEL CONTRATO	933 356,636 USD
FECHA DE SUSCRIPCION	28 DE SEPTIEMBRE DE 2021
PLAZO CONTRACTUAL	210 DIAS
MONTO DEL ANTICIPO	373 342.6545 USD
FECHA DE ENTREGA DEL ANTICIPO	14 DE OCTUBRE DE 2021
FECHA DE INICIO DE TRABAJO	17 DE NOVIEMBRE DEL 2021
FECHA DE TERMINACIÓN CONTRACTUAL	14 DE JUNIO DEL 2022
SUSPENSIÓN DE TRABAJO	
AMPLIACIÓN DE PLAZO	

2. DATOS GENERALES DEL CONTRATO DE FISCALIZACIÓN:

OBJETO DEL CONTRATO	FISCALIZACIÓN EXTERNA PARA EL ASFALTO C.V. CHINCHAYACU-PUYOPUNGO, PARROQUIA MADRE TIERRA, CANTON MERA, PROVINCIA DE PASTAZA
CÓDIGO DEL PROCESO	CDC-GADPPz-007-2021
CONTRATISTA	ING.JOSE LUIS NARVEZ
MONTO DEL CONTRATO	\$ 63.100,00 USD
FECHA DE SUSCRIPCION	20 DE OCTUBRE DEL 2021
PLAZO CONTRACTUAL	210 DIAS
MONTO DEL ANTICIPO	\$25. 240 USD
FECHA DE ENTREGA DEL ANTICIPO	10 DE NOVIEMBRE 2021
FECHA DE INICIO DE TRABAJO	17 DE NOVIEMBRE DEL 2021
FECHA DE TERMINACIÓN CONTRACTUAL	7 DE JUNIO DEL 2022

3. ANTECEDENTES:

- Con fecha 28 de septiembre de 2021 se suscribió el contrato cuyo objeto de contratación es: **ASFALTO C.V. CHINCHAYACU, PUYUPUNGO, PARROQUIA MADRE TIERRA, CANTÓN MERA, PROVINCIA DE PASTAZA**, entre el GOBIERNO AUTÓNOMO DESCENTRALIZADO PROVINCIAL DE PASTAZA y el CONSORCIO CVE CONSTRUCTORES, por un monto de \$ 933 356,6362 USD en un plazo de 210 días.
- Mediante RESOLUCION N°288-GADPPz-2021, de fecha 14 de septiembre de 2021 designa al Ing. Robert Fernando Quintana Muñoz (Fiscalizador 1), como administrador de Contrato.
- Con fecha 17 de noviembre de 2021 el GAD Provincial de Pastaza aprobó y firmo el acta de cumplimiento de parámetros de personal técnico y equipo mínimo requerido para la obra de "ASFALTO C.V. CHINCHAYACU, PUYUPUNGO, PARROQUIA MADRE TIERRA, CANTÓN MERA, PROVINCIA DE PASTAZA".
- Con fecha 17 de noviembre de 2021, según las Normas de control interno de Contraloría (NCI) Art. 408-17, literal g, el Administrador de Contrato, procede a la autorización de inicio de obra para dicha contratación cuyo objeto de contrato es: "ASFALTO C.V. CHINCHAYACU, PUYUPUNGO, PARROQUIA MADRE TIERRA, CANTÓN MERA, PROVINCIA DE PASTAZA", signado con el código LICITACION DE OBRA LICO-GADPPz-02-2021.
- Con fecha 06 de diciembre del 2021 el Ing. Víctor Narvárez Machado ingresa la **Planilla de Avance de Obra N° 01** a la unidad de Fiscalización.
- Con fecha 09 de diciembre del 2021 el Ing. José Luis Narvárez aprueba e ingresa la **Planilla de Avance de Obra N° 01** a Ing. Robert Fernando Quintana Muñoz Administrador de Contrato.
- Con fecha 05 de enero del 2022 el Ing. Víctor Narvárez Machado ingresa la **Planilla de Avance de Obra N° 02** a la unidad de Fiscalización.
- Con Fecha 12 de enero del 2022 el Ing. José Luis Narvárez emite las observaciones de la planilla de la **Planilla de Avance de Obra N° 02** al CONSORCIO CVE CONSTRUCTORES y dispone sus respectivas correcciones.
- Con fecha 14 de enero del 2022 el Ing. José Luis Narvárez recibe las correcciones por parte del CONSORCIO CVE CONSTRUCTORES, aprueba e ingresa la **Planilla de Avance de Obra N° 02** al Ing. Robert Fernando Quintana Muñoz Administrador de Contrato.

- Con fecha 05 de febrero del 2022 mediante **Oficio N°. 023-CVE-P-2022** el Ing. Víctor Narváez Machado ingresa la **PLANILLA DE AVANCE DE OBRA N° 03** a la unidad de Fiscalización.
- Con fecha 10 de febrero del 2022 mediante oficio **FISCA-EXTER-JLN-15-2022** el Ing. José Luis Narváez aprueba e ingresa la **PLANILLA DE AVANCE DE OBRA N° 03** al Ing. Robert Fernando Quintana Muñoz Administrador de Contrato.

4. PERIODO DE INFORME:

El presente informe de avance de trabajos relacionados con la obra, recoge las actividades, eventos y circunstancias operativas ocurridas dentro del periodo: 1 de enero 2022 al 31 de enero del 2022. ✓

5. CUMPLIMIENTO DE LA RESOLUCION Nro. RE-SERCOP-2019-0000100:

Fiscalización ha procedido a la verificación del cumplimiento de los parámetros requeridos en la etapa precontractual del proceso de contratación, constatando el cumplimiento por parte del contratista de lo ofertado

PARÁMETRO	CUMPLE	NO CUMPLE	OBSERVACIÓN
EQUIPO MÍNIMO	X		
PERSONAL TÉCNICO MÍNIMO	X		
EXPERIENCIA MÍNIMA DEL PERSONAL TÉCNICO	X		
METODOLOGÍA DE EJECUCIÓN	X		

6. PRINCIPALES ACTIVIDADES REALIZADAS DURANTE ESTE PERIODO:

El seguimiento permanente de parte del equipo de Fiscalización Externa sobre los trabajos realizados por el contratista en el proceso de ejecución de rubros contratados durante el periodo 1 de Enero 2022 al 31 de Enero del 2022, permitió la determinación en sitio de los volúmenes de obra en cada uno de los rubros ejecutados, respaldados debidamente por los anexos de cálculo y el archivo fotográfico pertinente, documentación que es incluida como habilitante del presente informe de manera secuencial y cronológica, en función del avance de trabajos para la ejecución de los rubros detallados en la presente planilla de avance de obra, para el presente periodo.

Los trabajos ejecutados en el presente periodo son los que a continuación se detallan:

ITEMS	DESCRIPCIÓN	UNIDAD	CANTIDADES	
			T. ANTERIOR	ESTE PERIODO
3	Excavación para cunetas y encauzamiento	m ³	-	688.15
10	Muro de H.S. f'c=180kg./cm2 tipo B(Cabezales)	m ³	-	37.01
14	Material de subbase clase 3	m ³	-	4,192.90
18	Transporte de material sub base clase 3	m ³ -km	-	31,488.68
28	Señales informativas y reglamentarias (0.60mx0.80m) móviles	u	2.00	1.00
29	Señales preventivas tipo barrera (1.22mx0.60m) móviles	u	2.00	1.00
35	Capacitación en seguridad y salud ocupacional (de 2 a 3 horas)	u	-	1.00

7. AVANCE FINANCIERO DEL PROYECTO

El monto contractual del proyecto, se mantiene invariable y alcanza la suma de US \$ 933,356.64 (NOVECIENTOS TREINTA Y TRES MIL TRECIENTOS CINCUENTA Y SEIS CON 64/100) para el ASFALTADO C.V. CHINCHAYACU, PUYOPUNGO, PARROQUIA MADRE TIERRA, CANTÓN MERA, PROVINCIA DE PASTAZA.

TOTAL- PROYECTO	\$ 933 356,636 USD	100%
VALOR DEL ANTICIPO ENTREGADO	\$ 373 342.65 USD	40 %

8. PLANILLA ACTUAL DE EJECUCION DE TRABAJOS

PLAN	MONTO PROGRAMADO		MONTO PLANILLADO			AVANCE PROGRAMADO		AVANCE REAL	
	MES	ACUM	ANTERIOR	ACTUAL	ACUM	MES	ACUM	MES	ACUM
PLANILAS	\$51,558.67	\$131,567.58	\$80,008.91	\$52,026.84	\$132,035.76	5.52%	14.10%	5.57%	14.15%
EXCEDENTE									
RUBROS NUEVOS									
TOTAL	\$51,558.67	\$131,567.58	\$80,008.91	\$52,026.84	\$132,035.76	5.52%	14.10%	5.57%	14.15%

DESCRIPCIÓN	PORCENTAJE	No	PLANILLA	VALOR
CONTRACTUAL	2.31%	1	17 Nov - 30 Nov	\$21,578.16
CONTRACTUAL	6.26%	2	01 Dic -31 Dic	\$58,430.75
CONTRACTUAL	5.57%	3	01 Ene-31 Ene	\$52,026.84
TOTAL	14.15%			\$132,035.76

9. AVANCE FÍSICO DE LA OBRA - %

AVANCE PROGRAMADO ACUMULADO	14.10 %
AVANCE EJECUTADO-PERIODO	5.57 %
AVANCE CONTRACTUAL ACUMULADO	14.15 %

Nota: El contratista cumple con el cronograma valorado de trabajo.

10. TIEMPO UTILIZADO A PARTIR DE LA ORDEN DE INICIO DE LOS TRABAJOS EMITIDA POR EL ADMINISTRADOR DEL CONTRATO.

El plazo contractual es de 210 días, de los cuales se han utilizado 75 días desde la orden de inicio de trabajos emitida por el administrador de trabajo.

11. RESUMEN DE MONTOS EJECUTADOS - PLANILLAS CONTRACTUALES

PLANILLA	MES	MONTO DE OBRA PROGRAMADO	PORCENTAJE DE OBRA PROGRAMADO	MONTO DE OBRA EJECUTADO	% DE OBRA EJECUTADO
PLAN 1	17 - 30 Nov	\$21,578.16	2.31%	\$21,578.16	2.31%
PLAN 2	01 - 31 Dic	\$58,430.75	6.26%	\$58,430.75	6.26%
PLAN 3	01 - 31 Ene	\$51,558.67	5.52%	\$52,026.84 ✓	5.57%
TOTAL		\$131,567.58	14.10%	\$132,035.76	14.15%

DESCRIPCION	MONTO	PORCENTAJE	OBSERVACIONES
MONTO DEL CONTRATO	\$933,356.64	100,00 %	Fecha de entrega de anticipo 13 de octubre 2021
MONTO PLANILLAS CONTRACTUALES PRESENTADAS	\$132,035.76	14.15%	Fecha de Notificación de inicio 17 de noviembre 2021
MONTO DE INCREMENTOS	0,00	0,00 %	
MONTO DE DECREMENTOS	0,00	0,00 %	
MONTO DE COSTO + %	0,00	0,00 %	
TOTAL A LA FECHA	\$132,035.76	14.15%	

Avance de Obra en % Programado vs Ejecutado

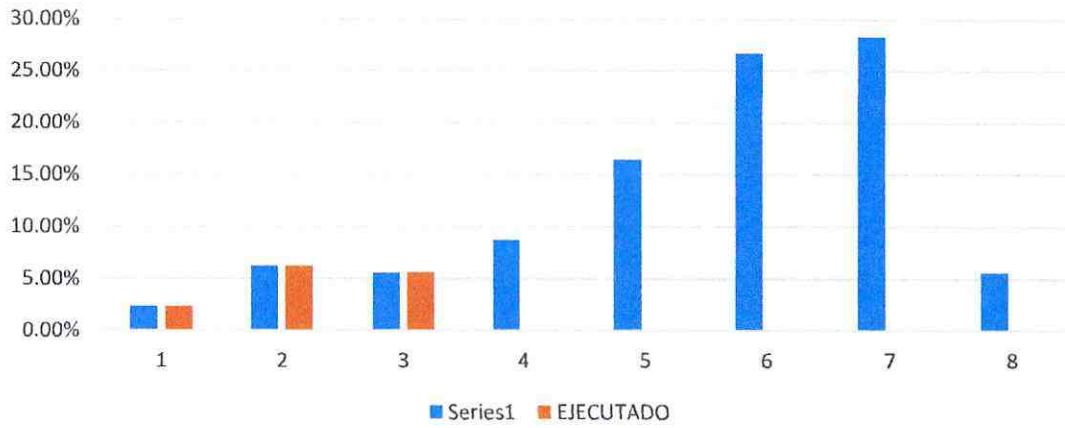

Avance de Obra Montos Programado vs Ejecutado

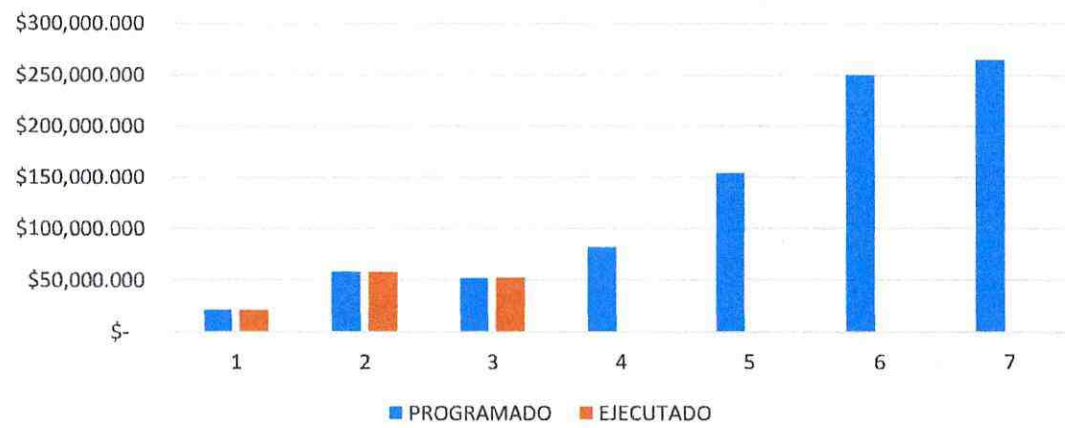

12. ACCIONES EFECTUADAS POR LA FISCALIZACIÓN

PERSONAL OFERTADO	PARTICIPACIÓN EN OBRA (%)	CHEK LIST
DIRECTOR DE FISCALIZACION	100	OK
RESIDENTE-ING CIVIL (VIAL)	100	OK

INGENIERO AMBIENTAL	100	OK
TOPOGRAFO	50	OK
CONDUCTOR	100	OK
SECRETARIA	100	OK
GUARDIA	100	OK

En todos los frentes de trabajo que se ejecutan, se ha venido manteniendo la secuencia de actividades para control de obra, de conformidad con las obligaciones y responsabilidades adquiridas por el fiscalizador externo contenidas en el contrato de Consultoría y los términos de referencia, el personal que integra el equipo de fiscalización, de manera objetiva, permanente y en sitio ha realizado la supervisión constante de los trabajos ejecutados por el contratista relacionados con la ejecución de los 7 rubros ejecutados en el presente periodo, para que estos se ejecuten con una metodología apropiada y con estricto apego a las especificaciones técnicas, diseños y planos estructurales entregados para el efecto. La participación del personal técnico asignado al proyecto por parte del contratista ha sido la necesaria para la correcta ejecución de los trabajos. El personal laboral ha sido el requerido y la presencia de equipo y maquinaria en la obra ha sido la que corresponde. Complementariamente fiscalización ha realizado la verificación y medición de las cantidades de obra realizadas.

La cuantificación y cálculo volumétrico de un rubro tan trascendental en esta planilla y en el proyecto, como es el rubro Material de subbase clase 3 se ha realizado teniendo como base la geometría en planta y los perfiles longitudinales del rediseño vial legalmente aprobado por la entidad contratante. Finalmente, se han elaborado los anexos numéricos de cálculo para determinación de volúmenes, anexos fotográficos y se ha elaborado la Planilla de Avance de Obra N.º 03 - Contractual para el periodo 01 de enero– 31 de enero, la misma que luego de la convalidación con los datos presentados por el Contratista, se ha dispuesto su correspondiente trámite y pago.

VERIFICACIÓN DE DISPONIBILIDAD DE PERSONAL:

NOMBRES COMPLETOS	PERSONAL OFERTADO	PARTICIPACIÓN EN OBRA (%)	CHEK LIST
ING. VICTOFERNANDO NARVÁEZ MACHADO	SUPER INTENDENTE DE OBRA	100%	OK

ING. DARIOJAVIER MOPOSITA CENTENO	RESIDENTE DE OBRA 1	100%	OK
ING. WASHINGTON OSWALDOPEREZ SANCHEZ	RESIDENTE DE OBRA 2	100%	OK
ING. CAROLINA MARIBEL GUATO CHINACHI	TECNICO AMBIENTAL	50	OK
ING. FREDY ULISES MOLINA LUZURIAGA	TÉCNICO EN SEGURIDAD Y SALUD OCUPACIONAL	50	OK
ING. CARLOS AUGUSTO SABANDO BAZURTO	TOPÓGRAFO	100%	OK

Nota: El contratista cumple con el personal de trabajo ofertado

VERIFICACIÓN DE DISPONIBILIDAD DE EQUIPO Y MAQUINARIA:

EQUIPO Y MAQUINARIA OFERTADO	EQUIPO Y MAQUINARIA PRESENTE EN OBRA	CHEK LIST
EXCAVADORA SOBRE ORUGAS	2	OK
MOTONIVELADORA	1	OK
CAMIÓN CISTERNA	1	OK
VOLQUETES	5	OK
DISTRIBUIDOR DE ASFALTO	*	*
TRACTOR DE CARRIL	1	OK
TERMINADORA DE ASFALTO	*	*
ESCOBA MECANICA	*	*
RODILLO VIBRATORIO LISO	1	OK
RODILLO VIBRATORIO NEUMATICO	*	*
CONCRETERA UN SACO	2	OK
APARATOS DE TOPOGRAFIA	1	OK

* El equipo indicado será solicitado por la fiscalización y utilizado en obra el momento que el proceso constructivo lo requiera y demande

INCIDENCIAS PRODUCIDAS EN LA OBRA

Dentro de este primer período no se ha presentado ninguna incidencia grave o algún hecho relevante relacionado con la obra que amerite ser reportado, salvo las necesarias disposiciones de cumplimiento inmediato impartidas al contratista respecto de la metodología, logística, normas de seguridad industrial, salud ocupacional, protocolos de bioseguridad y plan de manejo ambiental.

CUMPLIMIENTO DE LAS ESPECIFICACIONES TÉCNICAS:

Todos los 7 rubros ejecutados por el contratista en el presente periodo, se han cumplido con las especificaciones técnicas establecidas, y se han sujetado en lo fundamental a los diseños, detalles y planos entregados para el efecto.

VERIFICACIONES REALIZADAS

Se realizó en presencia de la Fiscalización las densidades de campo a la subbase en los márgenes izquierdo y derecho cada 100 metros mediante la utilización del Densímetro Nuclear (ASTM D 2922 Y D 3017), a partir de la abscisa 0+000 a la 2+500 con lo cual se pudo comprobar la correcta compactación de material de subbase clase 3. Se tomaron muestras cada 500 metros para realizar ensayos granulométricos de los estratos constitutivos de la Subbase, adicional se tomaron muestras del material para verificación de los Límites de Atterberg.

El contratista instaló la señalética correspondiente dentro de toda la obra, así también los letreros de seguridad y señalización con cinta de peligro para alertar a las personas que en el sitio existe riesgo de accidentes.

OFICIOS ENVIADOS Y RECIBIDOS

Los oficios enviados y recibidos que se generaron en esta planilla se adjuntan al presente documento. En donde se podrá apreciar toda la correspondencia, que la fiscalización, contratista y entidad contratante, se emite de manera continua con el objeto de dar solución, información de todas las partes.

13. CONCLUSIONES

El presente informe detalla las actividades inherentes al proceso constructivo del proyecto, realizando labores de control, y apego a los requerimientos descritos tanto en los términos de referencia, especificaciones técnicas, planos, para conformar un seguimiento adecuado y profundo de los trabajos en obra, por lo que se genera un día a día, expresado en el libro de obra, en donde se constata el trabajo que se ejecutó en este periodo.

El personal técnico de la fiscalización se encuentra en constante vigilancia para el control de los procesos constructivos y verificación de las actividades del contratista. En conjunto con el contratista y su personal técnico, se ha mantenido reuniones de carácter técnico, a fin de solventar cualquier inobservancia y contribuir con el proyecto.

En lo referente al rubro "Transporte de material sub base clase 3" se ha procedido a cuantificar el volumen con la siguiente distancia de acarreo: 6.26 km de la Mina de Madre Tierra al inicio del proyecto + 1.25 km al centro de gravedad del tramo ejecutado, con lo cual se está subestimando en demasía el volumen real ejecutado por el contratista, dado que la distancia verdadera de acarreo del Material de Subbase Clase 3 es mayor a 20 km (distancia desde la mina de Madre Tierra al inicio del proyecto). La Unidad de Fiscalización ha procedido a realizar esta cuantificación en la Planilla N3 simplemente basados en los volúmenes que ostenta el proyecto producto de la consultoría, la cual subestimo los volúmenes de transporte de los materiales de Mejoramiento, Subbase y Base, por tal razón en función de los antecedentes ya mencionados se procederá a realizar un balance económico del proyecto con el cual se cuantificara y solicitara la aprobación de los excedentes correspondientes al GADPz, para liquidar los valores faltantes de pago en la planilla 3 al Consorcio CVE y proceder en las planillas posteriores a realizar el pago de la distancia efectiva de acarreo de los materiales constitutivos del proyecto.

El contratista con la presentación de la planilla N°3 de avance de obra, a la fiscalización quienes procedieron a realizar su análisis y verificación de los volúmenes ejecutados, determinándose que se **APRUEBA** la planilla, por tanto, se deberá continuar con el proceso para el pago respectivo.

14. RECOMENDACIONES

La fiscalización externa está continuamente en reuniones con el personal técnico del contratista a fin de solventar cualquier controversia y solucionarlo conforme a lo especificado en planos y demás documentos del proyecto, es indispensable mantener continuamente personal en obra, de esta manera se va a coordinar los trabajos y el personal para tener actividades continuas.

Se recomienda dinamizar el proceso constructivo de los diferentes frentes de trabajo para mejorar la producción diaria en obra y no verse inmerso en retardos injustificados en el avance del proyecto.

15. RESPONSABLE DE LA ELABORACIÓN DEL PRESENTE INFORME:

NOMBRE: ING. JOSÉ LUIS NARVÁEZ GUEVARA
CIUDAD: PUYO - PASTAZA
TELÉFONO-CELULAR: 0985016133
CORREO ELECTRÓNICO: jlng1981@hotmail.com



Firmado digitalmente por:
**JOSE LUIS
NARVAEZ**

ING. JOSÉ LUIS NARVÁEZ GUEVARA

FISCALIZADOR EXTERNO

**ASFALTO C.V. CHINCHAYACU, PUYUPUNGO, PARROQUIA MADRE
TIERRA, CANTÓN MERA, PROVINCIA DE PASTAZA**

16. ANEXOS

RUBRO 3: Excavación para cunetas y encauzamiento



RUBRO 10 : Muro de H.S. $f_c=180\text{kg./cm}^2$ tipo B(Cabezales)



RUBRO 14 : Material de subbase clase 3



RUBRO 18: Transporte de material sub base clase 3



Oficio N°. 023-CVE-P-2022
01 de febrero del 2022

Ingeniero.
José Luis Narváez
FISCALIZADOR EXTERNO.

Proyecto "ASFALTADO C.V. CHINCHAYACU, PUYOPUNGO, PARROQUIA MADRE TIERRA, CANTÓN MERA, PROVINCIA DE PASTAZA" - Contrato N°. LICITACION DE OBRA-GADPPz-002-2021.

Presente;

Reciba un atento y cordial saludo, en cumplimiento a las obligaciones establecidas en el contrato, y al cronograma de ejecución me permito adjuntar la **Planilla de Avance de Obra N°. 03**, con sus respectivos anexos y documentos habilitantes para su respectiva revisión y aprobación, los mismo que detallo a continuación:

- Pólizas (Fiel cumplimiento y Buen Uso Anticipo) ✓
- Planilla de Avance de Obra N° 03 ✓
- Anexo cálculo de volúmenes de obra ✓
- Reprogramación N° 02 ✓
- Libro de Obra ✓
- Planilla y Certificado de no Adeudar IEES ✓

De ante mano anticipo mis agradecimientos por atención brindada.



Firmado electrónicamente por:
**VÍCTOR FERNANDO
NARVAEZ MACHADO**

Ing. Víctor Fernando Narváez Machado
PROCURADOR COMUN
CONSORCIO CVE CONSTRUCTORES

- **Planilla de Avance de Obra N° 03**

Proyecto "ASFALTADO C.V. CHINCHAYACU, PUYOPUNGO, PARROQUIA MADRE TIERRA, CANTÓN MERA, PROVINCIA DE PASTAZA" - Contrato N°. LICITACION DE OBRA-GADPPz-002-2021.

Dirección: Lotización Lalama III – Parroquia Tarqui
Teléfono: 098386536- 0961371977
Correo electrónico: constructoracve@gamil.com

GOBIERNO AUTONOMO DESCENTRALIZADO PROVINCIAL DE PASTAZA
DPTO. FISCALIZACIÓN
PLANILLA DE AVANCE DE OBRA No. 03

OBRA : ASFALTADO C.V. CHINCHAYAKI - PEYUPLINGO, PARROQUIA MADRE TIERRA, CANTÓN MERA, PROVINCIA DE PASTAZA
 FECHA DE CONTRATO : martes, 28 de septiembre de 2021
 CONTRATISTA : CONSORCIO CVE CONSTRUCTORES
 PLAZO : 210 Días a partir de la orden de inicio
 AMPLIACIONES : 0 Días
 SUSPENSIÓN : 0 Días
 TOTAL : 210 Días

FECHA DE PLANILLA : 10 de febrero 2022
 INICIO DEL PLAZO : 17 de noviembre de 2021
 TERMINACIÓN DEL PLAZO : 14 de junio de 2022
 PERÍODO : 01-mar-22 A 31-mar-22

V. CONTRATO : \$933.362,72
 V. PLANILLAS : 52,026,84
 V. EXCEDENTES : 0,00
 % DE AVANCE : 5,57%
 ACUMULADO : \$933.362,72
 132,035,76
 0,00
 14,15%

ITEMS	DESCRIPCIÓN	UNIDAD	CANTIDAD	PRECIO CONTRATO	TOTAL	CANTIDADES			IMPORTE			
						T. ANTERIOR	ESTE PERÍODO	TOTAL FECHA	% TOTAL	T. ANTERIOR	ESTE PERÍODO	TOTAL FECHA
1	Desbroce, desbosque y limpieza	Ha	8,98	\$ 378,19	\$ 3.386,15	8,98	-	8,98	100,00%	3.386,15	-	3.386,15
2	Replanteo y nivelación a nivel de asfalto	km	5,98	\$ 303,60	\$ 1.815,63	-	-	-	0,00%	-	-	-
3	Excavación para cunetas y encauzamiento	m³	2.942,19	\$ 1,30	\$ 3.824,85	-	688,15	688,15	23,39%	-	894,60	894,60
4	Excavación sin clasificadores de tierra	m³	10.242,15	\$ 0,70	\$ 7.169,51	10.242,15	-	10.242,15	100,00%	7.169,51	-	7.169,51
5	Excavación y relleno de estructuras menores	m³	992,00	\$ 3,00	\$ 2.976,00	82,30	-	82,30	8,30%	246,90	-	246,90
6	Remoción de alcañitrillas	m	25,00	\$ 11,04	\$ 276,00	25,00	-	25,00	100,00%	276,00	-	276,00
7	Derrocamiento de estructura existente con maquinaria	m³	20,00	\$ 26,28	\$ 525,60	6,12	-	6,12	30,60%	160,83	-	160,83
8	S.C. Tubería de acero corrugado D= 1,20 m, c=2,5 mm, PM-100	m	180,00	\$ 204,63	\$ 36.833,40	74,00	-	74,00	41,11%	15.142,62	-	15.142,62
9	S.C. Tubería de acero corrugado D= 1,50 m, c=2,5 mm, PM-100	m	24,00	\$ 253,95	\$ 6.094,80	22,00	-	22,00	91,67%	5.586,90	-	5.586,90
10	Muro de H.S. Fe=180kg/cm2 tipo B(Cabazales)	m³	256,00	\$ 120,72	\$ 30.904,32	-	37,01	37,01	14,46%	-	4.467,85	4.467,85
11	Limpieza de derrumbes	m³	1.024,22	\$ 0,68	\$ 696,47	-	-	-	0,00%	-	-	-
12	Hormigón para cunetas (F'c=180 KG/CM2)	m³	1.583,97	\$ 120,38	\$ 190.678,31	-	-	-	0,00%	-	-	-
13	Material pétreo de mejoramiento (minada, cargada y regada)	m³	25.137,92	\$ 1,06	\$ 26.646,20	15.817,39	-	15.817,39	62,92%	16.766,43	-	16.766,43
14	Material de subbase clase 3	m³	11.365,78	\$ 8,80	\$ 100.018,86	-	4.192,90	4.192,90	36,89%	-	36.897,52	36.897,52
15	Material de base granular de agregados	m³	7.386,66	\$ 11,64	\$ 85.747,92	-	-	-	0,00%	-	-	-
16	Transporte material de desalajo	m³	1.024,22	\$ 0,74	\$ 757,92	1.024,22	-	1.024,22	100,00%	757,92	-	757,92
17	Transporte de material pétreo de mejoramiento	m³-km	214.175,07	\$ 0,30	\$ 64.252,52	99.162,88	-	99.162,88	46,30%	29.748,86	-	29.748,86
18	Transporte de material sub base clase 3	m³-km	105.247,12	\$ 0,30	\$ 31.574,14	-	31.488,68	31.488,68	29,92%	-	9.446,60	9.446,60
19	Transporte de material base granular de agregados	m³-km	68.215,27	\$ 0,30	\$ 20.464,58	-	-	-	0,00%	-	-	-
20	Asfalto FC-250, para imprimación	Lt	51.817,79	\$ 0,62	\$ 32.127,03	-	-	-	0,00%	-	-	-
21	C. redactora hormigón asf. Mezclado en planta, e=2"	m²	37.012,71	\$ 7,26	\$ 268.712,27	-	-	-	0,00%	-	-	-
22	Marcas en pavimento	m	16.762,17	\$ 0,50	\$ 8.381,09	-	-	-	0,00%	-	-	-
23	Señales preventivas (0,75 x 0,75 JM)	u	30,00	\$ 97,11	\$ 2.913,30	-	-	-	0,00%	-	-	-
24	Señales reglamentarias (0,75 x 0,75JM)	u	10,00	\$ 97,11	\$ 971,10	-	-	-	0,00%	-	-	-
25	Señales informativas (2,44x1,22JM)	u	4,00	\$ 210,65	\$ 842,60	-	-	-	0,00%	-	-	-
26	Señales ecológicas (2,44x1,22JM)	u	6,00	\$ 210,65	\$ 1.263,90	-	-	-	0,00%	-	-	-
27	Paracata informativa (tetreo) con estructura	u	2,00	\$ 219,76	\$ 439,52	1,00	-	1,00	50,00%	219,76	-	219,76
28	Señales informativas y reglamentarias (0,60mx0,80m) móviles	u	8,00	\$ 68,27	\$ 546,16	2,00	-	2,00	37,50%	136,54	68,27	204,81
29	Señales preventivas tipo barrera (1,22mx0,60m) móviles	u	4,00	\$ 148,50	\$ 594,00	2,00	-	2,00	75,00%	297,00	148,50	445,50

GOBIERNO AUTONOMO DESCENTRALIZADO PROVINCIAL DE PASTAZA
DPTO. FISCALIZACIÓN
PLANILLA DE AVANCE DE OBRA No. 03

OBRA : ASFALTADO C.V. CHINCHAYAKU - PUYOPUNGO, PARROQUIA MADRE TIERRA, CANTON MERA, PROVINCIA DE PASTAZA
 FECHA DE CONTRATO : martes, 28 de septiembre de 2021
 CONTRATISTA : CONSORCIO CYE CONSTRUCTORES
 PLAZO : 210 Días a partir de la orden de inicio
 AMPLIACIONES : 0 Días
 SUSPENSION : 0 Días
 TOTAL : 210 Días

FECHA DE PLANILLA : 10 de febrero 2022
 INICIO DEL PLAZO : 17 de noviembre de 2021
 TERMINACIÓN DEL PLAZO : 14 de junio de 2022
 PERÍODO : 01-sep-22 A 31-sep-22

V. CONTRATO : \$933,362.72
 V. PLANILLAS : 52,026.84
 V. EXCEDENTES : 0.00
 % DE AVANCE : 5.57%
 ACUMULADO : 132,035.76
 PARCIAL : 14.15%

ITEMS	DESCRIPCIÓN	UNIDAD	CANTIDAD	PRECIO CONTRATO	TOTAL	CANTIDADES			IMPORTANTE					
						T. ANTERIOR	ESTE PERIODO	TOTAL FECHA	% TOTAL	T. ANTERIOR	ESTE PERIODO	TOTAL FECHA		
30	Cinta peligro colores intensos (mar. polietileno)	m	500.00	\$ 0.30	\$ 150.00	-	-	-	0.00%	-	-	-		
31	Señales informativas ambientales (2.40x1.20M)	u	4.00	\$ 210.65	\$ 842.60	-	-	-	0.00%	-	-	-		
32	Kit antiderames	u	2.00	\$ 149.50	\$ 299.00	-	-	-	0.00%	-	-	-		
33	Capacitación sobre preservación de recursos naturales (de 2 a 3 horas)	u	2.00	\$ 103.50	\$ 207.00	-	-	-	0.00%	-	-	-		
34	Capacitación en el manejo de desechos peligrosos (de 2 a 3 horas)	u	2.00	\$ 103.50	\$ 207.00	1.00	1.00	1.00	50.00%	103.50	103.50	103.50		
35	Capacitación en seguridad y salud ocupacional (de 2 a 3 horas)	u	2.00	\$ 103.50	\$ 207.00	-	1.00	1.00	50.00%	-	103.50	103.50		
DESCUENTOS:					\$ 933,356.64									
Reajuste														
Anticipo														
Mora 0 días														
VALOR A PAGARSE														
TOTAL					\$ 933,356.64	T. ANTERIOR		\$ 80,008.91	ESTE PERIODO		\$ 52,026.84	TOTAL FECHA		\$ 132,035.76
						T. ANTERIOR		\$ 8,040.09	ESTE PERIODO		\$ 967.70	TOTAL FECHA		\$ 9,007.79
						T. ANTERIOR		\$ 32,003.56	ESTE PERIODO		\$ 20,810.74	TOTAL FECHA		\$ 52,814.30
						T. ANTERIOR		\$ 0.00	ESTE PERIODO		\$ 0.00	TOTAL FECHA		\$ 0.00
						T. ANTERIOR		\$ 56,045.43	ESTE PERIODO		\$ 32,183.80	TOTAL FECHA		\$ 88,229.23



ELIMINADO ELECTRONICAMENTE POR:
JOSE LUIS NARVAEZ

Ing. Jose Luis Narvaez

FISCALIZADOR



ELIMINADO ELECTRONICAMENTE POR:
VICTOR FERNANDO NARVAEZ MACHADO

Consortio Cye Constructores

CONTRATISTA

GOBIERNO AUTÓNOMO DESCENTRALIZADO PROVINCIAL DE PASTAZA

REAJUSTE DE PRECIOS.

REAJUSTE (PROVISIONAL) PLANILLA DE AVANCE DE OBRA No. 03

ASFALTADO C.V. CHINCHAYAKU - PUYOPUNGO, PARROQUIA MADRE TIERRA, CANTON MERA, PROVINCIA DE PASTAZA

1.- INFORMACION GENERAL CONTRATISTA

CONTRATISTA	CONSORCIO CVE CONSTRUCTORES	
DIRECCIÓN:	Vía la Tarquí y 13 de Abril	Teléfono:0961371977
No. R.U.C.:	1691728753001	

2.- DATOS DEL CONTRATO.

CONTRATO DE OBRA PÚBLICA:		LICO-GADPPz-002-2021			
Monto contrato:	\$933.356.636	Porcentaje del Anticipo	40.00%	Mes Base = (I ₀)	jul-21
Fecha cierre propuestas:	23-ago-2021	Monto Anticipo:	\$373.342.65	Indices para Reajuste (I ₁):	dic_21
Fecha elaboración de reajuste:	10-feb-2022	Fecha firma contrato:	28-sep-2021	Plazo:	210 Días
Período de la presente planilla:	01 Enero-31 Enero 2022	Fecha inicio de trabajos:	17-nov-2021	Fin plazo:	14-jun-2022

DATOS DE REAJUSTE:

Planilla:	Período de reajuste	Monto Planilla.	Desc. Anticipo	Mes Índice I ₁	Valor a reajustar
PLANILLA DE AVANCE DE OBRA No. 03	Julio 2021-Diciembre 2021	\$52.026.84	40.00%	dic-21	31.216.10

4.- CUADRILLA TIPO

		Jul-21	dic_21		
(1) Personal y categoría	(2) Coeficiente	(3) Salario Real 0'	(4) Salario Real 1'	(5) = (2)*(3)	(6) = (2)*(4)
OPERADOR EQUIPO PESADO C1	0.0740	4.0600	4.0600	0.3004	0.3004
OPERADOR EQUIPO PESADO C2	0.0450	3.8600	3.8600	0.1737	0.1737
SIN TITULO D2	0.1050	3.6600	3.6600	0.3843	0.3843
ESTRUCTURA OCUPACIONAL B3		4.0700	4.0700		
CHOFER C1	0.2950	5.3100	5.3100	1.5665	1.5665
ESTRUCTURA OCUPACIONAL C1	0.0410	4.0600	4.0600	0.1665	0.1665
ESTRUCTURA OCUPACIONAL D2	0.0760	3.6600	3.6600	0.2782	0.2782
ESTRUCTURA OCUPACIONAL E2	0.3640	3.6200	3.6200	1.3177	1.3177
	1.0000			4.1873	4.1873

5.- FORMULA POLINÓMICA DE REAJUSTE

	(1) Insumo	(2) Coeficiente	Fuente	(4) Índice 0'	(5) Índice 1'	(6) = (2)*(5)/(4)
AS	EMULSIONES ASFÁLTICAS	0.1250	BOLETIN INEC-IPCO N°260	224.8400	234.5300	0.1300
B	MANO DE OBRA	0.0990	BOLETIN INEC-IPCO N°260	4.1873	4.1873	0.0990
C	CEMENTO PORTLAND-SACOS	0.0950	BOLETIN INEC-IPCO N°260	175.3100	175.3100	0.0950
D	COMBUSTIBLES (PRECIOS NACIONALES SUBSIDIADOS) (O)	0.0490	BOLETIN INEC-IPCO N°260	222.4800	222.4000	0.0600
E	EQUIPO Y MAQUINARIA DE CONSTRUCC. VIAL	0.2250	BOLETIN INEC-IPCO N°260	162.5900	170.1900	0.2360
M	MADERA ASERRADA, CEPILLADA Y/O ESCUADRADA (PREPARADA)	0.0750	BOLETIN INEC-IPCO N°260	497.6200	514.3800	0.0780
P	Iu	0.2580	BOLETIN INEC-IPCO N°260	214.3500	215.1500	0.2590
T	ALCANTARILLAS DE LÁMINAS DE METAL Y ACC.	0.0410	BOLETIN INEC-IPCO N°260	138.9300	138.9300	0.0410
X	IPC NACIONAL	0.0330	BOLETIN INEC-IPCO N°260	105.4500	106.2600	0.0330
TOTAL COEFICIENTE:		1.0000			FACTOR DE REAJUSTE	1.031

6.- RESUMEN

VALOR DE REAJUSTE (Po)	\$31,216.10
FACTOR DE REAJUSTE	1,031
VALOR REAJUSTADO (Pr)	\$32,183.80
VALOR A PAGAR (Pr-Po)	\$967.70

BOLETIN INEC-IPCO N°261

Nota: Planilla correspondiente al mes de:

01 Enero-31 Enero 2022

Reajuste (Provisional) con Índices de Diciembre 2021.



Firmado digitalmente por:
**JOSE LUIS
NARVAEZ**

ING. JOSE LUIS NARVEZ
FISCALIZADOR



Firmado digitalmente por:
**ALVARO RENATO
SOSA CASTRO**

ING. ÁLVARO SOSA
DIRECTOR DE FISCALIZACIÓN

- **Cronograma**

- **Anexos cálculo de volúmenes de obra**

Proyecto "ASFALTADO C.V. CHINCHAYACU, PUYOPUNGO, PARROQUIA MADRE TIERRA, CANTÓN MERA, PROVINCIA DE PASTAZA" - Contrato N°. LICITACION DE OBRA-GADPPz-002-2021.



**GOBIERNO AUTONOMO DESCENTRALIZADO
PROVINCIAL DE PASTAZA
ANEXO - MEMORIA DE CÁLCULO**



PROYECTO:	ASFALTADO C.V. CHINCHAYAKU - PUYOPUNGO, PARROQUIA MADRE TIERRA, CANTON MERA, PROVINCIA DE PASTAZA		
CONTRATISTA:	CONSORCIO CVE CONSTRUCTORES		
PLANILLA N°:	3	N° RUBRO:	3 ✓
PERIODO:	01-ene-22	31-ene-22	UNIDAD: m ²

Excavación para cunetas y encauzamiento

ABSCISA	LONGITUD	ÁREA	VOLUMEN	VOLUMEN ACUMULADO
0+108.50	12.94	11.24	145.45	145.45
0+210.00	6.76	11.29	76.32	221.77
1+049.00	22.82	1.98	45.18	266.95
	16.73	4.41	73.78	340.73
1+240.00	16.83	0.98	16.49	357.22
	9.7	1.89	18.33	375.56
	11	8.89	97.79	473.35
1+426.00	14	8.4	117.60	590.95
	12	8.1	97.20	688.15
TOTAL			688.15	

PLANILLADO ANTERIORMENTE =	m ²
TOTAL CONTRATADO =	2,942.19 m ²
CANTIDAD TOTAL PARA LA PRESENTE PLANILLA =	688.15 m ²
CANTIDAD PLANILLADA	688.15 m ² ✓
EXCEDENTES =	m ²



Firmado electrónicamente por:
**VICTOR FERNANDO
NARVAEZ MACHADO**



Firmado electrónicamente por:
**JOSE LUIS
NARVAEZ**

ING.VICTOR NARVÁEZ
CONSORCIO CVE CONSTRUCTORES

ING. JOSE LUIS NARVAEZ
FISCALIZADOR EXTERNO

RUBRO #3 - EXCAVACIÓN PARA CUNETAS Y ENCAUZAMIENTO

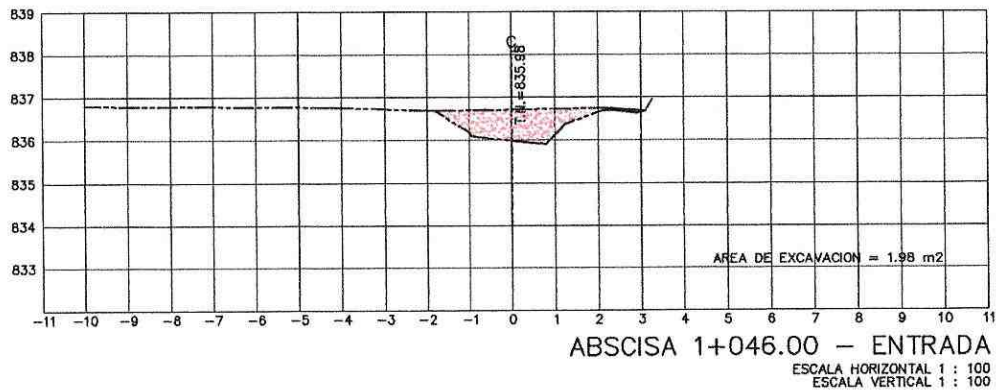
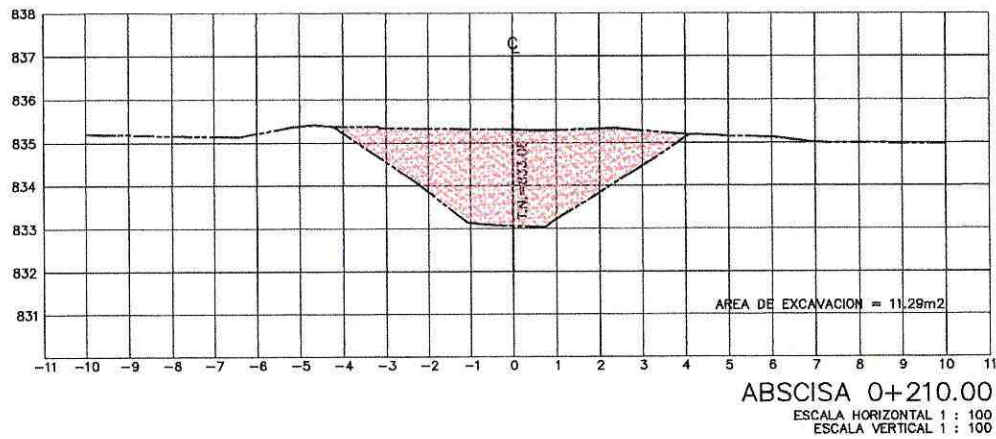
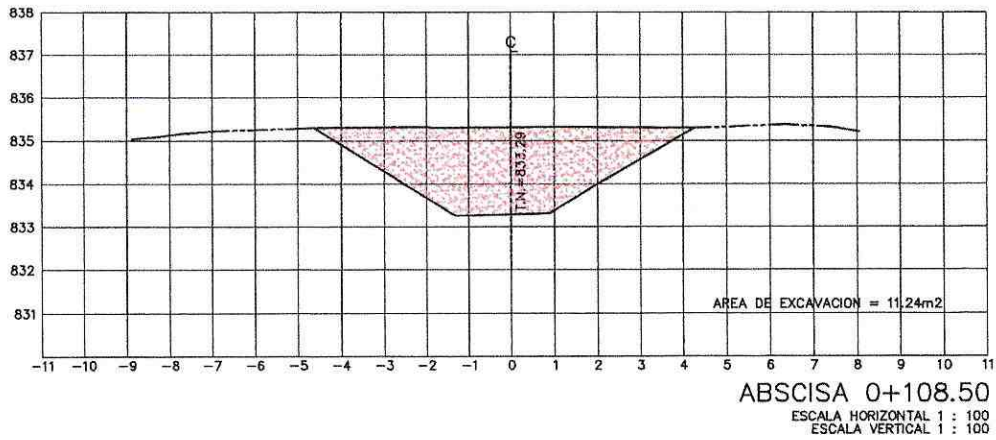

PROYECTO: ASFALTADO C.V. CHINCHAYAKU - PUYOPUNGO, PARROQUIA MADRE TIERRA, CANTÓN MERA, PROVINCIA DE PASTAZA

CONTIENE: RUBRO # 3 - EXCAVACIÓN PARA CUNETAS Y ENCAUZAMIENTO

UBICACIÓN: PARROQUIA MADRE TIERRA, CANTÓN MERA, PROVINCIA DE PASTAZA

FECHA: 04 / FEBRERO / 2022



Firmado electrónicamente por:
**VICTOR FERNANDO
 NARVAEZ MACHADO**
 ING. VICTOR NARVAEZ
 CONSORCIO CVE CONSTRUCTORES



Firmado electrónicamente por:
**JOSE LUIS
 NARVAEZ**
 G. JOSE LUIS NARVAEZ
 FISCALIZADOR

LÁMINA 1

ESCALA S/E

PLANILLA # 3

RUBRO #3 - EXCAVACIÓN PARA CUNETAS Y ENCAUZAMIENTO

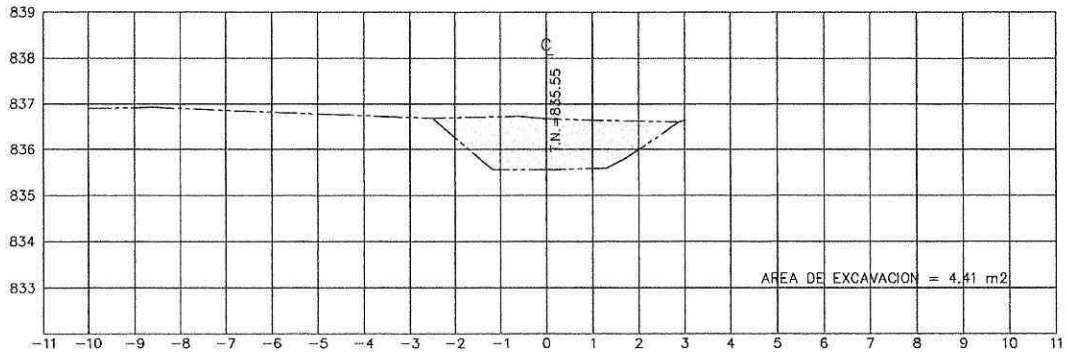

ABSCISA 1+046.00 - SALIDA

ESCALA HORIZONTAL 1 : 100
ESCALA VERTICAL 1 : 100

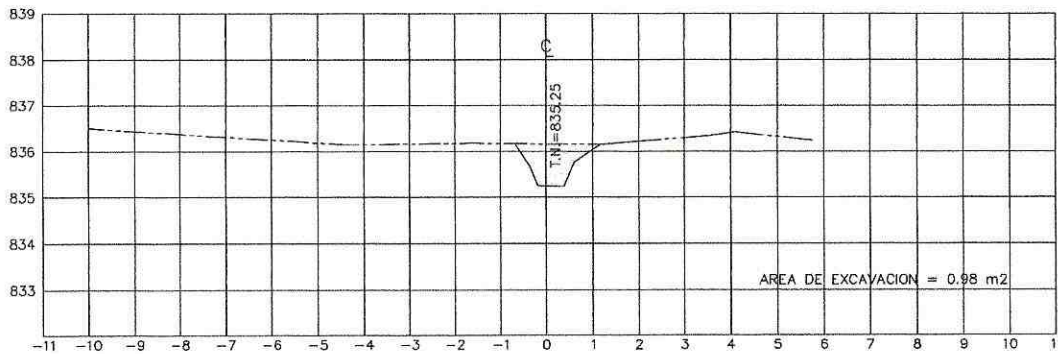

ABSCISA 1+240.00 - ENTRADA

ESCALA HORIZONTAL 1 : 100
ESCALA VERTICAL 1 : 100

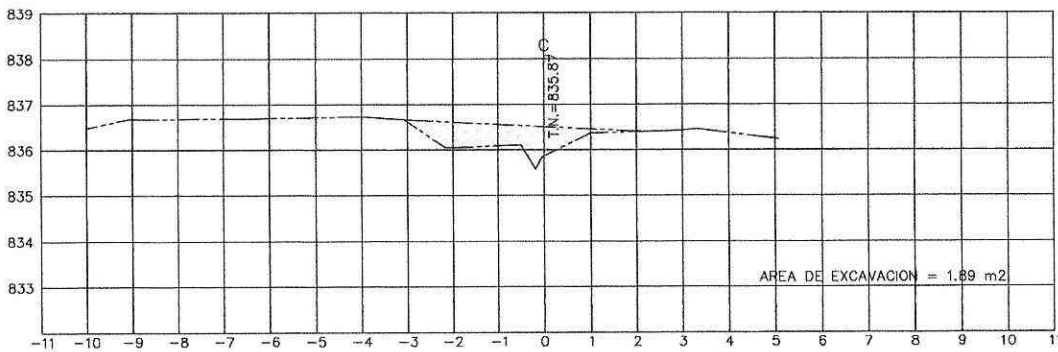

ABSCISA 1+240.00 - ENTRADA

ESCALA HORIZONTAL 1 : 100
ESCALA VERTICAL 1 : 100



PROYECTO: ASFALTADO C.V. CHINCHAYAKU - PUYOPUNGO, PARROQUIA MADRE TIERRA, CANTÓN MERA, PROVINCIA DE PASTAZA

CONTIENE:
RUBRO # 3 - EXCAVACIÓN PARA CUNETAS Y ENCAUZAMIENTO

UBICACIÓN: PARROQUIA MADRE TIERRA, CANTÓN MERA, PROVINCIA DE PASTAZA

FECHA: 04 / FEBRERO / 2022



ING. VICTOR NARVÁEZ
CONSORCIO CVE CONSTRUCTORES



ING. JOSE LUIS NARVAEZ
FISCALIZADOR

LÁMINA 2

ESCALA S/E

PLANILLA # 3

RUBRO #3 - EXCAVACIÓN PARA CUNETAS Y ENCAUZAMIENTO

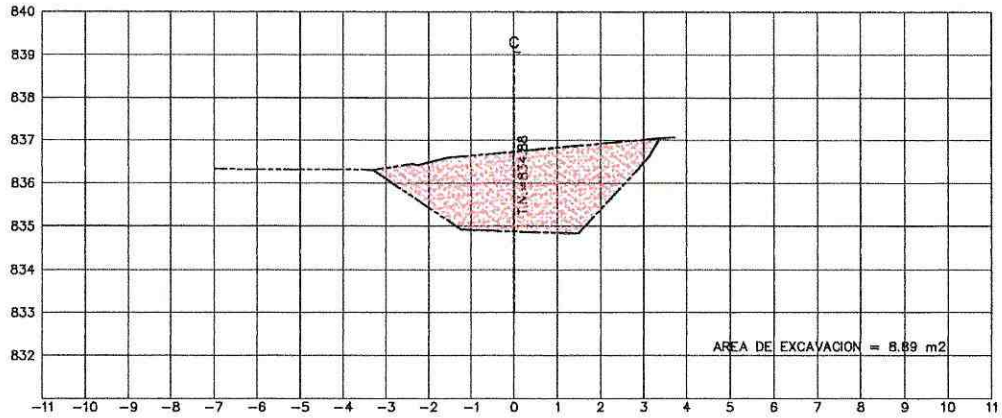

ABSCISA 1+240.00 – SALIDA

ESCALA HORIZONTAL 1 : 100
ESCALA VERTICAL 1 : 100

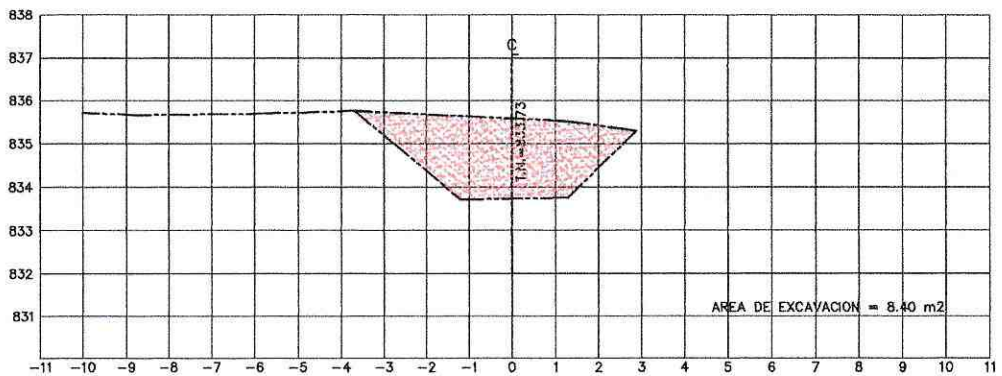

ABSCISA 1+426.00 – ENTRADA

ESCALA HORIZONTAL 1 : 100
ESCALA VERTICAL 1 : 100

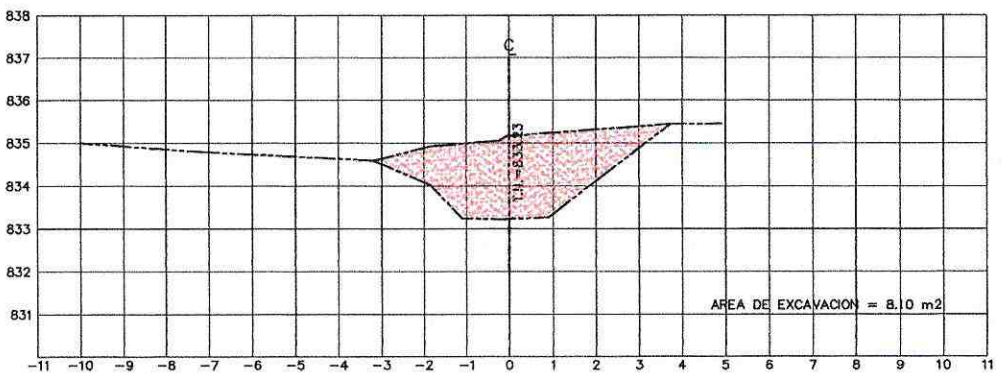

ABSCISA 1+426.00 – SALIDA

ESCALA HORIZONTAL 1 : 100
ESCALA VERTICAL 1 : 100



PROYECTO: ASFALTADO C.V. CHINCHAYAKU - PUYOPUNGO. PARROQUIA MADRE TIERRA, CANTÓN MERA, PROVINCIA DE PASTAZA

CONTIENE: RUBRO # 3 - EXCAVACIÓN PARA CUNETAS Y ENCAUZAMIENTO

UBICACIÓN: PARROQUIA MADRE TIERRA, CANTÓN MERA, PROVINCIA DE PASTAZA

FECHA: 04 / FEBRERO / 2022



Firmado electrónicamente por:
VICTOR FERNANDO NARVAEZ MACHADO
ING. VICTOR NARVAEZ
CONSORCIO CVE CONSTRUCTORES



Firmado electrónicamente por:
JOSE LUIS NARVAEZ
G. JOSE LUIS NARVAEZ
FISCALIZADOR

LÁMINA 3

ESCALA S/E

PLANILLA # 3



**GOBIERNO AUTONOMO DESCENTRALIZADO
PROVINCIAL DE PASTAZA
ANEXO - MEMORIA DE CÁLCULO**



PROYECTO:	ASFALTADO C.V. CHINCHAYAKU - PUYOPUNGO, PARROQUIA MADRE TIERRA, CANTON MERA, PROVINCIA DE PASTAZA		
CONTRATISTA:	CONSORCIO CVE CONSTRUCTORES		
PLANILLA N°:	3	N° RUBRO:	10
PERIODO:	01-ene-22	-	31-ene-22
		UNIDAD:	m ²

Muro de H.S. f'c=180kg/cm2 tipo B(Cabezales)

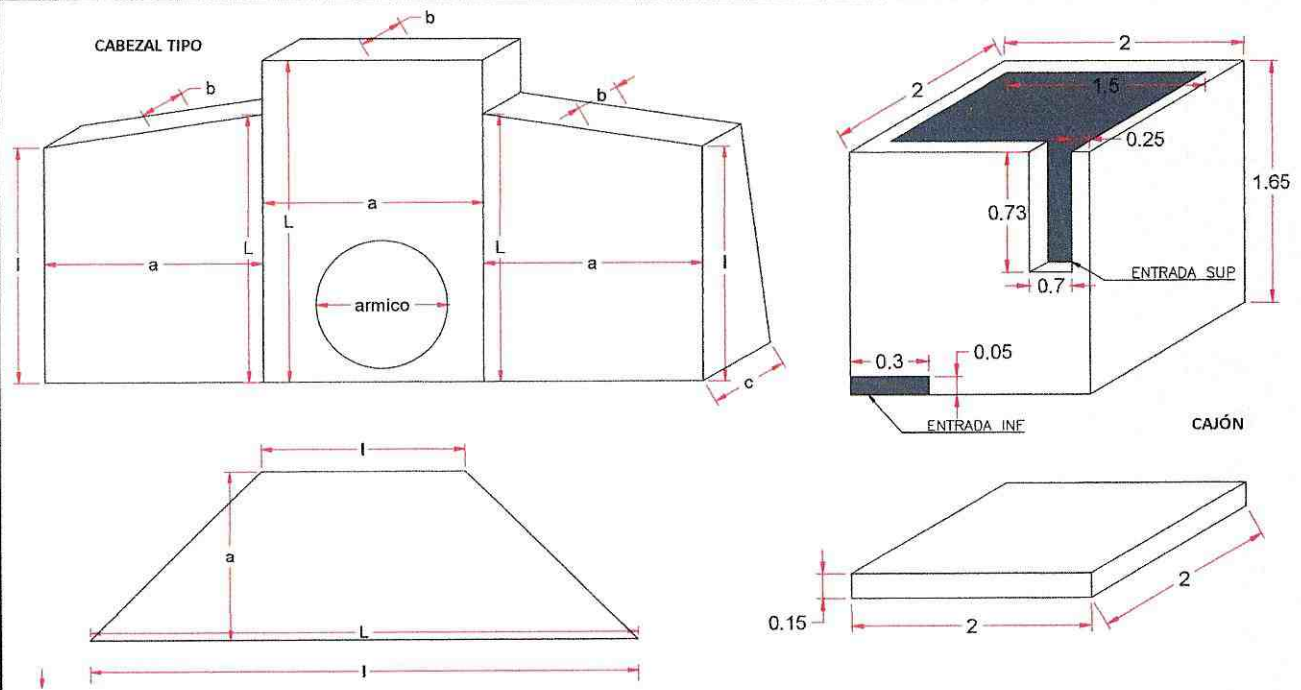

DESCRIPCIÓN	ELEMENTO	DIMENSIONES (m)			ÁREA (m ²)	ESPESOR (m)		VOLUMEN (m ³)	OBSERVACIONES
		L	I	a		b	c		
CABEZAL ENTRADA (Abs 0+108.5)	ALA IZQUIERDA	1.9	1.64	1.96	3.47	0.25	0.6	1.47	
	ALA DERECHA	1.86	1.66	1.94	3.41	0.25	0.6	1.45	
	PANTALLA	2.16	-	2.5	5.4	0.25	0.6	2.30	
	ARMICO	Descontar		1.2	1.13	0.4	0.6	0.57	
	REPLANTILLO	5.20	2.5	1.15	4.43	-	0.15	0.66	
SUB TOTAL								5.32	
CABEZAL SALIDA (Abs 0+108.5)	ALA IZQUIERDA	2.05	1.85	2	3.90	0.25	0.6	1.66	
	ALA DERECHA	2	1.8	2	3.80	0.25	0.6	1.62	
	PANTALLA	2.35	-	2.5	5.875	0.25	0.6	2.50	
	ARMICO	Descontar		1.2	1.13	0.4	0.6	0.57	
	REPLANTILLO	5.27	2.5	1.15	4.47	-	0.15	0.67	
SUB TOTAL								5.87	
CABEZAL SALIDA (Abs 0+210)	ALA IZQUIERDA	2.54	2.41	1.98	4.90	0.25	0.6	2.08	
	ALA DERECHA	2.6	2.43	1.98	4.98	0.25	0.6	2.12	
	PANTALLA	2.89	-	2.5	7.225	0.25	0.6	3.07	
	ARMICO	Descontar		1.2	1.13	0.4	0.6	0.57	
	REPLANTILLO	5.53	2.5	1.05	4.22	-	0.15	0.63	
SUB TOTAL								7.34	

DESCRIPCIÓN	ELEMENTO	DIMENSIONES (m)			ÁREA (m ²)	ESPESOR (m)		VOLUMEN (m ³)	OBSERVACIONES
		L	I	a		b	c		
CABEZAL ENTRADA (Abs 1+049)	ALA IZQUIERDA	2.3	2.18	2.36	5.29	0.25	0.6	2.25	
	ALA DERECHA	2.4	2.22	2.28	5.27	0.25	0.6	2.24	
	PANTALLA	2.69	-	2.5	6.725	0.25	0.6	2.86	
	ARMICO	Descontar		1.2	1.13	0.4	0.6	0.57	
	REPLANTILLO	6.35	2.5	0.88	3.89	-	0.15	0.58	
	SUB TOTAL								7.36
CABEZAL SALIDA (Abs 1+049)	ALA IZQUIERDA	2.53	2.24	2.34	5.58	0.25	0.6	2.37	
	ALA DERECHA	2.42	2.28	2.3	5.41	0.25	0.6	2.30	
	PANTALLA	2.79	-	2.5	6.975	0.25	0.6	2.96	
	ARMICO	Descontar		1.2	1.13	0.4	0.6	0.57	
	REPLANTILLO	6.30	2.5	1.05	4.62	-	0.15	0.69	
	SUB TOTAL								7.76
DESCRIPCIÓN	ELEMENTO	LADO 1 (m)	LADO 2 (m)	ÁREA (m ²)	Altura / Espesor (m)	VOLUMEN (m ³)			
CAJÓN ENTRADA (Abs 0+210)	CAJÓN EXTERNO	2	2	4	1.65	6.6			
	ENTRADA SUP	0.73	0.7	0.511	0.25	0.13		Descontar	
	ENTRADA INF	0.3	0.05	0.015	0.25	0.00		Descontar	
	CAJÓN INTERNO	1.5	1.5	2.25	1.65	3.71		Descontar	
	REPLANTILLO	2	2	4	0.15	0.6			
	SUB TOTAL								3.36
TOTAL								37.01	

PLANILLADO ANTERIORMENTE =	m ³
TOTAL CONTRATADO =	256.00 m ³
CANTIDAD TOTAL PARA LA PRESENTE PLANILLA =	37.01 m ³
CANTIDAD PLANILLADA	37.01 m ³
EXCEDENTES =	m ³



Firmado electrónicamente por:
VICTOR FERNANDO
NARVAEZ MACHADO



Firmado electrónicamente por:
JOSE LUIS
NARVAEZ

ING. VICTOR NARVAEZ
CONSORCIO CVE CONSTRUCTORES

ING. JOSE LUIS NARVAEZ
FISCALIZADOR EXTERNO



PROYECTO:	ASFALTADO C.V. CHINCHAYAKU - PUYOPUNGO, PARROQUIA MADRE TIERRA, CANTON MERA, PROVINCIA DE PASTAZA		
CONTRATISTA:	CONSORCIO CVE CONSTRUCTORES		
PLANILLA N°:	3	N° RUBRO:	14
PERIODO:	01-ene-22	-	31-ene-22
		UNIDAD:	m ³

Material de subbase clase 3

SECCIÓN TRANSVERSAL DE VÍA

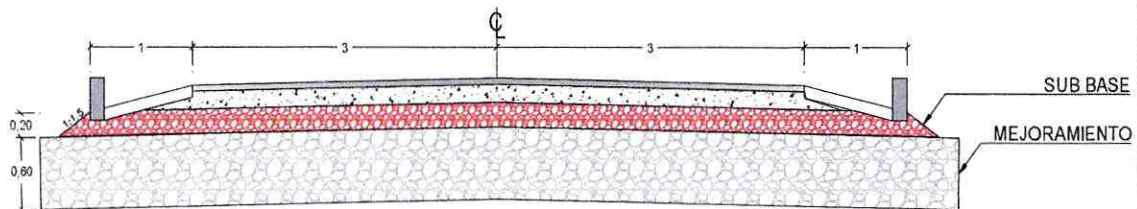

TRAMO	ABSCISADO		CANTIDAD EJECUTADA (m3)	Metro Cúbicos (M ³)		OBSERVACIONES
	DESDE	HASTA		PAGADO	A RECIBIR	
1	0+000.00	0+500.00	835.50		835.50	
2	0+500.00	1+000.00	843.80		843.80	
3	1+000.00	1+500.00	850.90		850.90	
4	1+500.00	2+000.00	833.30		833.30	
5	2+000.00	2+500.00	829.40		829.40	
TOTAL					4,192.90	

PLANILLADO ANTERIORMENTE =		m ³	
TOTAL CONTRATADO =	11,365.78	-	
CANTIDAD TOTAL PARA LA PRESENTE PLANILLA =	4,192.90	-	
CANTIDAD PLANILLADA	4,192.90	-	
EXCEDENTES =		-	



Firmado electrónicamente por:
VICTOR FERNANDO
NARVAEZ MACHADO



Firmado electrónicamente por:
JOSE LUIS
NARVAEZ



GOBIERNO AUTONOMO DESCENTRALIZADO
PROVINCIAL DE PASTAZA
ANEXO - MEMORIA DE CÁLCULO



PROYECTO:	ASFALTADO C.V. CHINCHAYAKU - PUYOPUNGO, PARROQUIA MADRE TIERRA, CANTON MERA, PROVINCIA DE PASTAZA		
CONTRATISTA:	CONSORCIO CVE CONSTRUCTORES		
PLANILLA No.	3	N° RUBRO	14
PERIODO:	01-ene-22	-	31-ene-22
		UNIDAD:	m ³

Material de subbase clase 3

Abs 0+000 a La 2+500

ABSCISAS	LONGITUD (M)	ÁREA (M2)	ÁREA PROMEDIO (M2)	VOLUMEN (M3)	VOLUMEN ACUMULADO (M3)
0+000.00		1.62			
	20.00		1.62	32.40	32.40
0+020.00		1.62			
	20.00		1.67	33.40	65.80
0+040.00		1.73			
	10.00		1.75	17.50	83.30
0+050.00		1.78			
	10.00		1.78	17.80	101.10
0+060.00		1.78			
	10.00		1.78	17.80	118.90
0+070.00		1.78			
	10.00		1.78	17.80	136.70
0+080.00		1.78			
	20.00		1.73	34.60	171.30
0+100.00		1.67			
	20.00		1.65	33.00	204.30
0+120.00		1.62			
	20.00		1.62	32.40	236.70
0+140.00		1.62			
	20.00		1.62	32.40	269.10
0+160.00		1.62			
	20.00		1.62	32.40	301.50
0+180.00		1.62			
	20.00		1.67	33.40	334.90
0+200.00		1.73			
	10.00		1.75	17.50	352.40
0+210.00		1.78			
	10.00		1.78	17.80	370.20
0+220.00		1.78			
	10.00		1.78	17.80	388.00
0+230.00		1.78			
	10.00		1.75	17.50	405.50
0+240.00		1.73			
	20.00		1.67	33.40	438.90
0+260.00		1.62			
	20.00		1.67	33.40	472.30
0+280.00		1.73			
	10.00		1.75	17.50	489.80
0+290.00		1.78			
	10.00		1.78	17.80	507.60
0+300.00		1.78			
	10.00		1.78	17.80	525.40
0+310.00		1.78			
	10.00		1.75	17.50	542.90
0+320.00		1.73			
	20.00		1.67	33.40	576.30
0+340.00		1.62			
	20.00		1.62	32.40	608.70
0+360.00		1.62			
	20.00		1.62	32.40	641.10
0+380.00		1.62			
	20.00		1.62	32.40	673.50

Material de subbase clase 3

Abs 0+000 a La 2+500					
ABSCISAS	LONGITUD (M)	ÁREA (M2)	ÁREA PROMEDIO (M2)	VOLUMEN (M3)	VOLUMEN ACUMULADO (M3)
0+400.00		1.62			
	20.00		1.62	32.40	705.90
0+420.00		1.62			
	20.00		1.62	32.40	738.30
0+440.00		1.62			
	20.00		1.62	32.40	770.70
0+460.00		1.62			
	20.00		1.62	32.40	803.10
0+480.00		1.62			
	20.00		1.62	32.40	835.50
0+500.00		1.62			
	20.00		1.62	32.40	867.90
0+520.00		1.62			
	20.00		1.62	32.40	900.30
0+540.00		1.62			
	20.00		1.62	32.40	932.70
0+560.00		1.62			
	20.00		1.62	32.40	965.10
0+580.00		1.62			
	20.00		1.62	32.40	997.50
0+600.00		1.62			
	20.00		1.62	32.40	1,029.90
0+620.00		1.62			
	20.00		1.62	32.40	1,062.30
0+640.00		1.62			
	20.00		1.62	32.40	1,094.70
0+660.00		1.62			
	20.00		1.62	32.40	1,127.10
0+680.00		1.62			
	20.00		1.62	32.40	1,159.50
0+700.00		1.62			
	20.00		1.62	32.40	1,191.90
0+720.00		1.62			
	20.00		1.62	32.40	1,224.30
0+740.00		1.62			
	20.00		1.62	32.40	1,256.70
0+760.00		1.62			
	20.00		1.65	33.00	1,289.70
0+780.00		1.67			
	20.00		1.73	34.60	1,324.30
0+800.00		1.78			
	10.00		1.78	17.80	1,342.10
0+810.00		1.78			
	10.00		1.78	17.80	1,359.90
0+820.00		1.78			
	10.00		1.78	17.80	1,377.70
0+830.00		1.78			
	10.00		1.78	17.80	1,395.50
0+840.00		1.78			
	10.00		1.78	17.80	1,413.30
0+850.00		1.78			
	10.00		1.78	17.80	1,431.10
0+860.00		1.78			
	10.00		1.78	17.80	1,448.90
0+870.00		1.78			
	10.00		1.78	17.80	1,466.70
0+880.00		1.78			
	20.00		1.78	35.60	1,502.30
0+900.00		1.78			
	10.00		1.78	17.80	1,520.10
0+910.00		1.78			
	10.00		1.78	17.80	1,537.90
0+920.00		1.78			
	10.00		1.78	17.80	1,555.70

Material de subbase clase 3

Abs 0+000 a La 2+500

ABSCISAS	LONGITUD (M)	ÁREA (M2)	ÁREA PROMEDIO (M2)	VOLUMEN (M3)	VOLUMEN ACUMULADO (M3)
0+930.00		1.78			
	10.00		1.78	17.80	1,573.50
0+940.00		1.78			
	10.00		1.78	17.80	1,591.30
0+950.00		1.78			
	10.00		1.78	17.80	1,609.10
0+960.00		1.78			
	10.00		1.78	17.80	1,626.90
0+970.00		1.78			
	10.00		1.78	17.80	1,644.70
0+980.00		1.78			
	20.00		1.73	34.60	1,679.30
1+000.00		1.67			
	20.00		1.65	33.00	1,712.30
1+020.00		1.62			
	20.00		1.62	32.40	1,744.70
1+040.00		1.62			
	20.00		1.64	32.80	1,777.50
1+060.00		1.66			
	10.00		1.68	16.80	1,794.30
1+070.00		1.70			
	10.00		1.72	17.20	1,811.50
1+080.00		1.74			
	10.00		1.74	17.40	1,828.90
1+090.00		1.74			
	10.00		1.74	17.40	1,846.30
1+100.00		1.74			
	10.00		1.72	17.20	1,863.50
1+110.00		1.70			
	10.00		1.68	16.80	1,880.30
1+120.00		1.66			
	20.00		1.64	32.80	1,913.10
1+140.00		1.62			
	20.00		1.65	33.00	1,946.10
1+160.00		1.67			
	10.00		1.70	17.00	1,963.10
1+170.00		1.73			
	10.00		1.75	17.50	1,980.60
1+180.00		1.78			
	10.00		1.78	17.80	1,998.40
1+190.00		1.78			
	10.00		1.78	17.80	2,016.20
1+200.00		1.78			
	10.00		1.78	17.80	2,034.00
1+210.00		1.78			
	10.00		1.78	17.80	2,051.80
1+220.00		1.78			
	10.00		1.75	17.50	2,069.30
1+230.00		1.73			
	10.00		1.70	17.00	2,086.30
1+240.00		1.67			
	20.00		1.65	33.00	2,119.30
1+260.00		1.62			
	20.00		1.62	32.40	2,151.70
1+280.00		1.62			
	20.00		1.62	32.40	2,184.10
1+300.00		1.62			
	20.00		1.64	32.80	2,216.90
1+320.00		1.66			
	10.00		1.68	16.80	2,233.70
1+330.00		1.70			
	10.00		1.72	17.20	2,250.90
1+340.00		1.74			
	10.00		1.74	17.40	2,268.30

Material de subbase clase 3

Abs 0+000 a La 2+500

ABSCISAS	LONGITUD (M)	ÁREA (M2)	ÁREA PROMEDIO (M2)	VOLUMEN (M3)	VOLUMEN ACUMULADO (M3)
1+350.00		1.74			
	10.00		1.74	17.40	2,285.70
1+360.00		1.74			
	10.00		1.74	17.40	2,303.10
1+370.00		1.74			
	10.00		1.74	17.40	2,320.50
1+380.00		1.74			
	10.00		1.74	17.40	2,337.90
1+390.00		1.74			
	10.00		1.74	17.40	2,355.30
1+400.00		1.74			
	10.00		1.74	17.40	2,372.70
1+410.00		1.74			
	10.00		1.74	17.40	2,390.10
1+420.00		1.74			
	10.00		1.74	17.40	2,407.50
1+430.00		1.74			
	10.00		1.74	17.40	2,424.90
1+440.00		1.74			
	10.00		1.75	17.50	2,442.40
1+450.00		1.76			
	10.00		1.76	17.60	2,460.00
1+460.00		1.76			
	10.00		1.76	17.60	2,477.60
1+470.00		1.76			
	10.00		1.76	17.60	2,495.20
1+480.00		1.76			
	10.00		1.76	17.60	2,512.80
1+490.00		1.76			
	10.00		1.74	17.40	2,530.20
1+500.00		1.71			
	10.00		1.69	16.90	2,547.10
1+510.00		1.66			
	10.00		1.64	16.40	2,563.50
1+520.00		1.62			
	10.00		1.62	16.20	2,579.70
1+530.00		1.62			
	10.00		1.62	16.20	2,595.90
1+540.00		1.62			
	10.00		1.62	16.20	2,612.10
1+550.00		1.62			
	10.00		1.62	16.20	2,628.30
1+560.00		1.62			
	10.00		1.62	16.20	2,644.50
1+570.00		1.62			
	10.00		1.62	16.20	2,660.70
1+580.00		1.62			
	20.00		1.62	32.40	2,693.10
1+600.00		1.62			
	20.00		1.62	32.40	2,725.50
1+620.00		1.62			
	20.00		1.62	32.40	2,757.90
1+640.00		1.62			
	20.00		1.62	32.40	2,790.30
1+660.00		1.62			
	20.00		1.62	32.40	2,822.70
1+680.00		1.62			
	20.00		1.67	33.40	2,856.10
1+700.00		1.71			
	10.00		1.74	17.40	2,873.50
1+710.00		1.76			
	10.00		1.76	17.60	2,891.10
1+720.00		1.76			
	10.00		1.76	17.60	2,908.70

Material de subbase clase 3

Abs 0+000 a La 2+500

ABSCISAS	LONGITUD (M)	ÁREA (M2)	ÁREA PROMEDIO (M2)	VOLUMEN (M3)	VOLUMEN ACUMULADO (M3)
1+730.00		1.76			
	10.00		1.76	17.60	2,926.30
1+740.00		1.76			
	10.00		1.74	17.40	2,943.70
1+750.00		1.71			
	10.00		1.69	16.90	2,960.60
1+760.00		1.66			
	20.00		1.66	33.20	2,993.80
1+780.00		1.66			
	10.00		1.69	16.90	3,010.70
1+790.00		1.71			
	10.00		1.74	17.40	3,028.10
1+800.00		1.76			
	10.00		1.76	17.60	3,045.70
1+810.00		1.76			
	10.00		1.76	17.60	3,063.30
1+820.00		1.76			
	10.00		1.76	17.60	3,080.90
1+830.00		1.76			
	10.00		1.74	17.40	3,098.30
1+840.00		1.71			
	20.00		1.67	33.40	3,131.70
1+860.00		1.62			
	20.00		1.62	32.40	3,164.10
1+880.00		1.62			
	20.00		1.62	32.40	3,196.50
1+900.00		1.62			
	20.00		1.62	32.40	3,228.90
1+920.00		1.62			
	20.00		1.62	32.40	3,261.30
1+940.00		1.62			
	20.00		1.64	32.80	3,294.10
1+960.00		1.66			
	20.00		1.71	34.20	3,328.30
1+980.00		1.76			
	10.00		1.76	17.60	3,345.90
1+990.00		1.76			
	10.00		1.76	17.60	3,363.50
2+000.00		1.76			
	10.00		1.76	17.60	3,381.10
2+010.00		1.76			
	10.00		1.76	17.60	3,398.70
2+020.00		1.76			
	10.00		1.76	17.60	3,416.30
2+030.00		1.76			
	10.00		1.76	17.60	3,433.90
2+040.00		1.76			
	10.00		1.76	17.60	3,451.50
2+050.00		1.76			
	10.00		1.76	17.60	3,469.10
2+060.00		1.76			
	10.00		1.76	17.60	3,486.70
2+070.00		1.76			
	10.00		1.74	17.40	3,504.10
2+080.00		1.71			
	20.00		1.67	33.40	3,537.50
2+100.00		1.62			
	20.00		1.62	32.40	3,569.90
2+120.00		1.62			
	20.00		1.62	32.40	3,602.30
2+140.00		1.62			
	20.00		1.62	32.40	3,634.70
2+160.00		1.62			
	20.00		1.62	32.40	3,667.10

Material de subbase clase 3

Abs 0+000 a La 2+500

ABSCISAS	LONGITUD (M)	ÁREA (M2)	ÁREA PROMEDIO (M2)	VOLUMEN (M3)	VOLUMEN ACUMULADO (M3)
2+180.00		1.62			
	20.00		1.62	32.40	3,699.50
2+200.00		1.62			
	20.00		1.62	32.40	3,731.90
2+220.00		1.62			
	20.00		1.62	32.40	3,764.30
2+240.00		1.62			
	20.00		1.62	32.40	3,796.70
2+260.00		1.62			
	20.00		1.62	32.40	3,829.10
2+280.00		1.62			
	20.00		1.62	32.40	3,861.50
2+300.00		1.62			
	20.00		1.62	32.40	3,893.90
2+320.00		1.62			
	20.00		1.62	32.40	3,926.30
2+340.00		1.62			
	20.00		1.64	32.80	3,959.10
2+360.00		1.66			
	10.00		1.68	16.80	3,975.90
2+370.00		1.70			
	10.00		1.72	17.20	3,993.10
2+380.00		1.74			
	10.00		1.74	17.40	4,010.50
2+390.00		1.74			
	10.00		1.74	17.40	4,027.90
2+400.00		1.74			
	10.00		1.74	17.40	4,045.30
2+410.00		1.74			
	10.00		1.72	17.20	4,062.50
2+420.00		1.70			
	20.00		1.66	33.20	4,095.70
2+440.00		1.62			
	20.00		1.62	32.40	4,128.10
2+460.00		1.62			
	20.00		1.62	32.40	4,160.50
2+480.00		1.62			
	20.00		1.62	32.40	4,192.90
2+500.00		1.62			
TOTAL EJECUTADO EN PLANILLA (M3)					4,192.90



Firmado electrónicamente por:
**VICTOR FERNANDO
NARVAEZ MACHADO**

ING.VICTOR NARVAEZ

CONSORCIO CVE CONSTRUCTORES



Firmado electrónicamente por:
**JOSE LUIS
NARVAEZ**

ING. JOSE LUIS NARVAEZ

FISCALIZADOR EXTERNO

RUBRO #14 - MATERIAL DE SUB BASE CLASE 3

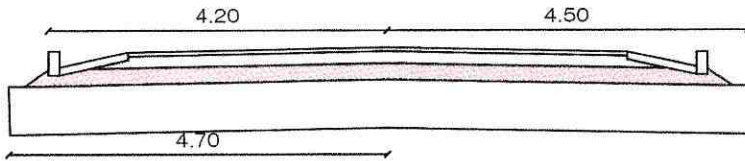

SECCIÓN TIPO 1: Área=1.66

ABSCISAS
1+060
1+120
1+320

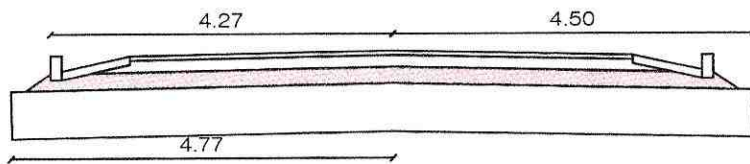

SECCIÓN TIPO 2: Área=1.67

ABSCISAS
0+100
0+780
1+000
1+160
1+240
1+510
1+760
1+780
1+960

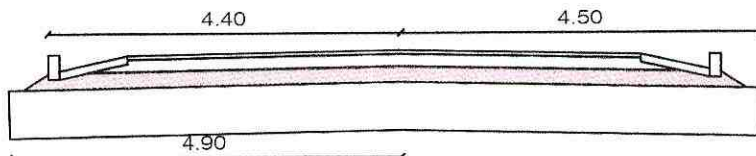

SECCIÓN TIPO 3: Área=1.70

ABSCISAS
1+070
1+110
1+330
2+370
2+420

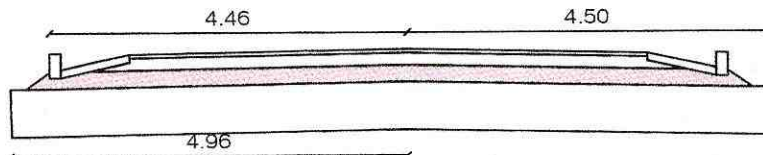

SECCIÓN TIPO 4: Área=1.71

ABSCISAS
1+500
1+700
1+750
1+790
1+840
2+080



PROYECTO: ASFALTADO C.V. CHINCHAYAKU - PUYOPUNGO, PARROQUIA MADRE TIERRA, CANTÓN MERA, PROVINCIA DE PASTAZA

CONTIENE: RUBRO # 14 - MATERIAL SUB BASE CLASE 3

UBICACIÓN: PARROQUIA MADRE TIERRA, CANTÓN MERA, PROVINCIA DE PASTAZA

FECHA: 04 / FEBRERO / 2022



Firmado electrónicamente por:
VICTOR FERNANDO NARVAEZ MACHADO
 ING. VICTOR NARVAEZ
 CONSORCIO CVE CONSTRUCTORES



Firmado electrónicamente por:
JOSE LUIS NARVAEZ
 JOSE LUIS NARVAEZ
 FISCALIZADOR

LÁMINA 1

ESCALA S/E

PLANILLA # 3

RUBRO #14 - MATERIAL DE SUB BASE CLASE 3

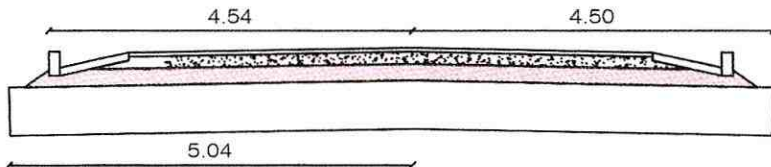

SECCIÓN TIPO 5: Área=1.73

ABSCISAS
0+040
0+200
0+240
0+280
0+320
1+170
1+230

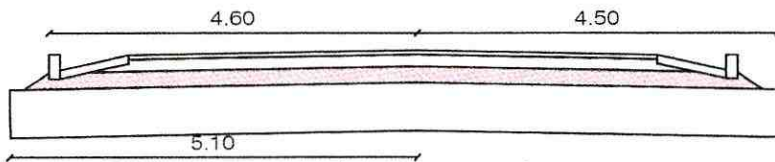

SECCIÓN TIPO 6: Área=1.74

ABSCISAS	
1+080	1+400
1+090	1+410
1+100	1+420
1+340	1+430
1+350	1+440
1+360	2+380
1+370	2+390
1+380	2+400
1+390	2+410

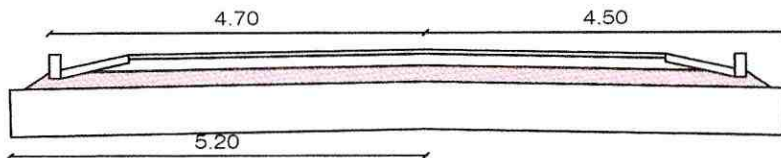

SECCIÓN TIPO 7: Área=1.76

ABSCISAS	
1+450	1+820
1+460	1+830
1+470	1+980
1+480	1+990
1+490	2+000
1+710	2+010
1+720	2+020
1+730	2+030
1+740	2+040
1+800	2+050
1+810	2+060
2+070	



PROYECTO: ASFALTADO C.V. CHINCHAYAKU - PUYOPUNGO, PARROQUIA MADRE TIERRA, CANTÓN MERA, PROVINCIA DE PASTAZA

CONTIENE: RUBRO # 14 - MATERIAL SUB BASE CLASE 3

UBICACIÓN: PARROQUIA MADRE TIERRA, CANTÓN MERA, PROVINCIA DE PASTAZA

FECHA: 04 / FEBRERO / 2022



Firmado electrónicamente por:
VICTOR FERNANDO NARVAEZ MACHADO
 ING. VICTOR NARVAEZ
 CONSORCIO CVE CONSTRUCTORES



Firmado electrónicamente por:
JOSE LUIS NARVAEZ
 JOSE LUIS NARVAEZ
 FISCALIZADOR

LÁMINA 2

ESCALA S/E

PLANILLA # 3

RUBRO #14 - MATERIAL DE SUB BASE CLASE 3

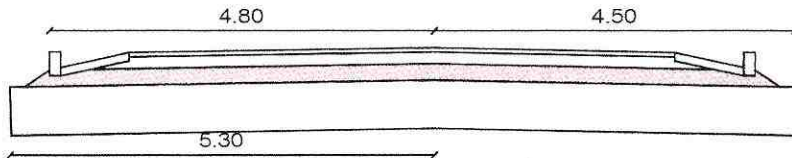

SECCIÓN TIPO 8: Área=1.78

ABSCISAS	
0+050	0+860
0+060	0+870
0+070	0+880
0+080	0+900
0+210	0+910
0+220	0+920
0+230	0+930
0+290	0+940
0+300	0+950
0+310	0+960
0+800	0+970
0+810	0+980
0+820	1+180
0+830	1+190
0+840	1+200
0+850	1+210
1+220	

ANCHO=9 METROS

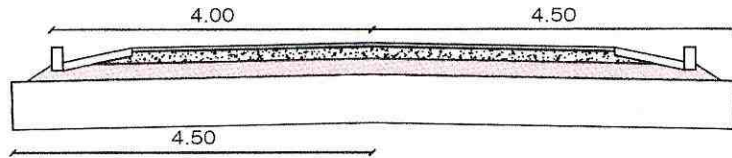

SECCIÓN TIPO 9: Área=1.62

ABSCISAS									
0+000	0+020	0+120	0+140	0+160	0+180	0+260	0+340	0+360	0+380
0+400	0+420	0+440	0+460	0+480	0+500	0+520	0+540	0+560	0+580
0+600	0+620	0+640	0+660	0+680	0+700	0+720	0+740	0+760	1+020
1+040	1+140	1+260	1+280	1+300	1+520	1+530	1+540	1+550	1+560
1+570	1+580	1+600	1+620	1+640	1+660	1+680	1+860	1+880	1+900
1+920	1+940	2+100	2+120	2+140	2+160	2+180	2+200	2+220	2+240
2+260	2+280	2+300	2+320	2+340	2+360	2+440	2+460	2+480	2+500



PROYECTO: ASFALTADO C.V. CHINCHAYAKU - PUYOPUNGO, PARROQUIA MADRE TIERRA, CANTÓN MERA, PROVINCIA DE PASTAZA

CONTIENE: RUBRO # 14 - MATERIAL SUB BASE CLASE 3

UBICACIÓN: PARROQUIA MADRE TIERRA, CANTÓN MERA, PROVINCIA DE PASTAZA

FECHA: 04 / FEBRERO / 2022



Firmado electrónicamente por:
VICTOR FERNANDO NARVAEZ-MACHADO
ING. VICTOR NARVAEZ
CONSORCIO CVE CONSTRUCTORES



Firmado electrónicamente por:
JOSE LUIS NARVAEZ
FISCALIZADOR

LÁMINA 3

ESCALA S/E

PLANILLA # 3



**GOBIERNO AUTONOMO DESCENTRALIZADO
PROVINCIAL DE PASTAZA
ANEXO - MEMORIA DE CÁLCULO**



PROYECTO: ASFALTADO C.V. CHINCHAYAKU - PUYOPUNGO, PARROQUIA MADRE TIERRA, CANTON MERA, PROVINCIA DE PASTAZA

CONTRATISTA: CONSORCIO CVE CONSTRUCTORES

PLANILLA N°: 3 **N° RUBRO:** 18

PERIODO: 01-ene-22 - 31-ene-22 **UNIDAD:** Km-m³

Transporte de material sub base clase 3

TRAMO	ABSCISADO		CANTIDAD EJECUTADA (m3)	DISTANCIA MINA MADRE TIERRA - INICIO PROYECTO	CG TRAMO EJECUTADO	DISTANCIA TOTAL TRANSPORTE	TOTAL	OBSERVACIONES
	DESDE	HASTA		(Km)	(Km)	(Km)	(Km-m3)	
1	0+000,00	2+500,00	4,192.90	6,26	1,25	7,51	31,488.68	Cantidades detalladas en Anexo 14

PLANILLADO ANTERIORMENTE =	Km-m ³
TOTAL CONTRATADO =	105,247.12 Km-m ³
CANTIDAD TOTAL PARA LA PRESENTE PLANILLA =	31,488.68 Km-m ³
CANTIDAD PLANILLADA	31,488.68 Km-m ³
EXCEDENTES =	Km-m ³



Firmado electrónicamente por:
**VICTOR FERNANDO
NARVAEZ MACHADO**



Firmado electrónicamente por:
**JOSE LUIS
NARVAEZ**

ING. VICTOR NARVÁEZ
CONSORCIO CVE CONSTRUCTORES

ING. JOSE LUIS NARVAEZ
FISCALIZADOR EXTERNO

ANEXO - DISTANCIA MINA - INICIO PROYECTO

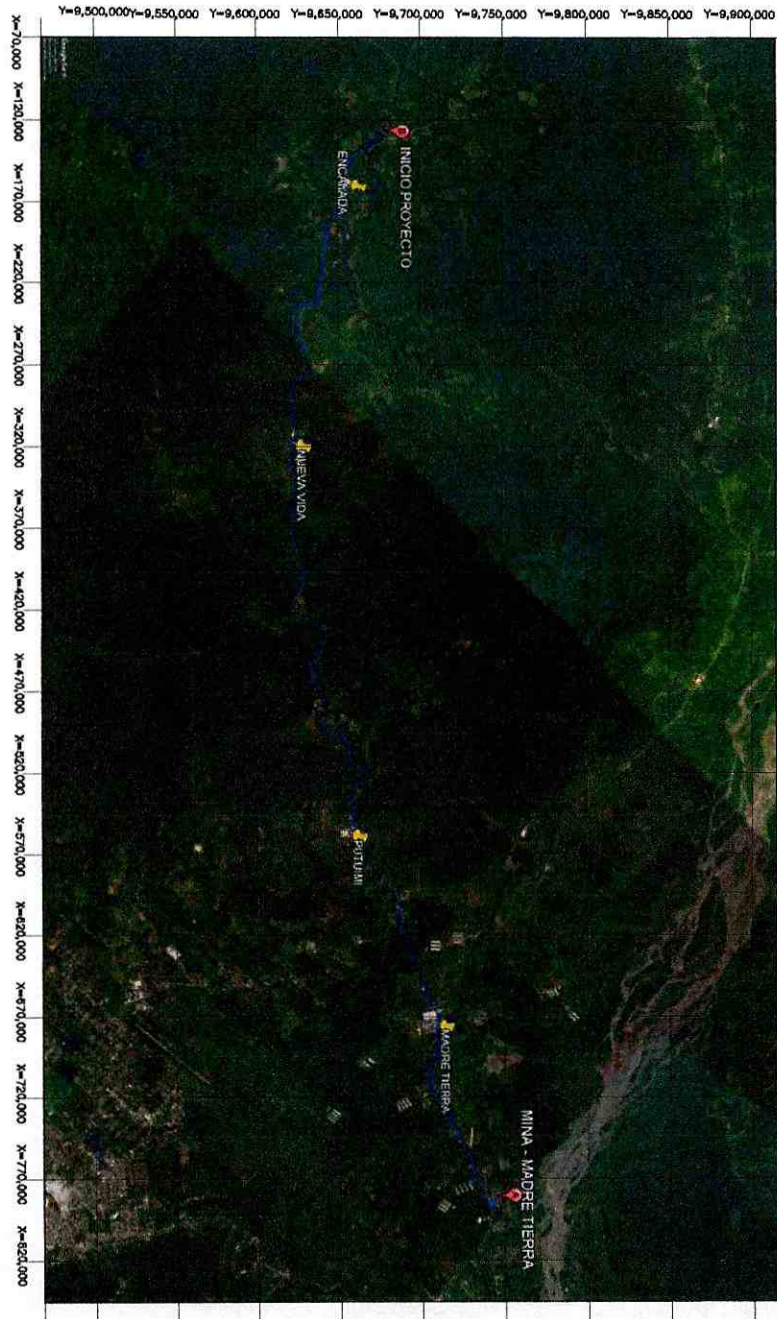

PROYECTO: ASFALTADO C.V. CIINCIAYAKU - PUYOPUNGO, PARROQUIA MADRE TIERRA, CANTÓN MERA, PROVINCIA DE PASTAZA

CONTIENE: DISTANCIA A LA MINA

UBICACIÓN: PARROQUIA MADRE TIERRA, CANTÓN MERA, PROVINCIA DE PASTAZA

FECHA: 04 / FEBRERO / 2022

LÁMINA 1

ESCALA S/E

PLANILLA # 3



GOBIERNO AUTONOMO DESCENTRALIZADO
PROVINCIAL DE PASTAZA
ANEXO - MEMORIA DE CÁLCULO



PROYECTO: ASFALTADO C.V. CHINCHAYAKU - PUYOPUNGO, PARROQUIA MADRE TIERRA, CANTON MERA, PROVINCIA DE PASTAZA

CONTRATISTA: CONSORCIO CVE CONSTRUCTORES

PLANILLA N°: 3 N° RUBRO: 28

PERIODO: 01-ene-22 - 31-ene-22 UNIDAD: u

Señales informativas y reglamentarias (0.60mx0.80m) móviles

DESCRIPCIÓN	Cantidad	Unidad
Señales informáticas y reglamentarias	1	u

PLANILLADO ANTERIORMENTE =	2.00	u
TOTAL CONTRATADO =	8.00	u
CANTIDAD TOTAL PARA LA PRESENTE PLANILLA =	1.00	u
CANTIDAD PLANILLADA	1.00	u
EXCEDENTES =		u



Firmado electrónicamente por:
VICTOR FERNANDO
NARVAEZ MACHADO



Firmado electrónicamente por:
JOSE LUIS
NARVAEZ

ING.VICTOR NARVÁEZ
CONSORCIO CVE CONSTRUCTORES

ING. JOSE LUIS NARVAEZ
FISCALIZADOR EXTERNO



GOBIERNO AUTONOMO DESCENTRALIZADO
PROVINCIAL DE PASTAZA
ANEXO - MEMORIA DE CÁLCULO



PROYECTO:	ASFALTADO C.V. CHINCHAYAKU - PUYOPUNGO, PARROQUIA MADRE TIERRA, CANTON MERA, PROVINCIA DE PASTAZA		
CONTRATISTA:	CONSORCIO CVE CONSTRUCTORES		
PLANILLA N°:	3	N° RUBRO:	29 ✓
PERIODO:	01-ene-22 - 31-ene-22	UNIDAD:	u ✓

Señales preventivas tipo barrera (1.22mx0.60m) móviles

DESCRIPCIÓN	Cantidad	Unidad
Señales preventivas tipo barrera	1	u

PLANILLADO ANTERIORMENTE =	2.00	u
TOTAL CONTRATADO =	4.00	u
CANTIDAD TOTAL PARA LA PRESENTE PLANILLA =	1.00	u
CANTIDAD PLANILLADA	1.00	u ✓
EXCEDENTES =		u



Firmado electrónicamente por:
VICTOR FERNANDO
NARVAEZ MACHADO

ING.VICTOR NARVÁEZ
CONSORCIO CVE CONSTRUCTORES



Firmado electrónicamente por:
JOSE LUIS
NARVAEZ

ING. JOSE LUIS NARVAEZ
FISCALIZADOR EXTERNO



**GOBIERNO AUTONOMO DESCENTRALIZADO
PROVINCIAL DE PASTAZA
ANEXO - MEMORIA DE CÁLCULO**



PROYECTO:	ASFALTADO C.V. CHINCHAYAKU - PUYOPUNGO, PARROQUIA MADRE TIERRA, CANTON MERA, PROVINCIA DE PASTAZA		
CONTRATISTA:	CONSORCIO CVE CONSTRUCTORES		
PLANILLA N°:	3	N° RUBRO:	35
PERIODO:	01-ene-22 - 31-ene-22	UNIDAD:	u

Capacitación en seguridad y salud ocupacional (de 2 a 3 horas)

DESCRIPCIÓN	Cantidad	Unidad
Capacitación en seguridad y salud ocupacional	1	u

PLANILLADO ANTERIORMENTE =	u
TOTAL CONTRATADO =	2.00 u
CANTIDAD TOTAL PARA LA PRESENTE PLANILLA =	1.00 u
CANTIDAD PLANILLADA	1.00 u
EXCEDENTES =	u



Firmado electrónicamente por:
**VICTOR FERNANDO
NARVAEZ MACHADO**



Firmado electrónicamente por:
**JOSE LUIS
NARVAEZ**

ING.VICTOR NARVÁEZ
CONSORCIO CVE CONSTRUCTORES

ING. JOSE LUIS NARVAEZ
FISCALIZADOR EXTERNO



**GOBIERNO AUTONOMO DESCENTRALIZADO
PROVINCIAL DE PASTAZA
ANEXO - MEMORIA DE CÁLCULO**



PROYECTO:	ASFALTADO C.V. CHINCHAYAKU - PUYOPUNGO, PARROQUIA MADRE TIERRA, CANTON MERA, PROVINCIA DE PASTAZA		
CONTRATISTA:	CONSORCIO CVE CONSTRUCTORES		
PLANILLA N°:	3	N° RUBRO:	35
PERIODO:	01-ene-22	-	31-ene-22
	UNIDAD:	U	

Capacitación en seguridad y salud ocupacional (de 2 a 3 horas)

REGISTRO DE ASISTENCIA

Documento de referencia: PP-02
 Código de Registro: 2008-001-001
 Resolución del organismo: 00
 Fecha de Emisión: 01/12/2022

IDENTIFICACIÓN

Proyecto:	ASFALTADO CAMINO VECINAL CHINCHAYAKU-PUYOPUNGO, PARROQUIA MADRE TIERRA, CANTÓN MERA, PROVINCIA DE PASTAZA	
Empresa:	CVE CONSTRUCTORES	Ciudad: GOBIERNO AUTÓNOMO DESCENTRALIZADO PROVINCIA DE PASTAZA
Área:	PRODUCCIÓN	Lugar / Responsable / Encargado:
Lugar:	CHINCHAYAKU-PUYOPUNGO	Duración: 2 HORAS
Fecha:	24/01/2022	Instructor: PAUL PIRATAXI (BOMBERO)

Inducción
 Capacitación Específica
 Examen/Prueba de Trabajo
 Adiestramiento

TEMA

Tema Principal: Uso y manejo de Extintores

Temas Complementarios: Tipo de fuego: A, B y C

Entrega de Material Didáctico:

NOMBRE	CÉDULA	EMPRESA	CARGO	FIRMA
1. Jesús Chiralt	060469419		Operador	[Firma]
2. OMAR CASINO	1600334408	CVE	CHOFER	[Firma]
3. HENRI MEZA	160054154	CVE	CHOFER-	[Firma]
4. Miguel Cusi	1600619646	CVE	Cadenero	[Firma]
5. PAREDES GERMANY	1600371312	CVE	Topografía	[Firma]
6. Luis Mejía	060269929-0	CVE	operador	[Firma]
7. Edison Illanes	1600672123	CVE	Ayudante	[Firma]
8. Alfonso Castillo. E.	1759667619	CVE	Cadenero	[Firma]
9. Jonathan Narvaez	160028555-0	CVE	TÉCNICO CIVIL	[Firma]
10. Eduardo Andrésillo	1600220644	CVE	Chofer	[Firma]
11. David Guapi	1600813807	CVE	chofer	[Firma]
12. Jose Perdomo	1600788225	CVE	chofer	[Firma]
13. Guido Gomez	060293047	CVE	Logística	[Firma]
14.				
15.				
16.				
17.				
18.				
19.				
20.				
21.				
22.				

**Consorcio CVE
Constructores**
 RUC: 1691728753001

INSTRUCTOR:	Ing. Pirataxi (Bombero)	Líder / Responsable / Encargado:	Ing. Caldera Guato
--------------------	-------------------------	---	--------------------



VICTOR FERNANDO
NARVAEZ MACBRADO

ING. VICTOR NARVAEZ
CONSORCIO CVE CONSTRUCTORES



JOSE LUIS
NARVAEZ

ING. JOSE LUIS NARVAEZ
FISCALIZADOR EXTERNO

- **Anexo Fotográfico**

Proyecto "ASFALTADO C.V. CHINCHAYACU, PUYOPUNGO, PARROQUIA MADRE TIERRA, CANTÓN MERA, PROVINCIA DE PASTAZA" - Contrato N°. LICITACION DE OBRA-GADPPz-002-2021.

Rubro 3 – Excavación para cunetas y encauzamiento



Rubro 10 – Muro de H.S. f'c =180 kg./cm2 tipo B (Cabezas)



CABEZAL ENTRADA [Abscisa 0+108.5]



CABEZAL SALIDA [Abscisa 0+108.5]

PROYECTO: ASFALTADO C.V. CHINCHAYAKU - PUYOPUNGO, PARROQUIA MADRE TIERRA, CANTON MERA, PROVINCIA DE PASTAZA



CAJÓN ENTRADA [Abscisa 0+210]



CABEZAL SALIDA [Abscisa 0+210]



CABEZAL ENTRADA [Abscisa 1+240]



CABEZAL ENTRADA [Abscisa 1+240]

Rubro 14 – Material de subbase clase 3



Rubro 18 – Transporte de material sub base clase 3





Rubro 28 – Señales informativas y reglamentarias (0.60mx0.80m) móviles



Rubro 29 – Señales preventivas tipo barrera (1.22mx0.60m) móviles



Rubro 34 – Capacitación en seguridad y salud ocupacional (de 2 a 3 horas)



- **Libro de Obra**



Proyecto "ASFALTADO C.V. CHINCHAYACU, PUYOPUNGO, PARROQUIA MADRE TIERRA, CANTÓN MERA, PROVINCIA DE PASTAZA" - Contrato N°. LICITACION DE OBRA-GADPPz-002-2021.



Pastaza
GOBIERNO PROVINCIAL

**GOBIERNO AUTÓNOMO DESCENTRALIZADO
PROVINCIAL DE PASTAZA
DIRECCIÓN DE OBRAS PÚBLICAS**

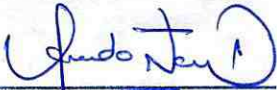
LIBRO DE OBRA



PROYECTO	ASFALTADO C.V. CHINCHAYAKU - PUYOPUNGO, PARROQUIA MADRE TIERRA, CANTÓN MERA, PROVINCIA DE PASTAZA		
• UBICACIÓN:	PARROQUIA MADRE TIERRA, CANTÓN MERA, PROVINCIA DE PASTAZA		
• CONTRATISTA:	CONSORCIO CVE CONSTRUCTORES		
• FISCALIZADOR:	ING. JOSÉ LUIS NARVAEZ		
• FECHA DE REPORTE:	Día: 03	Mes: 01	Año: 2022
• ESTADO DEL TIEMPO:	MAÑANA 0	TARDE 0	
D=DESPEJADO	N= NUBLADO	LLD= LLUVIA DÉBIL	LLF= LLUVIA FUERTE
PERSONAL		EQUIPO	
SUPERINTENDENTE DE OBRA	01	HERRAMIENTA MANUAL	01
RESIDENTE DE OBRA	02	EXCAVADORA DE ORUGAS	02
INGENIERO AMBIENTAL	01	MOTO NIVELADORA	
TÉCNICO EN SEGURIDAD Y SALUD OCUPACIONAL	01	CAMIÓN CISTERNA	
MAESTRO MAYOR		VOLQUETES	
ALBAÑILES		DISTRIBUIDOR DE ASFALTO	
PEÓN	04	TRACTOR DE CARRIL	
OPERADOR	02	TERMINADORA DE ASFALTO	
CHOFER		ESCOBA MECÁNICA	
SOLDADOR		RODILLO VIBRATORIO LISO	
TOPÓGRAFO	01	RODILLO VIBRATORIO NEUMÁTICO	
		VIBROAPISONADOR	
		CONCRETERA	
		ESTACIÓN TOTAL	01
ESPACIO PARA FISCALIZACIÓN:			
INSTRUCCIONES:			
AUTORIZACIONES:			
ACTIVIDADES: • REPLANTEO Y NIVELACIÓN DE VÍAS			
• EXCAVACIÓN DE CUNERAS PARA CONFORMACIÓN DE CAPA DE MEJORAMIENTO			
OBSERVACIONES:			
 CONTRATISTA		 FISCALIZACIÓN	



Pastaza
GOBIERNO PROVINCIAL

**GOBIERNO AUTÓNOMO DESCENTRALIZADO
PROVINCIAL DE PASTAZA
DIRECCIÓN DE OBRAS PÚBLICAS**

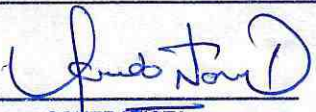
LIBRO DE OBRA



PROYECTO	ASFALTADO C.V. CHINCHAYAKU - PUYOPUNGO, PARROQUIA MADRE TIERRA, CANTÓN MERA, PROVINCIA DE PASTAZA		
• UBICACIÓN:	PARROQUIA MADRE TIERRA, CANTÓN MERA, PROVINCIA DE PASTAZA		
• CONTRATISTA:	CONSORCIO CVE CONSTRUCTORES		
• FISCALIZADOR:	ING. JOSÉ LUIS NARVAEZ		
• FECHA DE REPORTE:	Día: 04	Mes: 01	Año: 2022
• ESTADO DEL TIEMPO:	MAÑANA		TARDE
D=DESPEJADO	N= NUBLADO	LLD= LLUVIA DÉBIL	LLF= LLUVIA FUERTE
PERSONAL		EQUIPO	
SUPERINTENDENTE DE OBRA	01	HERRAMIENTA MANUAL	01
RESIDENTE DE OBRA	02	EXCAVADORA DE ORUGAS	02
INGENIERO AMBIENTAL	01	MOTO NIVELADORA	
TÉCNICO EN SEGURIDAD Y SALUD OCUPACIONAL	01	CAMIÓN CISTERNA	
MAESTRO MAYOR		VOLQUETES	
ALBAÑILES		DISTRIBUIDOR DE ASFALTO	
PEÓN	05	TRACTOR DE CARRIL	
OPERADOR	02	TERMINADORA DE ASFALTO	
CHOFER		ESCOBA MECÁNICA	
SOLDADOR		RODILLO VIBRATORIO LISO	
TORCEGRUPO	01	RODILLO VIBRATORIO NEUMÁTICO	
		VIBROAPISONADOR	
		CONCRETERA	
		ESTACIÓN TOTAL	01
ESPACIO PARA FISCALIZACIÓN:			
INSTRUCCIONES:			
AUTORIZACIONES:			
ACTIVIDADES: ▶ Replanteo y nivelación de vía ▶ Excavación de cajoneras para conformación de capa de mejoramiento de vía ▶ Colocación de letreros y cintos de seguridad en zona de excavación			
OBSERVACIONES:			
 CONTRATISTA		 FISCALIZACIÓN	



Pastaza
GOBIERNO PROVINCIAL

**GOBIERNO AUTÓNOMO DESCENTRALIZADO
PROVINCIAL DE PASTAZA
DIRECCIÓN DE OBRAS PÚBLICAS**

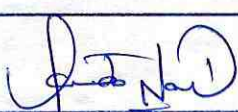
LIBRO DE OBRA

PROYECTO	ASFALTADO C.V. CHINCHAYAKU - PUYOPUNGO, PARROQUIA MADRE TIERRA, CANTÓN MERA, PROVINCIA DE PASTAZA		
• UBICACIÓN:	PARROQUIA MADRE TIERRA, CANTÓN MERA, PROVINCIA DE PASTAZA		
• CONTRATISTA:	CONSORCIO CVE CONSTRUCTORES		
• FISCALIZADOR:	ING. JOSÉ LUIS NARVAEZ		
• FECHA DE REPORTE:	Día: 05	Mes: 01	Año: 2022
• ESTADO DEL TIEMPO:	MAÑANA 0	TARDE 0	
D=DESPEJADO	N= NUBLADO	LLD= LLUVIA DÉBIL	LLF= LLUVIA FUERTE
PERSONAL		EQUIPO	
SUPERINTENDENTE DE OBRA	01	HERRAMIENTA MANUAL	01
RESIDENTE DE OBRA	02	EXCAVADORA DE ORUGAS	02
INGENIERO AMBIENTAL	01	MOTO NIVELADORA	
TÉCNICO EN SEGURIDAD Y SALUD OCUPACIONAL	01	CAMIÓN CISTERNA	
MAESTRO MAYOR		VOLQUETES	06
ALBAÑILES		DISTRIBUIDOR DE ASFALTO	
PEÓN	04	TRACTOR DE CARRIL	01
OPERADOR	04	TERMINADORA DE ASFALTO	
CHOFER	06	ESCOBA MECÁNICA	
SOLDADOR		RODILLO VIBRATORIO LISO	01
TIPÓGRAFO	01	RODILLO VIBRATORIO NEUMÁTICO	
		VIBROAPISONADOR	
		CONCRETERA	
		ESTACIÓN TOTAL	01
ESPACIO PARA FISCALIZACIÓN:			
INSTRUCCIONES:			
AUTORIZACIONES:			
ACTIVIDADES: ▶ Replanteo y nivelación de vía			
▶ Transporte de material de mejoramiento proveniente de la línea de nueva vía			
▶ Relleno de cajoneras con material de mejoramiento y conformación de capa.			
OBSERVACIONES:			
 CONTRATISTA		 FISCALIZACIÓN	



Pastaza
GOBIERNO PROVINCIAL

**GOBIERNO AUTÓNOMO DESCENTRALIZADO
PROVINCIAL DE PASTAZA
DIRECCIÓN DE OBRAS PÚBLICAS**

LIBRO DE OBRA



PROYECTO	ASFALTADO C.V. CHINCHAYAKU - PUYOPUNGO, PARROQUIA MADRE TIERRA, CANTÓN MERA, PROVINCIA DE PASTAZA		
• UBICACIÓN:	PARROQUIA MADRE TIERRA, CANTÓN MERA, PROVINCIA DE PASTAZA		
• CONTRATISTA:	CONSORCIO CVE CONSTRUCTORES		
• FISCALIZADOR:	ING. JOSÉ LUIS NARVAEZ		
• FECHA DE REPORTE:	Día: 06	Mes: 01	Año: 2022
• ESTADO DEL TIEMPO:	MAÑANA	D	TARDE N
D=DESPEJADO	N= NUBLADO	LLD= LLUVIA DÉBIL	LLF= LLUVIA FUERTE
PERSONAL		EQUIPO	
SUPERINTENDENTE DE OBRA	01	HERRAMIENTA MANUAL	01
RESIDENTE DE OBRA	02	EXCAVADORA DE ORUGAS	02
INGENIERO AMBIENTAL	01	MOTO NIVELADORA	
TÉCNICO EN SEGURIDAD Y SALUD OCUPACIONAL	01	CAMIÓN CISTERNA	
MAESTRO MAYOR		VOLQUETES	06
ALBAÑILES		DISTRIBUIDOR DE ASFALTO	
PEÓN	05	TRACTOR DE CARRIL	01
OPERADOR	04	TERMINADORA DE ASFALTO	
CHOFER	06	ESCOBA MECÁNICA	
SOLDADOR		RODILLO VIBRATORIO LISO	01
TORBERAFO	01	RODILLO VIBRATORIO NEUMÁTICO	
		VIBROAPISONADOR	
		CONCRETERA	
		ESTACIÓN TOTAL	01
ESPACIO PARA FISCALIZACIÓN:			
INSTRUCCIONES:			
AUTORIZACIONES:			
ACTIVIDADES: ▶ Replanteo y nivelación de vía ▶ Transporte de material de mejoramiento, proveniente de la traza de Nueva Vía ▶relleno de cajoneras con material de mejoramiento y conformación de capa.			
OBSERVACIONES:			
 CONTRATISTA		 FISCALIZACIÓN	



Pastaza
GOBIERNO PROVINCIAL

**GOBIERNO AUTÓNOMO DESCENTRALIZADO
PROVINCIAL DE PASTAZA
DIRECCIÓN DE OBRAS PÚBLICAS**

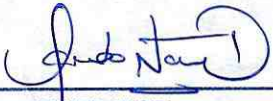
LIBRO DE OBRA

PROYECTO	ASFALTADO C.V. CHINCHAYAKU - PUYOPUNGO, PARROQUIA MADRE TIERRA, CANTÓN MERA, PROVINCIA DE PASTAZA		
• UBICACIÓN:	PARROQUIA MADRE TIERRA, CANTÓN MERA, PROVINCIA DE PASTAZA		
• CONTRATISTA:	CONSORCIO CVE CONSTRUCTORES		
• FISCALIZADOR:	ING. JOSÉ LUIS NARVAEZ		
• FECHA DE REPORTE:	Día: 07	Mes: 01	Año: 2022
• ESTADO DEL TIEMPO:	MAÑANA 0	TARDE 1	
D=DESPEJADO	N= NUBLADO	LLD= LLUVIA DÉBIL	LLF= LLUVIA FUERTE
PERSONAL		EQUIPO	
SUPERINTENDENTE DE OBRA	01	HERRAMIENTA MANUAL	01
RESIDENTE DE OBRA	02	EXCAVADORA DE ORUGAS	02
INGENIERO AMBIENTAL	01	MOTO NIVELADORA	
TÉCNICO EN SEGURIDAD Y SALUD OCUPACIONAL	01	CAMIÓN CISTERNA	
MAESTRO MAYOR		VOLQUETES	
ALBAÑILES		DISTRIBUIDOR DE ASFALTO	
PEÓN	05	TRACTOR DE CARRIL	01
OPERADOR	04	TERMINADORA DE ASFALTO	
CHOFER	06	ESCOBA MECÁNICA	
SOLDADOR		RODILLO VIBRATORIO LISO	01
TOPÓGRAFO	01	RODILLO VIBRATORIO NEUMÁTICO	
		VIBROAPISONADOR	
		CONCRETERA	
		ESTACIÓN TOTAL	01
ESPACIO PARA FISCALIZACIÓN:			
INSTRUCCIONES:			
AUTORIZACIONES:			
ACTIVIDADES:			
- Replanteo y nivelación de vía			
- Transporte de material de mejoramiento, proveniente de la trino de Nueva vida			
- Relleno de cajoneras con material de mejoramiento y conformación de capa			
OBSERVACIONES:			
 CONTRATISTA		 FISCALIZACIÓN	



Pastaza
GOBIERNO PROVINCIAL

**GOBIERNO AUTÓNOMO DESCENTRALIZADO
PROVINCIAL DE PASTAZA
DIRECCIÓN DE OBRAS PÚBLICAS**

LIBRO DE OBRA

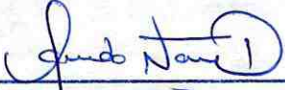
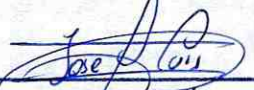

PROYECTO	ASFALTADO C.V. CHINCHAYAKU - PUYOPUNGO, PARROQUIA MADRE TIERRA, CANTÓN MERA, PROVINCIA DE PASTAZA		
• UBICACIÓN:	PARROQUIA MADRE TIERRA, CANTÓN MERA, PROVINCIA DE PASTAZA		
• CONTRATISTA:	CONSORCIO CVE CONSTRUCTORES		
• FISCALIZADOR:	ING. JOSÉ LUIS NARVAEZ		
• FECHA DE REPORTE:	Día: 08	Mes: 01	Año: 2022
• ESTADO DEL TIEMPO:	MAÑANA	<input checked="" type="checkbox"/>	TARDE <input type="checkbox"/>
D=DESPEJADO	N=NUBLADO	LLD=LLUVIA DÉBIL	LLF=LLUVIA FUERTE
PERSONAL		EQUIPO	
SUPERINTENDENTE DE OBRA	01	HERRAMIENTA MANUAL	01
RESIDENTE DE OBRA	02	EXCAVADORA DE ORUGAS	02
INGENIERO AMBIENTAL	01	MOTO NIVELADORA	
TÉCNICO EN SEGURIDAD Y SALUD OCUPACIONAL	01	CAMIÓN CISTERNA	
MAESTRO MAYOR		VOLQUETES	05
ALBAÑILES		DISTRIBUIDOR DE ASFALTO	
PEÓN	05	TRACTOR DE CARRIL	01
OPERADOR	04	TERMINADORA DE ASFALTO	
CHOFER	05	ESCOBA MECÁNICA	
SOLDADOR		RODILLO VIBRATORIO LISO	01
TOPÓGRAFO	01	RODILLO VIBRATORIO NEUMÁTICO	
		VIBROAPISONADOR	
		CONCRETERA	
		ESTACIÓN TOTAL	01
ESPACIO PARA FISCALIZACIÓN:			
INSTRUCCIONES:			
AUTORIZACIONES:			
ACTIVIDADES: > Replanteo y nivelación de vía			
> Transporte de material de mejoramiento proveniente de la tina de Nueva Veta			
> Relleno de cajoneras con material de mejoramiento y conformación de capa de mejoramiento			
OBSERVACIONES:			
 CONTRATISTA		 FISCALIZACIÓN	



Pastaza
GOBIERNO PROVINCIAL

**GOBIERNO AUTÓNOMO DESCENTRALIZADO
PROVINCIAL DE PASTAZA
DIRECCIÓN DE OBRAS PÚBLICAS**

LIBRO DE OBRA

PROYECTO	ASFALTADO C.V. CHINCHAYAKU - PUYOPUNGO, PARROQUIA MADRE TIERRA, CANTÓN MERA, PROVINCIA DE PASTAZA		
• UBICACIÓN:	PARROQUIA MADRE TIERRA, CANTÓN MERA, PROVINCIA DE PASTAZA		
• CONTRATISTA:	CONSORCIO CVE CONSTRUCTORES		
• FISCALIZADOR:	ING. JOSÉ LUIS NARVAEZ		
• FECHA DE REPORTE:	Día: 10	Mes: 01	Año: 2022
• ESTADO DEL TIEMPO:	MAÑANA <input checked="" type="checkbox"/>	TARDE <input type="checkbox"/>	
D=DESPEJADO	N= NUBLADO	LLD= LLUVIA DÉBIL	LLF= LLUVIA FUERTE
PERSONAL		EQUIPO	
SUPERINTENDENTE DE OBRA	01	HERRAMIENTA MANUAL	01
RESIDENTE DE OBRA	02	EXCAVADORA DE ORUGAS	02
INGENIERO AMBIENTAL	01	MOTO NIVELADORA	
TÉCNICO EN SEGURIDAD Y SALUD OCUPACIONAL	01	CAMIÓN CISTERNA	
MAESTRO MAYOR		VOLQUETES	
ALBAÑILES	01	DISTRIBUIDOR DE ASFALTO	
PEÓN	03	TRACTOR DE CARRIL	
OPERADOR	02	TERMINADORA DE ASFALTO	
CHOFER		ESCOBA MECÁNICA	
SOLDADOR		RODILLO VIBRATORIO LISO	
TOPÓGRAFO	01	RODILLO VIBRATORIO NEUMÁTICO	
		VIBROAPISONADOR	
		CONCRETERA	
		ESTACIÓN TOTAL	01
ESPACIO PARA FISCALIZACIÓN:			
INSTRUCCIONES:			
AUTORIZACIONES:			
ACTIVIDADES: > Replanteo y nivelación de vía			
> Excavación de cajonera para conformación de cupa de mejoramiento para vía			
OBSERVACIONES:			
 CONTRATISTA		 FISCALIZACIÓN	



Pastaza
GOBIERNO PROVINCIAL

**GOBIERNO AUTÓNOMO DESCENTRALIZADO
PROVINCIAL DE PASTAZA
DIRECCIÓN DE OBRAS PÚBLICAS**

LIBRO DE OBRA



PROYECTO	ASFALTADO C.V. CHINCHAYAKU - PUYOPUNGO, PARROQUIA MADRE TIERRA, CANTÓN MERA, PROVINCIA DE PASTAZA		
• UBICACIÓN:	PARROQUIA MADRE TIERRA, CANTÓN MERA, PROVINCIA DE PASTAZA		
• CONTRATISTA:	CONSORCIO CVE CONSTRUCTORES		
• FISCALIZADOR:	ING. JOSÉ LUIS NARVAEZ		
• FECHA DE REPORTE:	Día: 11	Mes: 01	Año: 2022
• ESTADO DEL TIEMPO:	MAÑANA	LLF	TARDE N
D=DESPEJADO	N= NUBLADO	LLD= LLUVIA DÉBIL	LLF= LLUVIA FUERTE
PERSONAL		EQUIPO	
SUPERINTENDENTE DE OBRA	01	HERRAMIENTA MANUAL	01
RESIDENTE DE OBRA	02	EXCAVADORA DE ORUGAS	02
INGENIERO AMBIENTAL	01	MOTO NIVELADORA	
TÉCNICO EN SEGURIDAD Y SALUD OCUPACIONAL	01	CAMIÓN CISTERNA	
MAESTRO MAYOR		VOLQUETES	
ALBAÑILES		DISTRIBUIDOR DE ASFALTO	
PEÓN	04	TRACTOR DE CARRIL	
OPERADOR	02	TERMINADORA DE ASFALTO	
CHOFER		ESCOBA MECÁNICA	
SOLDADOR		RODILLO VIBRATORIO LISO	
TOPÓGRAFO	01	RODILLO VIBRATORIO NEUMÁTICO	
		VIBROAPISONADOR	
		CONCRETERA	
		ESTACIÓN TOTAL	01
ESPACIO PARA FISCALIZACIÓN:			
INSTRUCCIONES:			
AUTORIZACIONES:			
ACTIVIDADES:			
<ul style="list-style-type: none"> • Replanteo y nivelación de vía • Excavación de cajoneras para conformación de cupa de mejoramiento para la vía 			
OBSERVACIONES:			
 CONTRATISTA		 FISCALIZACIÓN	



Pastaza
GOBIERNO PROVINCIAL

**GOBIERNO AUTÓNOMO DESCENTRALIZADO
PROVINCIAL DE PASTAZA
DIRECCIÓN DE OBRAS PÚBLICAS**

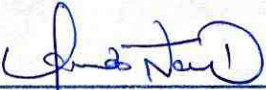
LIBRO DE OBRA



PROYECTO	ASFALTADO C.V. CHINCHAYAKU - PUYOPUNGO, PARROQUIA MADRE TIERRA, CANTÓN MERA, PROVINCIA DE PASTAZA		
• UBICACIÓN:	PARROQUIA MADRE TIERRA, CANTÓN MERA, PROVINCIA DE PASTAZA		
• CONTRATISTA:	CONSORCIO CVE CONSTRUCTORES		
• FISCALIZADOR:	ING. JOSÉ LUIS NARVAEZ		
• FECHA DE REPORTE:	Día: 12	Mes: 01	Año: 2022
• ESTADO DEL TIEMPO:	MAÑANA N	TARDE 0	
D=DESPEJADO	N=NUBLADO	LLD=LLUVIA DÉBIL	LLF=LLUVIA FUERTE
PERSONAL		EQUIPO	
SUPERINTENDENTE DE OBRA	01	HERRAMIENTA MANUAL	01
RESIDENTE DE OBRA	02	EXCAVADORA DE ORUGAS	
INGENIERO AMBIENTAL	01	MOTO NIVELADORA	
TÉCNICO EN SEGURIDAD Y SALUD OCUPACIONAL	01	CAMIÓN CISTERNA	
MAESTRO MAYOR		VOLQUETES	06
ALBAÑILES		DISTRIBUIDOR DE ASFALTO	
PEÓN	04	TRACTOR DE CARRIL	
OPERADOR		TERMINADORA DE ASFALTO	
CHOFER	06	ESCOBA MECÁNICA	
SOLDADOR		RODILLO VIBRATORIO LISO	
TOPOGRAFO	01	RODILLO VIBRATORIO NEUMÁTICO	
		VIBROAPISONADOR	
		CONCRETERA	
		ESTACIÓN TOTAL	01
ESPACIO PARA FISCALIZACIÓN:			
INSTRUCCIONES:			
AUTORIZACIONES:			
ACTIVIDADES: ▶ replanteo y nivelación de vía (colocación de puntos para capa de sub base)			
▶ Transporte de material sub base clase 3 para conformación de capa de vía (sub base)			
OBSERVACIONES:			
 CONTRATISTA		 FISCALIZACIÓN	



Pastaza
GOBIERNO PROVINCIAL

**GOBIERNO AUTÓNOMO DESCENTRALIZADO
PROVINCIAL DE PASTAZA
DIRECCIÓN DE OBRAS PÚBLICAS**

LIBRO DE OBRA

PROYECTO	ASFALTADO C.V. CHINCHAYAKU - PUYOPUNGO, PARROQUIA MADRE TIERRA, CANTÓN MERA, PROVINCIA DE PASTAZA		
• UBICACIÓN:	PARROQUIA MADRE TIERRA, CANTÓN MERA, PROVINCIA DE PASTAZA		
• CONTRATISTA:	CONSORCIO CVE CONSTRUCTORES		
• FISCALIZADOR:	ING. JOSÉ LUIS NARVAEZ		
• FECHA DE REPORTE:	Día: 13	Mes: 01	Año: 2022
• ESTADO DEL TIEMPO:	MAÑANA N	TARDE D	
D=DESPEJADO	N= NUBLADO	LLD= LLUVIA DÉBIL	LLF= LLUVIA FUERTE
PERSONAL		EQUIPO	
SUPERINTENDENTE DE OBRA	01	HERRAMIENTA MANUAL	01
RESIDENTE DE OBRA	02	EXCAVADORA DE ORUGAS	
INGENIERO AMBIENTAL	01	MOTO NIVELADORA	
TÉCNICO EN SEGURIDAD Y SALUD OCUPACIONAL	01	CAMIÓN CISTERNA	
MAESTRO MAYOR		VOLQUETES	06
ALBAÑILES		DISTRIBUIDOR DE ASFALTO	
PEÓN	04	TRACTOR DE CARRIL	
OPERADOR		TERMINADORA DE ASFALTO	
CHOFER	06	ESCOBA MECÁNICA	
SOLDADOR		RODILLO VIBRATORIO LISO	
TOPÓGRAFO	01	RODILLO VIBRATORIO NEUMÁTICO	
		VIBROAPISONADOR	
		CONCRETERA	
		ESTACIÓN TOTAL	01
ESPACIO PARA FISCALIZACIÓN:			
INSTRUCCIONES:			
AUTORIZACIONES:			
ACTIVIDADES: ▶ replanteo y nivelación de vía [colocación de puntos de capa de sub base]			
▶ Transporte de material sub base clase 3 para conformación de estructura de vía (capa de sub base)			
OBSERVACIONES:			
 CONTRATISTA		 FISCALIZACIÓN	



Pastaza
GOBIERNO PROVINCIAL

**GOBIERNO AUTÓNOMO DESCENTRALIZADO
PROVINCIAL DE PASTAZA
DIRECCIÓN DE OBRAS PÚBLICAS**

LIBRO DE OBRA



PROYECTO	ASFALTADO C.V. CHINCHAYAKU - PUYOPUNGO, PARROQUIA MADRE TIERRA, CANTÓN MERA, PROVINCIA DE PASTAZA		
• UBICACIÓN:	PARROQUIA MADRE TIERRA, CANTÓN MERA, PROVINCIA DE PASTAZA		
• CONTRATISTA:	CONSORCIO CVE CONSTRUCTORES		
• FISCALIZADOR:	ING. JOSÉ LUIS NARVAEZ		
• FECHA DE REPORTE:	Día: 14	Mes: 01	Año: 2022
• ESTADO DEL TIEMPO:	MAÑANA <input checked="" type="checkbox"/>	TARDE <input type="checkbox"/>	
D=DESPEJADO	N= NUBLADO	LLD= LLUVIA DÉBIL	LLF= LLUVIA FUERTE
PERSONAL		EQUIPO	
SUPERINTENDENTE DE OBRA	01	HERRAMIENTA MANUAL	01
RESIDENTE DE OBRA	02	EXCAVADORA DE ORUGAS	02
INGENIERO AMBIENTAL	01	MOTO NIVELADORA	
TÉCNICO EN SEGURIDAD Y SALUD OCUPACIONAL	01	CAMIÓN CISTERNA	
MAESTRO MAYOR		VOLQUETES	
ALBAÑILES		DISTRIBUIDOR DE ASFALTO	
PEÓN	05	TRACTOR DE CARRIL	01
OPERADOR	04	TERMINADORA DE ASFALTO	
CHOFER	06	ESCOBA MECÁNICA	
SOLDADOR		RODILLO VIBRATORIO LISO	01
Topógrafo	01	RODILLO VIBRATORIO NEUMÁTICO	
		VIBROAPISONADOR	
		CONCRETERA	
		ESTACIÓN TOTAL	01
ESPACIO PARA FISCALIZACIÓN:			
INSTRUCCIONES:			
AUTORIZACIONES:			
ACTIVIDADES: ▶ Replanteo y nivelación de vía [colocación de puntos de cota de sub base]			
▶ Transporte de material de mejoramiento, proveniente de la Tlina de Nueva Vida			
▶ Replanteo de cunetas con material de mejoramiento y conformación de estructura de vía [capa mejoramiento]			
OBSERVACIONES:			
 CONTRATISTA		 FISCALIZACIÓN	



Pastaza
GOBIERNO PROVINCIAL

**GOBIERNO AUTÓNOMO DESCENTRALIZADO
PROVINCIAL DE PASTAZA
DIRECCIÓN DE OBRAS PÚBLICAS**

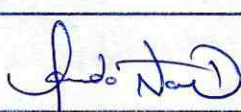
LIBRO DE OBRA



PROYECTO	ASFALTADO C.V. CHINCHAYAKU - PUYOPUNGO, PARROQUIA MADRE TIERRA, CANTÓN MERA, PROVINCIA DE PASTAZA		
• UBICACIÓN:	PARROQUIA MADRE TIERRA, CANTÓN MERA, PROVINCIA DE PASTAZA		
• CONTRATISTA:	CONSORCIO CVE CONSTRUCTORES		
• FISCALIZADOR:	ING. JOSÉ LUIS NARVAEZ		
• FECHA DE REPORTE:	Día: 15	Mes: 01	Año: 2022
• ESTADO DEL TIEMPO:	MAÑANA 0	TARDE 10	
D=DESPEJADO	N= NUBLADO	LLD= LLUVIA DÉBIL	LLF= LLUVIA FUERTE
PERSONAL		EQUIPO	
SUPERINTENDENTE DE OBRA	01	HERRAMIENTA MANUAL	01
RESIDENTE DE OBRA	02	EXCAVADORA DE ORUGAS	02
INGENIERO AMBIENTAL	01	MOTO NIVELADORA	
TÉCNICO EN SEGURIDAD Y SALUD OCUPACIONAL	01	CAMIÓN CISTERNA	
MAESTRO MAYOR		VOLQUETES	
ALBAÑILES		DISTRIBUIDOR DE ASFALTO	
PEÓN	05	TRACTOR DE CARRIL	01
OPERADOR	04	TERMINADORA DE ASFALTO	
CHOFER	06	ESCOBA MECÁNICA	
SOLDADOR		RODILLO VIBRATORIO LISO	01
TORCEPEFO	01	RODILLO VIBRATORIO NEUMÁTICO	
		VIBROAPISONADOR	
		CONCRETERA	
		ESTACIÓN TOTAL	01
ESPACIO PARA FISCALIZACIÓN:			
INSTRUCCIONES:			
AUTORIZACIONES:			
ACTIVIDADES: ▶ Replanteo y nivelación de vía [colocación de puntos de capa de sub base] ▶ Transporte de material de mejoramiento, proveniente de Finca de Nueva vida ▶ Conformación de estructura de vía [capa de mejoramiento] y relleno de cajoneras.			
OBSERVACIONES:			
 CONTRATISTA		 FISCALIZACIÓN	



Pastaza
GOBIERNO PROVINCIAL

**GOBIERNO AUTÓNOMO DESCENTRALIZADO
PROVINCIAL DE PASTAZA
DIRECCIÓN DE OBRAS PÚBLICAS**

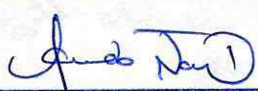
LIBRO DE OBRA



PROYECTO	ASFALTADO C.V. CHINCHAYAKU - PUYOPUNGO, PARROQUIA MADRE TIERRA, CANTÓN MERA, PROVINCIA DE PASTAZA		
• UBICACIÓN:	PARROQUIA MADRE TIERRA, CANTÓN MERA, PROVINCIA DE PASTAZA		
• CONTRATISTA:	CONSORCIO CVE CONSTRUCTORES		
• FISCALIZADOR:	ING. JOSÉ LUIS NARVAEZ		
• FECHA DE REPORTE:	Día: 17	Mes: 01	Año: 2022
• ESTADO DEL TIEMPO:	MAÑANA 0	TARDE 2	
D=DESPEJADO	N= NUBLADO	LLD= LLUVIA DÉBIL	LLF= LLUVIA FUERTE
PERSONAL		EQUIPO	
SUPERINTENDENTE DE OBRA	01	HERRAMIENTA MANUAL	01
RESIDENTE DE OBRA	02	EXCAVADORA DE ORUGAS	01
INGENIERO AMBIENTAL	01	MOTO NIVELADORA	
TÉCNICO EN SEGURIDAD Y SALUD OCUPACIONAL	01	CAMIÓN CISTERNA	
MAESTRO MAYOR	01	VOLQUETES	
ALBAÑILES	02	DISTRIBUIDOR DE ASFALTO	
PEÓN	03	TRACTOR DE CARRIL	
OPERADOR	01	TERMINADORA DE ASFALTO	
CHOFER		ESCOBA MECÁNICA	
SOLDADOR		RODILLO VIBRATORIO LISO	
TOPÓGRAFO	01	RODILLO VIBRATORIO NEUMÁTICO	
		VIBROAPISONADOR	
		CONCRETERA	
		ESTACIÓN TOTAL	01
ESPACIO PARA FISCALIZACIÓN:			
INSTRUCCIONES:			
AUTORIZACIONES:			
ACTIVIDADES: ▶ Replanteo y nivelación de vía ▶ Excavación para cabezales (pantalla y alas) en alcantarillado #1 ▶ Preparación de tableros de madera para encofrados de cabezales de hormigón.			
OBSERVACIONES:			
 CONTRATISTA		 FISCALIZACIÓN	



Pastaza
GOBIERNO PROVINCIAL

**GOBIERNO AUTÓNOMO DESCENTRALIZADO
PROVINCIAL DE PASTAZA
DIRECCIÓN DE OBRAS PÚBLICAS**

LIBRO DE OBRA



PROYECTO	ASFALTADO C.V. CHINCHAYAKU - PUYOPUNGO, PARROQUIA MADRE TIERRA, CANTÓN MERA, PROVINCIA DE PASTAZA		
• UBICACIÓN:	PARROQUIA MADRE TIERRA, CANTÓN MERA, PROVINCIA DE PASTAZA		
• CONTRATISTA:	CONSORCIO CVE CONSTRUCTORES		
• FISCALIZADOR:	ING. JOSÉ LUIS NARVAEZ		
• FECHA DE REPORTE:	Día: 18	Mes: 01	Año: 2022
• ESTADO DEL TIEMPO:	MAÑANA 0	TARDE 0	
D=DESPEJADO	N= NUBLADO	LLD= LLUVIA DÉBIL	LLF= LLUVIA FUERTE
PERSONAL		EQUIPO	
SUPERINTENDENTE DE OBRA	01	HERRAMIENTA MANUAL	01
RESIDENTE DE OBRA	02	EXCAVADORA DE ORUGAS	01
INGENIERO AMBIENTAL	01	MOTO NIVELADORA	
TÉCNICO EN SEGURIDAD Y SALUD OCUPACIONAL	01	CAMIÓN CISTERNA	
MAESTRO MAYOR	01	VOLQUETES	
ALBAÑILES	02	DISTRIBUIDOR DE ASFALTO	
PEÓN	05	TRACTOR DE CARRIL	
OPERADOR	01	TERMINADORA DE ASFALTO	
CHOFER		ESCOBA MECÁNICA	
SOLDADOR		RODILLO VIBRATORIO LISO	
TORCERASFO	01	RODILLO VIBRATORIO NEUMÁTICO	
		VIBROAPISONADOR	
		CONCRETERA	
		ESTACIÓN TOTAL	01
ESPACIO PARA FISCALIZACIÓN:			
INSTRUCCIONES:			
AUTORIZACIONES:			
ACTIVIDADES: > Replanteo y nivelación de vía			
> Excavación para cabetales [pantalla y clar] en alantarrillado # 2			
> Preparación de tableros de madera para encofrado de cabetales de hormigón.			
OBSERVACIONES:			
 CONTRATISTA		 FISCALIZACIÓN	



Pastaza
GOBIERNO PROVINCIAL

**GOBIERNO AUTÓNOMO DESCENTRALIZADO
PROVINCIAL DE PASTAZA
DIRECCIÓN DE OBRAS PÚBLICAS**

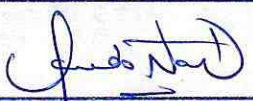
LIBRO DE OBRA

PROYECTO	ASFALTADO C.V. CHINCHAYAKU - PUYOPUNGO, PARROQUIA MADRE TIERRA, CANTÓN MERA, PROVINCIA DE PASTAZA		
• UBICACIÓN:	PARROQUIA MADRE TIERRA, CANTÓN MERA, PROVINCIA DE PASTAZA		
• CONTRATISTA:	CONSORCIO CVE CONSTRUCTORES		
• FISCALIZADOR:	ING. JOSÉ LUIS NARVAEZ		
• FECHA DE REPORTE:	Día: 19	Mes: 01	Año: 2022
• ESTADO DEL TIEMPO:	MAÑANA <input checked="" type="checkbox"/>	TARDE <input checked="" type="checkbox"/>	
D=DESPEJADO	N= NUBLADO	LLD= LLUVIA DÉBIL	LLF= LLUVIA FUERTE
PERSONAL		EQUIPO	
SUPERINTENDENTE DE OBRA	01	HERRAMIENTA MANUAL	01
RESIDENTE DE OBRA	01	EXCAVADORA DE ORUGAS	01
INGENIERO AMBIENTAL	01	MOTO NIVELADORA	
TÉCNICO EN SEGURIDAD Y SALUD OCUPACIONAL	01	CAMIÓN CISTERNA	
MAESTRO MAYOR	01	VOLQUETES	05
ALBAÑILES	02	DISTRIBUIDOR DE ASFALTO	
PEÓN	03	TRACTOR DE CARRIL	01
OPERADOR	04	TERMINADORA DE ASFALTO	
CHOFER	05	ESCOBA MECÁNICA	
SOLDADOR		RODILLO VIBRATORIO LISO	01
Toro bravo	01	RODILLO VIBRATORIO NEUMÁTICO	
		VIBROAPISONADOR	
		CONCRETERA	
		ESTACIÓN TOTAL	01
ESPACIO PARA FISCALIZACIÓN:			
INSTRUCCIONES:			
AUTORIZACIONES:			
ACTIVIDADES: <i>Replanteo y nivelación de vía</i>			
<i>Preparación de tableros de madera para encofrado de cabetales de hormigón</i>			
<i>Repleno con material de mejoramiento y conformación de estructura de vía</i>			
<i>Transporte de material de mejoramiento proveniente de Tinda de Nueva Vida.</i>			
OBSERVACIONES:			
 CONTRATISTA		 FISCALIZACIÓN	



Pastaza
GOBIERNO PROVINCIAL

**GOBIERNO AUTÓNOMO DESCENTRALIZADO
PROVINCIAL DE PASTAZA
DIRECCIÓN DE OBRAS PÚBLICAS**

LIBRO DE OBRA



PROYECTO	ASFALTADO C.V. CHINCHAYAKU - PUYOPUNGO, PARROQUIA MADRE TIERRA, CANTÓN MERA, PROVINCIA DE PASTAZA		
• UBICACIÓN:	PARROQUIA MADRE TIERRA, CANTÓN MERA, PROVINCIA DE PASTAZA		
• CONTRATISTA:	CONSORCIO CVE CONSTRUCTORES		
• FISCALIZADOR:	ING. JOSÉ LUIS NARVAEZ		
• FECHA DE REPORTE:	Día: 20	Mes: 07	Año: 2022
• ESTADO DEL TIEMPO:	MAÑANA <input checked="" type="checkbox"/>	TARDE <input checked="" type="checkbox"/>	
D=DESPEJADO	N= NUBLADO	LLD= LLUVIA DÉBIL	LLF= LLUVIA FUERTE
PERSONAL		EQUIPO	
SUPERINTENDENTE DE OBRA	01	HERRAMIENTA MANUAL	01
RESIDENTE DE OBRA	01	EXCAVADORA DE ORUGAS	01
INGENIERO AMBIENTAL	01	MOTO NIVELADORA	
TÉCNICO EN SEGURIDAD Y SALUD OCUPACIONAL	01	CAMIÓN CISTERNA	
MAESTRO MAYOR	01	VOLQUETES	06
ALBAÑILES	02	DISTRIBUIDOR DE ASFALTO	
PEÓN	04	TRACTOR DE CARRIL	01
OPERADOR	03	TERMINADORA DE ASFALTO	
CHOFER	06	ESCOBA MECÁNICA	
SOLDADOR		RODILLO VIBRATORIO LISO	01
TOPÓGRAFO	01	RODILLO VIBRATORIO NEUMÁTICO	
		VIBROAPISONADOR	
		CONCRETERA	
		ESTACIÓN TOTAL	01
ESPACIO PARA FISCALIZACIÓN:			
INSTRUCCIONES:			
AUTORIZACIONES:			
ACTIVIDADES: - Replanteo y nivelación de vía - Transporte de material de mejoramiento, proveniente de la Mina de Nueva Vida. - Conformación de estructura de vía (capa de mejoramiento) y relleno de cajoneras - Encofrado de madera para cabezales de hormigón $f_c = 180 \text{ kg/cm}^2$			
OBSERVACIONES:			
 CONTRATISTA		 FISCALIZACIÓN	



Pastaza
GOBIERNO PROVINCIAL

**GOBIERNO AUTÓNOMO DESCENTRALIZADO
PROVINCIAL DE PASTAZA
DIRECCIÓN DE OBRAS PÚBLICAS**

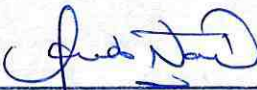
LIBRO DE OBRA

PROYECTO	ASFALTADO C.V. CHINCHAYAKU - PUYOPUNGO, PARROQUIA MADRE TIERRA, CANTÓN MERA, PROVINCIA DE PASTAZA		
• UBICACIÓN:	PARROQUIA MADRE TIERRA, CANTÓN MERA, PROVINCIA DE PASTAZA		
• CONTRATISTA:	CONSORCIO CVE CONSTRUCTORES		
• FISCALIZADOR:	ING. JOSÉ LUIS NARVAEZ		
• FECHA DE REPORTE:	Día: 21	Mes: 01	Año: 2022
• ESTADO DEL TIEMPO:	MAÑANA 0	TARDE 0	
D=DESPEJADO	N=NUBLADO	LLD=LLUVIA DÉBIL	LLF=LLUVIA FUERTE
PERSONAL		EQUIPO	
SUPERINTENDENTE DE OBRA	01	HERRAMIENTA MANUAL	01
RESIDENTE DE OBRA	02	EXCAVADORA DE ORUGAS	01
INGENIERO AMBIENTAL	01	MOTO NIVELADORA	
TÉCNICO EN SEGURIDAD Y SALUD OCUPACIONAL	01	CAMIÓN CISTERNA	
MAESTRO MAYOR	01	VOLQUETES	
ALBAÑILES	02	DISTRIBUIDOR DE ASFALTO	
PEÓN	05	TRACTOR DE CARRIL	01
OPERADOR	03	TERMINADORA DE ASFALTO	
CHOFER	05	ESCOBA MECÁNICA	
SOLDADOR		RODILLO VIBRATORIO LISO	01
Topógrafos	01	RODILLO VIBRATORIO NEUMÁTICO	
		VIBROAPISONADOR	
		CONCRETERA	
		ESTACIÓN TOTAL	01
ESPACIO PARA FISCALIZACIÓN:			
INSTRUCCIONES:			
AUTORIZACIONES:			
ACTIVIDADES: <ul style="list-style-type: none"> • Replanteo y nivelación de vía • Transporte de material de mejoramiento proveniente de la ruina de Nueva Vida • Belfeo y conformación de capa de mejoramiento. • Encofrado de madera para cabezales de hormigón $f_c = 180 \text{ kg/cm}^2$ 			
OBSERVACIONES:			
 CONTRATISTA		 FISCALIZACIÓN	





Pastaza
GOBIERNO PROVINCIAL

**GOBIERNO AUTÓNOMO DESCENTRALIZADO
PROVINCIAL DE PASTAZA
DIRECCIÓN DE OBRAS PÚBLICAS**

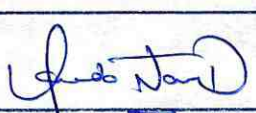

LIBRO DE OBRA



PROYECTO	ASFALTADO C.V. CHINCHAYAKU - PUYOPUNGO, PARROQUIA MADRE TIERRA, CANTÓN MERA, PROVINCIA DE PASTAZA		
• UBICACIÓN:	PARROQUIA MADRE TIERRA, CANTÓN MERA, PROVINCIA DE PASTAZA		
• CONTRATISTA:	CONSORCIO CVE CONSTRUCTORES		
• FISCALIZADOR:	ING. JOSÉ LUIS NARVAEZ		
• FECHA DE REPORTE:	Día: 22	Mes: 01	Año: 2022
• ESTADO DEL TIEMPO:	MAÑANA	D	TARDE D
D=DESPEJADO	N= NUBLADO	LLD= LLUVIA DÉBIL	LLF= LLUVIA FUERTE
PERSONAL		EQUIPO	
SUPERINTENDENTE DE OBRA	01	HERRAMIENTA MANUAL	01
RESIDENTE DE OBRA	01	EXCAVADORA DE ORUGAS	
INGENIERO AMBIENTAL	01	MOTO NIVELADORA	
TÉCNICO EN SEGURIDAD Y SALUD OCUPACIONAL	01	CAMIÓN CISTERNA	
MAESTRO MAYOR	01	VOLQUETES	06
ALBAÑILES	02	DISTRIBUIDOR DE ASFALTO	
PEÓN	04	TRACTOR DE CARRIL	
OPERADOR		TERMINADORA DE ASFALTO	
CHOFER	06	ESCOBA MECÁNICA	
SOLDADOR		RODILLO VIBRATORIO LISO	
TOROGRAFO	01	RODILLO VIBRATORIO NEUMÁTICO	
		VIBROAPISONADOR	
		CONCRETERA	02
		ESTACIÓN TOTAL	01
		VIBRADOR	01
ESPACIO PARA FISCALIZACIÓN:			
INSTRUCCIONES:			
AUTORIZACIONES:			
ACTIVIDADES: ▶ Replanteo y nivelación de vía ▶ Fundición de cabezales de hormigón $f'c = 180 \text{ kg/cm}^2$ ▶ Transporte de material de mejoramiento para estructura de vía			
OBSERVACIONES:			
 _____ CONTRATISTA		 _____ FISCALIZACIÓN	



Pastaza
GOBIERNO PROVINCIAL

**GOBIERNO AUTÓNOMO DESCENTRALIZADO
PROVINCIAL DE PASTAZA
DIRECCIÓN DE OBRAS PÚBLICAS**

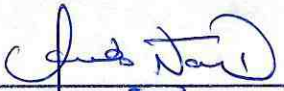
LIBRO DE OBRA



PROYECTO	ASFALTADO C.V. CHINCHAYAKU - PUYOPUNGO, PARROQUIA MADRE TIERRA, CANTÓN MERA, PROVINCIA DE PASTAZA		
• UBICACIÓN:	PARROQUIA MADRE TIERRA, CANTÓN MERA, PROVINCIA DE PASTAZA		
• CONTRATISTA:	CONSORCIO CVE CONSTRUCTORES		
• FISCALIZADOR:	ING. JOSÉ LUIS NARVAEZ		
• FECHA DE REPORTE:	Día: 24	Mes: 01	Año: 2022
• ESTADO DEL TIEMPO:	MAÑANA <input checked="" type="radio"/>	TARDE <input type="radio"/>	
D=DESPEJADO	N= NUBLADO	LLD= LLUVIA DÉBIL	LLF= LLUVIA FUERTE
PERSONAL		EQUIPO	
SUPERINTENDENTE DE OBRA	01	HERRAMIENTA MANUAL	01
RESIDENTE DE OBRA	02	EXCAVADORA DE ORUGAS	02
INGENIERO AMBIENTAL	01	MOTO NIVELADORA	
TÉCNICO EN SEGURIDAD Y SALUD OCUPACIONAL	01	CAMIÓN CISTERNA	
MAESTRO MAYOR	01	VOLQUETES	05
ALBAÑILES	03	DISTRIBUIDOR DE ASFALTO	
PEÓN	07	TRACTOR DE CARRIL	
OPERADOR	02	TERMINADORA DE ASFALTO	
CHOFER	05	ESCOBA MECÁNICA	
SOLDADOR		RODILLO VIBRATORIO LISO	
TORCERAPO	01	RODILLO VIBRATORIO NEUMÁTICO	
		VIBROAPISONADOR	
		CONCRETERA	01
		ESTACIÓN TOTAL	01
ESPACIO PARA FISCALIZACIÓN:			
INSTRUCCIONES:			
AUTORIZACIONES:			
ACTIVIDADES: ▶ Replanteo y nivelación de vía ▶ Charla con equipos de trabajo en seguridad ocupacional ▶ Fundición de replantillos de hormigón para cabezales [$f'c = 180 \text{ kg/cm}^2$] ▶ Excavación para cunetas y encantamiento en zona de cabezales ▶ Relleno de cabezales con material de mejoramiento ▶ Encotrado de madera para cabezales de hormigón y cajón [$f'c = 180 \text{ kg/cm}^2$]			
OBSERVACIONES:			
 CONTRATISTA		 FISCALIZACIÓN	



Pastaza
GOBIERNO PROVINCIAL

**GOBIERNO AUTÓNOMO DESCENTRALIZADO
PROVINCIAL DE PASTAZA
DIRECCIÓN DE OBRAS PÚBLICAS**

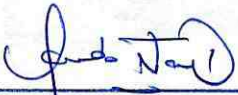
LIBRO DE OBRA

PROYECTO	ASFALTADO C.V. CHINCHAYAKU - PUYOPUNGO, PARROQUIA MADRE TIERRA, CANTÓN MERA, PROVINCIA DE PASTAZA		
• UBICACIÓN:	PARROQUIA MADRE TIERRA, CANTÓN MERA, PROVINCIA DE PASTAZA		
• CONTRATISTA:	CONSORCIO CVE CONSTRUCTORES		
• FISCALIZADOR:	ING. JOSÉ LUIS NARVAEZ		
• FECHA DE REPORTE:	Día: 25	Mes: 02	Año: 2022
• ESTADO DEL TIEMPO:	MAÑANA 0	TARDE 0	
D=DESPEJADO	N=NUBLADO	LLD=LLUVIA DÉBIL	LLF=LLUVIA FUERTE
PERSONAL		EQUIPO	
SUPERINTENDENTE DE OBRA	01	HERRAMIENTA MANUAL	01
RESIDENTE DE OBRA	02	EXCAVADORA DE ORUGAS	01
INGENIERO AMBIENTAL	01	MOTO NIVELADORA	
TÉCNICO EN SEGURIDAD Y SALUD OCUPACIONAL	01	CAMIÓN CISTERNA	
MAESTRO MAYOR	01	VOLQUETES	07
ALBAÑILES	03	DISTRIBUIDOR DE ASFALTO	
PEÓN	07	TRACTOR DE CARRIL	
OPERADOR	01	TERMINADORA DE ASFALTO	
CHOFER	07	ESCOBA MECÁNICA	
SOLDADOR		RODILLO VIBRATORIO LISO	
TORCEDOR	01	RODILLO VIBRATORIO NEUMÁTICO	
		VIBROAPISONADOR	01
		CONCRETERA	02
		ESTACIÓN TOTAL	01
ESPACIO PARA FISCALIZACIÓN:			
INSTRUCCIONES:			
AUTORIZACIONES:			
ACTIVIDADES: ▶ Replanteo y nivelación de vía ▶ Fundición de cabezales de homigon y cajón de ingreso de agua [$f'c = 180 \text{ kg/cm}^2$] ▶ Excavación para cunetas y encauzamiento de agua en zona de cabezales ▶ Transporte de material sub base clase 3 para conformación de estructura de vía (capa de sub base 7			
OBSERVACIONES:			
 CONTRATISTA		 FISCALIZACIÓN	





Pastaza
GOBIERNO PROVINCIAL

**GOBIERNO AUTÓNOMO DESCENTRALIZADO
PROVINCIAL DE PASTAZA
DIRECCIÓN DE OBRAS PÚBLICAS**

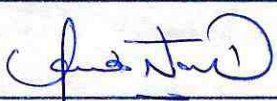

LIBRO DE OBRA

PROYECTO	ASFALTADO C.V. CHINCHAYAKU - PUYOPUNGO, PARROQUIA MADRE TIERRA, CANTÓN MERA, PROVINCIA DE PASTAZA		
• UBICACIÓN:	PARROQUIA MADRE TIERRA, CANTÓN MERA, PROVINCIA DE PASTAZA		
• CONTRATISTA:	CONSORCIO CVE CONSTRUCTORES		
• FISCALIZADOR:	ING. JOSÉ LUIS NARVAEZ		
• FECHA DE REPORTE:	Día: 26	Mes: 02	Año: 2022
• ESTADO DEL TIEMPO:	MAÑANA <input type="checkbox"/>	TARDE <input type="checkbox"/>	
D=DESPEJADO	N= NUBLADO	LLD= LLUVIA DÉBIL	LLF= LLUVIA FUERTE
PERSONAL		EQUIPO	
SUPERINTENDENTE DE OBRA	01	HERRAMIENTA MANUAL	01
RESIDENTE DE OBRA	02	EXCAVADORA DE ORUGAS	01
INGENIERO AMBIENTAL	01	MOTO NIVELADORA	
TÉCNICO EN SEGURIDAD Y SALUD OCUPACIONAL	01	CAMIÓN CISTERNA	
MAESTRO MAYOR	01	VOLQUETES	07
ALBAÑILES	03	DISTRIBUIDOR DE ASFALTO	
PEÓN	08	TRACTOR DE CARRIL	
OPERADOR	01	TERMINADORA DE ASFALTO	
CHOFER	07	ESCOBA MECÁNICA	
SOLDADOR		RODILLO VIBRATORIO LISO	
TORREGRAFO	01	RODILLO VIBRATORIO NEUMÁTICO	
		VIBROAPISONADOR	
		CONCRETERA	
		ESTACIÓN TOTAL	01
ESPACIO PARA FISCALIZACIÓN:			
INSTRUCCIONES:			
AUTORIZACIONES:			
ACTIVIDADES: ▶ Replanteo y nivelación de vía ▶ Detencado de cabezales de hormigón fndidos ▶ Encofrado de madera para cabezales de hormigón [$f'c = 180 \text{ kg/cm}^2$] ▶ Transporte de material: Sub base 3 para conformación de estructura de vía (capa de sub base) ▶ Excavación de cajones para conformación de capa de mejoramiento de vía.			
OBSERVACIONES:			
 CONTRATISTA		 FISCALIZACIÓN	



Pastaza
GOBIERNO PROVINCIAL

**GOBIERNO AUTÓNOMO DESCENTRALIZADO
PROVINCIAL DE PASTAZA
DIRECCIÓN DE OBRAS PÚBLICAS**

LIBRO DE OBRA

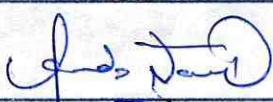
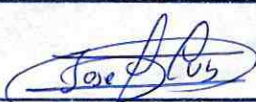
PROYECTO	ASFALTADO C.V. CHINCHAYAKU - PUYOPUNGO, PARROQUIA MADRE TIERRA, CANTÓN MERA, PROVINCIA DE PASTAZA		
• UBICACIÓN:	PARROQUIA MADRE TIERRA, CANTÓN MERA, PROVINCIA DE PASTAZA		
• CONTRATISTA:	CONSORCIO CVE CONSTRUCTORES		
• FISCALIZADOR:	ING. JOSÉ LUIS NARVAEZ		
• FECHA DE REPORTE:	Día: 27	Mes: 02	Año: 2022
• ESTADO DEL TIEMPO:	MAÑANA 0	TARDE N	
D=DESPEJADO	N= NUBLADO	LLD= LLUVIA DÉBIL	LLF= LLUVIA FUERTE
PERSONAL		EQUIPO	
SUPERINTENDENTE DE OBRA	01	HERRAMIENTA MANUAL	01
RESIDENTE DE OBRA	02	EXCAVADORA DE ORUGAS	02
INGENIERO AMBIENTAL	01	MOTO NIVELADORA	01
TÉCNICO EN SEGURIDAD Y SALUD OCUPACIONAL	01	CAMIÓN CISTERNA	01
MAESTRO MAYOR	01	VOLQUETES	06
ALBAÑILES	03	DISTRIBUIDOR DE ASFALTO	
PEÓN	08	TRACTOR DE CARRIL	01
OPERADOR	05	TERMINADORA DE ASFALTO	
CHOFER	07	ESCOBA MECÁNICA	
SOLDADOR		RODILLO VIBRATORIO LISO	01
TORCEGAFO	01	RODILLO VIBRATORIO NEUMÁTICO	
		VIBROAPISONADOR	
		CONCRETERA	
		ESTACIÓN TOTAL	01
ESPACIO PARA FISCALIZACIÓN:			
INSTRUCCIONES:			
AUTORIZACIONES:			
<p>ACTIVIDADES: ▶ Levantamiento y toma de datos de vía ▶ Encofrado de madera para cabecales de hormigón ($f'c = 180 \text{ kg/cm}^2$) ▶ Transporte de material de mejoramiento, proveniente de la mina de Nera vida ▶ Bateria de cajoneras y conformación de estructura de la vía [capa de mejoramiento] ▶ Tendido, hidratación y compactación de capa de sub base clase 3 [estructura de vía]</p>			
OBSERVACIONES:			
 CONTRATISTA		 FISCALIZACIÓN	



Pastaza
GOBIERNO PROVINCIAL

**GOBIERNO AUTÓNOMO DESCENTRALIZADO
PROVINCIAL DE PASTAZA
DIRECCIÓN DE OBRAS PÚBLICAS**

LIBRO DE OBRA

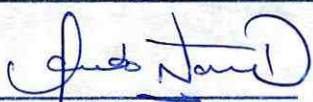
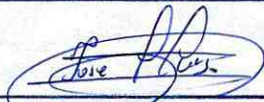

PROYECTO	ASFALTADO C.V. CHINCHAYAKU - PUYOPUNGO, PARRÓQUIA MADRE TIERRA, CANTÓN MERA, PROVINCIA DE PASTAZA		
• UBICACIÓN:	PARRÓQUIA MADRE TIERRA, CANTÓN MERA, PROVINCIA DE PASTAZA		
• CONTRATISTA:	CONSORCIO CVE CONSTRUCTORES		
• FISCALIZADOR:	ING. JOSÉ LUIS NARVAEZ		
• FECHA DE REPORTE:	Día: 28	Mes: 01	Año: 2022
• ESTADO DEL TIEMPO:	MAÑANA 0	TARDE 0	
D=DESPEJADO	N= NUBLADO	LLD= LLUVIA DÉBIL	LLF= LLUVIA FUERTE
PERSONAL		EQUIPO	
SUPERINTENDENTE DE OBRA	01	HERRAMIENTA MANUAL	01
RESIDENTE DE OBRA	02	EXCAVADORA DE ORUGAS	02
INGENIERO AMBIENTAL	01	MOTO NIVELADORA	01
TÉCNICO EN SEGURIDAD Y SALUD OCUPACIONAL	01	CAMIÓN CISTERNA	01
MAESTRO MAYOR	01	VOLQUETES	06
ALBAÑILES	03	DISTRIBUIDOR DE ASFALTO	
PEÓN	07	TRACTOR DE CARRIL	01
OPERADOR	05	TERMINADORA DE ASFALTO	
CHOFER	07	ESCOBA MECÁNICA	
SOLDADOR		RODILLO VIBRATORIO LISO	01
TOPOGRAFO	01	RODILLO VIBRATORIO NEUMÁTICO	
		VIBROAPISONADOR	
		CONCRETERA	
		ESTACIÓN TOTAL	01
ESPACIO PARA FISCALIZACIÓN:			
INSTRUCCIONES:			
AUTORIZACIONES:			
ACTIVIDADES: ▶ Levantamiento y toma de datos de vía ▶ Encofrado de madera para cabezales de hormigón [$f_c = 180 \text{ kg/cm}^2$] ▶ Transporte de material de mejoramiento, proveniente de la mina de Nueva vida ▶ Relleno de cajonetas y conformación de estructura de vía [capa de mejoramiento] ▶ Rendido hidratación y compactación de capa de sub base clase 3 [estructura de vía]			
OBSERVACIONES:			
 CONTRATISTA		 FISCALIZACIÓN	



Pastaza
GOBIERNO PROVINCIAL

**GOBIERNO AUTÓNOMO DESCENTRALIZADO
PROVINCIAL DE PASTAZA
DIRECCIÓN DE OBRAS PÚBLICAS**

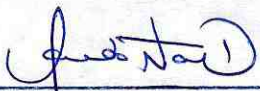
LIBRO DE OBRA



PROYECTO	ASFALTADO C.V. CHINCHAYAKU - PUYOPUNGO, PARROQUIA MADRE TIERRA, CANTÓN MERA, PROVINCIA DE PASTAZA		
• UBICACIÓN:	PARROQUIA MADRE TIERRA, CANTÓN MERA, PROVINCIA DE PASTAZA		
• CONTRATISTA:	CONSORCIO CVE CONSTRUCTORES		
• FISCALIZADOR:	ING. JOSÉ LUIS NARVAEZ		
• FECHA DE REPORTE:	Día: 29	Mes: 01	Año: 2022
• ESTADO DEL TIEMPO:	MAÑANA <input checked="" type="radio"/>	TARDE <input type="radio"/>	N <input type="radio"/>
D=DESPEJADO	N= NUBLADO	LLD= LLUVIA DÉBIL	LLF= LLUVIA FUERTE
PERSONAL		EQUIPO	
SUPERINTENDENTE DE OBRA	01	HERRAMIENTA MANUAL	01
RESIDENTE DE OBRA	02	EXCAVADORA DE ORUGAS	01
INGENIERO AMBIENTAL	01	MOTO NIVELADORA	
TÉCNICO EN SEGURIDAD Y SALUD OCUPACIONAL	01	CAMIÓN CISTERNA	
MAESTRO MAYOR	01	VOLQUETES	
ALBAÑILES	03	DISTRIBUIDOR DE ASFALTO	
PEÓN	07	TRACTOR DE CARRIL	
OPERADOR	01	TERMINADORA DE ASFALTO	
CHOFER		ESCOBA MECÁNICA	
SOLDADOR		RODILLO VIBRATORIO LISO	
TORCERAFO	01	RODILLO VIBRATORIO NEUMÁTICO	
		VIBROAPISONADOR	
		CONCRETERA	
		ESTACIÓN TOTAL	01
ESPACIO PARA FISCALIZACIÓN:			
INSTRUCCIONES:			
AUTORIZACIONES:			
ACTIVIDADES: > Replanteo y nivelación de vía (colocación de puntas para capa de sub base)			
> Encofrado de madera para cobertales de hormigón [$f'c = 180 \text{ kg/cm}^2$]			
> Excavación de cajoneras para conformación de capa de mejoramiento de vía.			
OBSERVACIONES:			
 CONTRATISTA		 FISCALIZACIÓN	



Pastaza
GOBIERNO PROVINCIAL

**GOBIERNO AUTÓNOMO DESCENTRALIZADO
PROVINCIAL DE PASTAZA
DIRECCIÓN DE OBRAS PÚBLICAS**

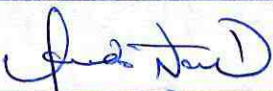
LIBRO DE OBRA

PROYECTO	ASFALTADO C.V. CHINCHAYAKU - PUYOPUNGO, PARROQUIA MADRE TIERRA, CANTÓN MERA, PROVINCIA DE PASTAZA		
• UBICACIÓN:	PARROQUIA MADRE TIERRA, CANTÓN MERA, PROVINCIA DE PASTAZA		
• CONTRATISTA:	CONSORCIO CVE CONSTRUCTORES		
• FISCALIZADOR:	ING. JOSÉ LUIS NARVAEZ		
• FECHA DE REPORTE:	Día: 31	Mes: 01	Año: 2022
• ESTADO DEL TIEMPO:	MAÑANA	LLF	TARDE 110
D=DESPEJADO	N= NUBLADO	LLD= LLUVIA DÉBIL	LLF= LLUVIA FUERTE
PERSONAL		EQUIPO	
SUPERINTENDENTE DE OBRA	01	HERRAMIENTA MANUAL	01
RESIDENTE DE OBRA	02	EXCAVADORA DE ORUGAS	02
INGENIERO AMBIENTAL	01	MOTO NIVELADORA	01
TÉCNICO EN SEGURIDAD Y SALUD OCUPACIONAL	01	CAMIÓN CISTERNA	01
MAESTRO MAYOR	01	VOLQUETES	06
ALBAÑILES	03	DISTRIBUIDOR DE ASFALTO	
PEÓN	07	TRACTOR DE CARRIL	01
OPERADOR	05	TERMINADORA DE ASFALTO	
CHOFER	07	ESCOBA MECÁNICA	
SOLDADOR		RODILLO VIBRATORIO LISO	01
TORNEADO	01	RODILLO VIBRATORIO NEUMÁTICO	
		VIBROAPISONADOR	
		CONCRETERA	
		ESTACIÓN TOTAL	01
ESPACIO PARA FISCALIZACIÓN:			
INSTRUCCIONES:			
AUTORIZACIONES:			
<p>ACTIVIDADES: > Levantamiento y toma de datos de vía (acceso al puente) > Encofrado de madera para cabecales de hormigón ($f'c = 180 \text{ kg/cm}^2$) > Transporte de material de mejoramiento, proveniente de la mina de Nueva Vida > Relleno y conformación de estructura de vía [capa de mejoramiento] - cajoneras. > Tendido, hidratación y compactación de capas de sub base clase 3 [estructura de vía]</p>			
OBSERVACIONES:			
 CONTRATISTA		 FISCALIZACIÓN	

- **Ensayos**

Proyecto "ASFALTADO C.V. CHINCHAYACU, PUYOPUNGO, PARROQUIA MADRE TIERRA, CANTÓN MERA, PROVINCIA DE PASTAZA" - Contrato N°. LICITACION DE OBRA-GADPPz-002-2021.

Dirección: Lotización Lalama III - Parroquia Tarqui
Teléfono: 098386536- 0961371977
Correo electrónico: constructoracve@gamil.com



LABORATORIO DE MATERIALES
ÁREA DE MECÁNICA DE SUELOS
ENSAYO DE ABRASIÓN

DATOS PROYECTO		DATOS MUESTRA	
SOLICITADO POR:	CVE CONSTRUCTORES	NORMA:	ASTM D 1883-05 AASHTO T99 SUB-BASE CLASE
PROYECTO:	ASFALTADO DEL CAMINO VECINAL CHINCHAYACU, PUYUPUNGO, PARROQUIA MADRE TIERRA, PROVINCIA DE PASTAZA	MUESTRA:	
UBICACION:	MADRE TIERRA - PASTAZA	FECHA DE ENSAYO:	ENERO.2022
		FECHA DE ENTREGA:	ENERO.2022

ABRASIÓN				UNIDAD	ESPECIFICACIÓN
Graduación	=	B			
Número de Bolas	=	11	u		
Peso Original	=	10000	(g)		
Peso retenido Tamiz # 12	=	7650	(g)		
Peso Pasa Tamiz # 12	=	2350	(g)		
Desgaste	=	24	%		< 40%

% DESGASTE	23,50
-------------------	--------------

LÍMITES DE CONSISTENCIA

LÍMITE LÍQUIDO

GOLPES	W HUM.	W SECO	W CAPS	w %
25				
LÍMITE LÍQUIDO =				NP

LÍMITE PLÁSTICO

W HUM.(gr)	W SECO(gr)	W CAPS(gr)	w %
LÍMITE PLÁSTICO			NP

LL =	NP
LP =	NP
IP =	0

ESPF.

< 6

OBSERVACIONES:

LABSUEL - CONTROL OBRA CIVIL



GERENTE TÉCNICO
LABSUEL - LABORATORIO

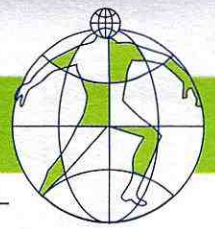

ENSAYO DE COMPACTACION DE SUELOS

DATOS PROYECTO		DATOS MUESTRA	
SOLICITADO POR:	CVE CONSTRUCTORES	NORMA:	ASTM D 1883-05 AASHTO T99
PROYECTO:	ASFALTADO DEL CAMINO VECINAL CHINCHAYACU PARROQUIA MADRE TIERRA, PROVINCIA DE	MUESTRA:	SUB-BASE CLASE
UBICACION:	MADRE TIERRA - PASTAZA	FECHA DE ENSAYO:	ENERO.2022
		FECHA DE ENTREGA:	ENERO.2022

Tipo de prueba Proctor	Modificado	C
# de capas	5	
# de golpes/capa	25	
Peso del martillo (Kg)	4536	
Altura (cm)	46	

ENSAYO N°	1	2	3	4
PMH + Molde (gr)	6460	6600	6540	
Peso Molde (gr)	4450	4450	4450	
PMH (gr)	2010	2150	2090	
Volumen Molde (cm ³)	911	911	911	
Densidad Humeda (gr/cm ³)	2,206	2,360	2,294	

Tarro N°	104	108	110	117	127	128
PMH + T (gr)	33,89	29,93	30,29	33,03	40,68	48,13
PMS + T (gr)	32,80	29,02	28,73	31,27	36,82	43,58
Peso H2O (gr)	1,09	0,91	1,56	1,76	3,86	4,55
Peso Tarro (gr)	5,83	6,30	5,89	5,80	6,33	6,39
PMS (gr)	26,97	22,72	22,84	25,47	30,49	37,19
Contenido de Humedad (%)	4,04	4,01	6,83	6,91	12,66	12,23

Humedad Promedio (%)	4,02	6,87	12,45
Densidad Seca (gr/cm ³)	2,121	2,208	2,040

% Humedad	Densidad Seca (gr/cm ³)
4,02	2,121
6,87	2,208
12,45	2,040

CURVA DE COMPACTACION

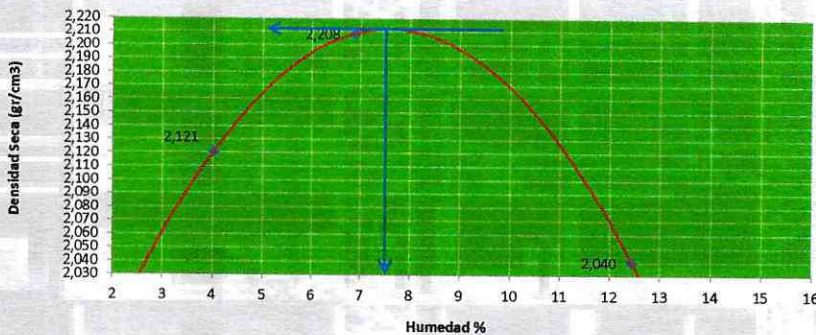

DENSIDAD MAXIMA(gr/cm³) 2211
 HUMEDAD OPTIMA (%) 7,5

OBSERVACIONES:

LABSUEL - CONTROL OBRA CIVIL

LABSUEL - LABORATORIO



ENSAYO DE CBR

DATOS PROYECTO		DATOS MUESTRA	
SOLICITADO POR:	CVE CONSTRUCTORES	NORMA:	ASTM D 1883-05 AASHTO T99
PROYECTO:	ASFALTADO DEL CAMINO VECINAL CHINCHAYACU, PUYUPUNGO, PARROQUIA MADRE TIERRA, PROVINCIA DE PASTAZA	MUESTRA:	SUB-BASE CLASE
UBICACION:	MADRE TIERRA - PASTAZA	FECHA DE ENSAYO:	ENERO.2022
		FECHA DE ENTREGA:	ENERO.2022

DENSIDAD MAXIMA 2,211 gr/cm3
 HUMEDAD OPTIMA 7,50 %

No. DE CAPAS = 5
 PESO MARTILLO = 4.5 Kg.

ALTURA DE CAIDA DEL MARTILLO: 457,2 mm.

NUMERO DE MOLDE	4	5	6
Numero de golpes por capa	56	25	10
Peso del molde + Suelo humedo: (gr.)	12585	12320	12110
Peso del molde: (gr.)	7235	7201	7190
Peso del suelo humedo : (gr.)	5350	5119	4920
Volumen del molde: (cm3)	2246	2235	2192
Densidad Humeda: (gr/cm3)	2,382	2,290	2,245

CONTENIDOS DE HUMEDAD DE MOLDEO						
Peso del tarro + suelo humedo: (gr.)	25,60	22,56	28,26	32,03	21,54	22,40
Peso del tarro + suelo seco: (gr.)	24,45	21,55	26,90	30,42	20,60	21,48
Peso del tarro: (gr.)	9,56	8,54	8,87	9,21	8,25	9,45
w % :	7,72	7,76	7,54	7,59	7,61	7,65
w(%) promedio :	7,74		7,57		7,63	
Densidad Seca:	2,211		2,129		2,085	

CONTENIDO DE HUMEDAD LUEGO DE LA SATURACION						
Peso del tarro + suelo humedo: (gr.)	25,24	23,56	32,38	42,60	25,24	26,89
Peso del tarro + suelo seco: (gr.)	23,70	22,15	29,60	38,40	22,75	23,90
Peso del tarro: (gr.)	9,56	9,45	8,87	8,90	9,87	10,05
w (%) :	10,89	11,10	13,41	14,24	19,33	21,59
w(%) promedio:	11,00		13,82		20,46	

PORCENTAJE DE AGUA ABSORVIDA DESPUES DE LA SATURACION			
Peso saturado:	12790	12630	12720
Agua absorvida :	205	310	610
% agua absorvida:	3,83	6,06	12,40

DENSIDAD MAXIMA:	2,211	HUMEDAD OPTIMA:	7,50
% Compactacion:	99,89		94,82
Variacion w%:	0,24		0,13

LABSUEL



ESPONJAMIENTO:

NUMERO DEL MOLDE	4		5		6	
	Tiempo (dias)	Dial	%	Dial	%	Dial
0	0	0,00	0	0,00	0	0,00
1	1	0,02	2	0,04	2	0,04
2	1	0,02	2	0,04	3	0,06
3	2	0,04	3	0,06	3	0,06
4	3	0,06	3	0,06	3	0,06

PENETRACION: Constante del anillo = 7,438 * lectura /3

NUMERO DEL MOLDE	4		5		6	
	NUMERO DE GOLPES POR CAPA					
Penetracion (pulgadas)	Dial	Presion lb/plg2	Dial	Presion lb/plg2	Dial	Presion lb/plg2
0,000	0	0,00	0	0,00	0	0,00
0,025	161	399,46	119	295,89	88	219,18
0,050	314	778,16	232	578,42	172	428,97
0,075	442	1096,50	328	812,22	243	601,65
0,100	542	1344,10	402	995,63	297	737,50
0,200	938	2324,38	694	1721,76	514	1275,38
0,300	1182	2930,73	878	2170,91	649	1608,08
0,400	1321	3274,34	978	2425,43	725	1796,62
0,500	1398	3466,35	1036	2567,67	787	1901,98

VALORES DEL ENSAYO DE CBR

PRESION (lb/plg2)	VALOR C.B.R. 0,1"
1.344,095	134,41
995,626	99,56
737,501	73,75
C.B.R. (100%)	34,00

PRESION (lb/plg2)	VALOR C.B.R. 0,2"
2.324,38	154,96
1.721,76	114,78
1.275,38	85,03
C.B.R. (100%)	97,95

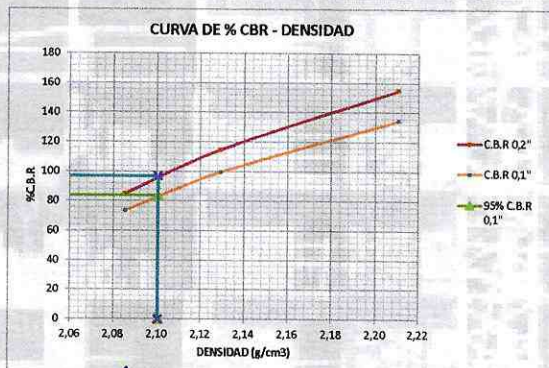
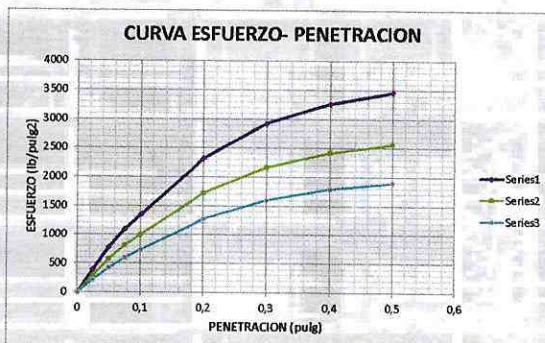

LABSUEL - CONTROL OBRA CIVIL



LABSUEL - LABORATORIO

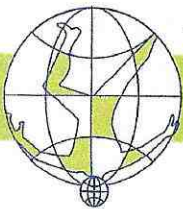

LABORATORIO DE SUELOS Y HORMIGONES DENSIDADES DE CAMPO METODO DENSIMETRO NUCLEAR

DATOS PROYECTO		DATOS MUESTRA	
SOLICITADO POR:	CVE CONSTRUCTORES	NORMA:	ASTM D 2922- ASTM D 2959
PROYECTO:	ASFALTADO DEL CAMINO VECINAL CHINCHAYACU PUYUPUNGO, PARROQUIA MADRE TIERRA, PROVINCIA DE PASTAZA	MUESTRA:	SUB - BASE
UBICACION:	MADRE TIERRA	EQUIPO:	TROXLER 9430
		FECHA DE ENSAYO:	ENERO.2022
		FECHA DE ENTREGA:	ENERO.2022

DETALLE:	RELLENO CON MATERIAL DE SUB - BASE
CAPA:	SUB - BASE
ENSAYO PROCTOR:	Modificado
Tipo:	D
Densidad Máxima (Kg/m ³) =	2211
Humedad óptima (%) =	7.5

FECHA	18/01/2022	18/01/2022	18/01/2022	18/01/2022	18/01/2022	18/01/2022	18/01/2022	18/01/2022	18/01/2022	18/01/2022
ENSAYO No.	1	2	3	4	5	6	7	8	9	10
LADO	IZQUIERDO	DERECHO	IZQUIERDO	DERECHO	IZQUIERDO	DERECHO	IZQUIERDO	DERECHO	IZQUIERDO	DERECHO
ABSCISA	0+000	0+100	0+200	0+300	0+400	0+500	0+600	0+700	0+800	0+900
Profundidad prueba (cm)	10,00	10,00	10,00	10,00	10,00	10,00	10,00	10,00	10,00	10,00
Humedad (%)	5,90	6,30	6,80	7,30	7,10	6,50	6,60	6,90	7,00	6,40
Densid. Humeda (Kg/m ³)	2343	2341	2365	2371	2360	2366	2358	2360	2356	2377
Densidad Seca (Kg/m ³)	2212	2202	2214	2210	2204	2222	2212	2208	2202	2234
Densidad Max Proctor (Kg/m ³)	2211	2211	2211	2211	2211	2211	2211	2211	2211	2211
Humedad Óptima (%)	7,50	7,50	7,50	7,50	7,50	7,50	7,50	7,50	7,50	7,50
(%) DE COMPACTACION	100	100	100	100	100	100	100	100	100	101

OBSERVACIONES:

LABORATORIO DE CAMPO
LABSUEL - CONTROL OBRA CIVIL

APROBADO POR
[Firma]
LABSUEL - LABORATORIO

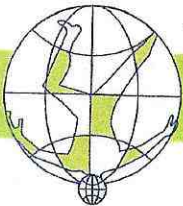

**LABORATORIO DE SUELOS Y HORMIGONES
DENSIDADES DE CAMPO METODO DENSIMETRO NUCLEAR**

DATOS PROYECTO	DATOS MUESTRA
SOLICITADO POR: CVE CONSTRUCTORES	NORMA: ASTM D 2922- ASTM D 2869
PROYECTO: ASFALTADO DEL CAMINO VECINAL CHINCHAYAGU PUTUPUNGO, PARROQUIA MADRE TIERRA, PROVINCIA DE PASTAZA	MUESTRA: SUB - BASE
UBICACION: MADRE TIERRA	EQUIPO: TROXLER 9480
	FECHA DE ENSAYO: ENERO.2022
	FECHA DE ENTREGA: ENERO.2022

DETALLE:

CAPA: RELLENO CON MATERIAL DE SUB - BASE

ENSAYO PROCTOR:
SUB - BASE

Tipo: Modificado

Densidad Máxima (Kg/m³) = 2211

Humedad óptima (%) = 7,5

FECHA	18/01/2022	18/01/2022	18/01/2022	18/01/2022	18/01/2022	18/01/2022	18/01/2022	18/01/2022	18/01/2022	18/01/2022
ENSAYO No.	11	12	13	14	15	16	17	18	19	20
UBICACIÓN	IZQUIERDO	DERECHO	IZQUIERDO	DERECHO	IZQUIERDO	DERECHO	IZQUIERDO	DERECHO	IZQUIERDO	DERECHO
ABSCISA	1+000	1+100	1+200	1+300	1+400	1+500	1+600	1+700	1+800	1+900
Profundidad prueba (cm)	10,00	10,00	10,00	10,00	10,00	10,00	10,00	10,00	10,00	10,00
Humedad (%)	6,90	6,20	6,40	7,10	7,00	6,30	6,10	5,80	5,30	5,10
Densid. Humeda (Kg/m ³)	2385	2342	2344	2377	2365	2352	2366	2359	2348	2344
Densidad Seca (Kg/m ³)	2231	2205	2203	2219	2210	2213	2230	2230	2230	2230
Densidad Max. Proctor (Kg/m ³)	2211	2211	2211	2211	2211	2211	2211	2211	2211	2211
Humedad Óptima (%)	7,50	7,50	7,50	7,50	7,50	7,50	7,50	7,50	7,50	7,50
(%) DE COMPACTACION	101	100	100	100	100	100	101	101	101	101

OBSERVACIONES:

LABORATORIO DE CAMPO
LABSUEL - CONTROL OBRA CIVIL

APROBADO POR
[Firma]
LABSUEL - LABORATORIO



LABORATORIO DE SUELOS Y HORMIGONES
DENSIDADES DE CAMPO METODO DENSIMETRO NUCLEAR

DATOS PROYECTO		DATOS MUESTRA	
SOLICITADO POR:	CVE CONSTRUCTORES	NORMA:	ASTM D 2922- ASTM D 2959
PROYECTO:	ASFALTADO DEL CAMINO VECINAL CHINCHAYACU PUYUPUNGO, PARROQUIA MADRE TIERRA, PROVINCIA DE PASTAZA	MUESTRA:	SUB - BASE
UBICACION:	MADRE TIERRA	EQUIPO:	TROXLER 3430
		FECHA DE ENSAYO:	ENERO.2022
		FECHA DE ENTREGA:	ENERO.2022

RELLENO CON MATERIAL DE SUB - BASE	
DETALLE:	SUB - BASE
CAPA:	Modificado
ENSAYO PROCTOR:	D
Tipo:	2211
Densidad Máxima (Kg/m ³) =	7.5
Humedad óptima (%) =	7.5

FECHA	18/01/2022	18/01/2022	18/01/2022	18/01/2022	18/01/2022	18/01/2022	18/01/2022	18/01/2022
ENSAYO No.	21	22	23	24	25	26		
LADO	IZQUIERDO	DERECHO	IZQUIERDO	DERECHO	IZQUIERDO	DERECHO		
ABSCISA	2+000	2+100	2+200	2+300	2+400	2+500		
Profundidad prueba (cm)	10,00	10,00	10,00	10,00	10,00	10,00		
Humedad (%)	6,40	6,90	7,00	6,20	6,90	5,80		
Densid. Humeda (Kg/m ³)	2351	2356	2362	2379	2368	2370		
Densidad Seca (Kg/m ³)	2210	2204	2207	2240	2215	2240		
Densidad Max Proctor (Kg/m ³)	2211	2211	2211	2211	2211	2211		
Humedad Óptima (%)	7,50	7,50	7,50	7,50	7,50	7,50		
(%) DE COMPACTACION	100	100	100	101	100	101		

OBSERVACIONES:

LABORATORIO DE CAMPO
LABSUEL - CONTROL OBRA CIVIL

APROBADO POR
[Signature]
LABSUEL - LABORATORIO

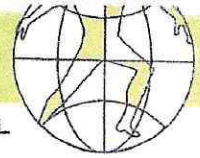

CALIFICACION DE MATERIAL

ENSAYO GRANULOMETRICO

DATOS DEL PROYECTO		DATOS MUESTRA	
PROYECTO:	ASFALTADO DEL CAMINO VECINAL CHINCHAYACO PUYUPUNGO, PARROQUIA MADRE TIERRA, PROVINCIA DE PASTAZA	NORMA:	ASTM D422
SOLICITADO POR:	CVE CONSTRUCTORES	MINA:	M1
UBICACION:	PASTAZA	FECHA ENSAYO:	ENERO.2022

MALLA No.	ABERTURA (mm)	MASA RETENIDA PARCIAL	MASA RETENIDA ACUMULADA	PORCENTAJE RETENIDO (%)	PORCENTAJE QUE PASA (%)	PORCENTAJE QUE PASA CORREGIDO (%)
3"	76,200	0,00	0,00	0,00	100,00	100
2 1/2"	66,540	0,00	0,00	0,00	100,00	100
2"	50,400	0,00	0,00	0,00	100,00	100
1 1/2"	38,100	290,00	290,00	5,33	94,67	95
1"	25,400	650,00	940,00	17,28	82,72	83
3/4"	19,000	370,00	1310,00	24,08	75,92	76
1/2"	12,500	120,00	1430,00	26,29	73,71	74
3/8"	9,500	160,00	1590,00	29,23	70,77	71
#4	4,750	170,00	1760,00	32,35	67,65	68
#10	2,360	230,00	1990,00	36,58	63,42	63
#18	1,180	270,00	2260,00	41,54	58,46	58
#40	0,600	1430,00	3690,00	67,83	32,17	32
#50	0,300	540,00	4230,00	77,76	22,24	22
#100	0,150	430,00	4660,00	85,66	14,34	14
#200	0,075	130,00	4790,00	88,05	11,95	12
PASA No. 200		650,00				
Peso material		5440,00				

SUBBASE CLASE 3

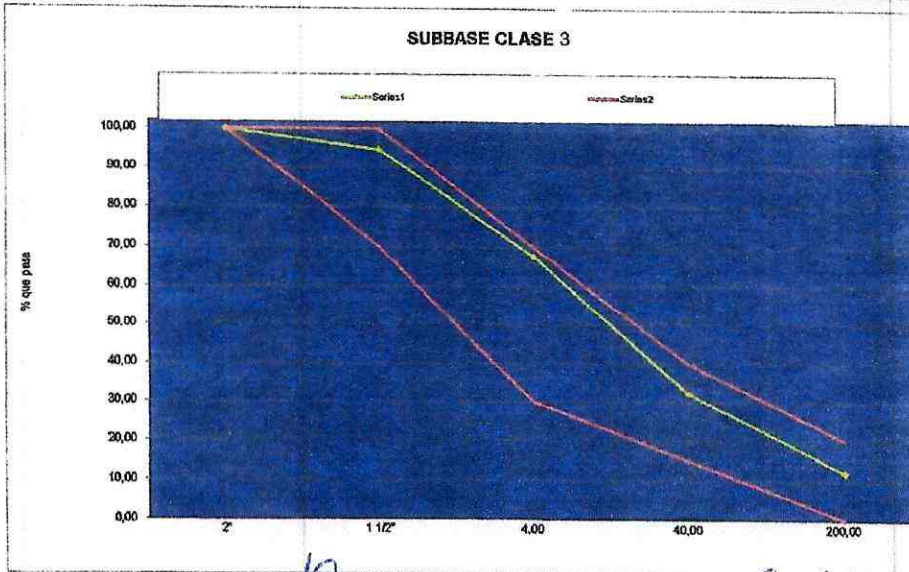

LABSUEL - CONTROL OBRA CIVIL

LABSUEL - LABORATORIO

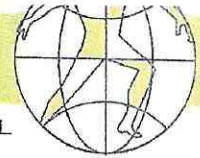

GRANULOMETRÍA DE MATERIALES

1- ENSAYO GRANULOMÉTRICO

DATOS DEL PROYECTO		DATOS MUESTRA	
PROYECTO:	ASFALTADO DEL CAMINO VECINAL CHINCHAYACU, PUYUPUNGO, PARROQUIA MADRE TIERRA, PROVINCIA DE PASTAZA	NORMA:	ASTM D422
SOLICITADO POR:	CVE CONSTRUCTORES	MINA:	M2
UBICACION:	PASTAZA	FECHA ENSAYO:	ENERO.2022

MALLA NO. (")	ABERTURA (mm)	MASA RETENIDA PARCIAL (g)	MASA RETENIDA ACUMULADA (g)	PORCENTAJE RETENIDO (%)	PORCENTAJE QUE PASA (%)	PORCENTAJE QUE PASA CORREGIDO (%)
3"	76,200	0,00	0,00	0,00	100,00	100
2 1/2"	63,500	0,00	0,00	0,00	100,00	100
2"	50,800	0,00	0,00	0,00	100,00	100
1 1/2"	38,100	270,00	270,00	4,78	95,22	95
1"	25,400	860,00	1130,00	20,00	80,00	80
3/4"	19,050	280,00	1410,00	24,86	75,04	75
1/2"	12,700	160,00	1570,00	27,79	72,21	72
3/8"	9,530	220,00	1790,00	31,68	68,32	68
#4	4,750	300,00	2090,00	36,99	63,01	63
#8	2,360	290,00	2380,00	42,12	57,88	58
#16	1,180	440,00	2820,00	49,91	50,09	50
#40	0,430	1170,00	3990,00	70,62	29,38	29
#50	0,360	370,00	4360,00	77,17	22,83	23
#100	0,150	790,00	5150,00	91,15	8,85	9
#200	0,075	200,00	5350,00	94,69	5,31	5
PASA No. 200		300,00	5650,00	100,00	0,00	0
Peso material		5650,00				

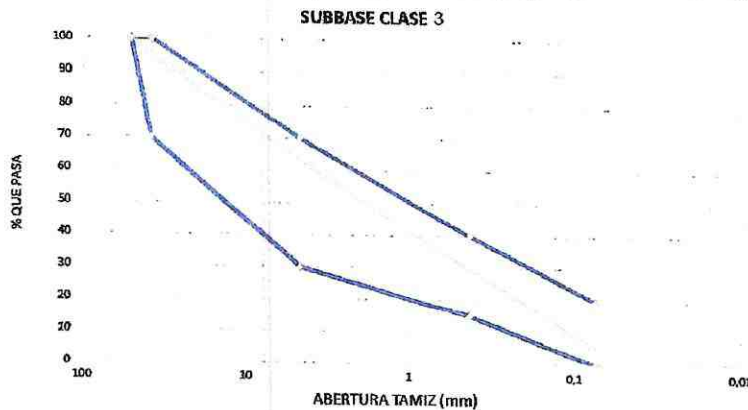

OBSERVACIONES:

* MUESTRA PROPORCIONADA POR EL CLIENTE

LABSUEL - CONTROL OBRA CIVIL

LABSUEL - LABORATORIO

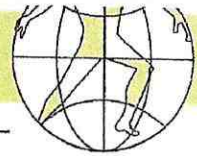

GRANULOMETRÍA DE MATERIALES

1-ENSAYO GRANULOMÉTRICO

DATOS DEL PROYECTO		DATOS MUESTRA	
PROYECTO:	ASFALTADO DEL CAMINO VECINAL CHINCHAYACU, PUYUPUNGO, PARROQUIA MADRE TIERRA, PROVINCIA DE PASTAZA	NORMA:	ASTM D422
SOLICITADO POR:	CVE CONSTRUCTORES	MINA:	M3
UBICACION:	PASTAZA	FECHA ENSAYO:	ENERO 2022

MALLA No.	ABERTURA (mm)	MASA RETENIDA PARCIAL (gr)	MASA RETENIDA ACUMULADA (gr)	PORCENTAJE RETENIDO (%)	PORCENTAJE QUE PASA (%)	PORCENTAJE QUE PASA CORREGIDO (%)
3"	76,200	0,00	0,00	0,00	100,00	100
2 1/2"	63,500	0,00	0,00	0,00	100,00	100
2"	50,800	0,00	0,00	0,00	100,00	100
1 1/2"	38,100	190,00	190,00	5,09	94,91	95
1"	25,400	280,00	470,00	12,60	87,40	87
3/4"	19,050	100,00	670,00	15,28	84,72	85
1/2"	12,700	100,00	670,00	17,96	82,04	82
3/8"	9,530	100,00	770,00	20,64	79,36	79
#4	4,750	370,00	1140,00	30,56	69,44	69
#8	2,360	190,00	1330,00	35,66	64,34	64
#16	1,180	300,00	1630,00	43,70	56,30	56
#40	0,430	830,00	2560,00	68,63	31,37	31
#50	0,360	290,00	2850,00	76,41	23,59	24
#100	0,150	490,00	3340,00	89,54	10,46	10
#200	0,075	210,00	3550,00	95,17	4,83	5
PASA No. 200		180,00	3730,00	100,00	0,00	0
Peso material		3730,00				

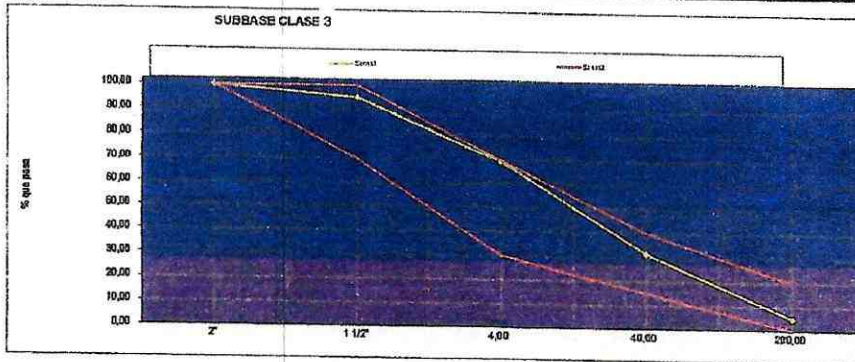

OBSERVACIONES:

REVISADO POR:

LABSUEL - CONTROL OBRA CIVIL

APROBADO POR:

LABSUEL - LABORATORIO



GRANULOMETRÍA DE MATERIALES

1.- ENSAYO GRANULOMÉTRICO

DATOS DEL PROYECTO		DATOS MUESTRA	
PROYECTO:	ASFALTADO DEL CAMINO VECINAL CHINCHAYACU, PUYUPUNGO, PARROQUIA MADRE TIERRA, PROVINCIA DE PASTAZA	NORMA:	ASTM D422
SOLICITADO POR:	CVE CONSTRUCTORES	MINA:	M4
UBICACION:	PASTAZA	FECHA ENSAYO:	ENERO.2022

MALLA NO.	ABERTURA (mm)	MASA RETENIDA PARCIAL (g)	MASA RETENIDA ACUMULADA (g)	PORCENTAJE RETENIDO (%)	PORCENTAJE QUE PASA (%)	PORCENTAJE QUE PASA CORREGIDO (%)
3"	76,200	0,00	0,00	0,00	100,00	100
2 1/2"	63,500	0,00	0,00	0,00	100,00	100
2"	50,800	0,00	0,00	0,00	100,00	100
1 1/2"	38,100	0,00	0,00	0,00	100,00	100
1"	25,400	460,00	460,00	9,00	91,00	91
3/4"	19,050	540,00	1000,00	19,57	80,43	80
1/2"	12,700	200,00	1200,00	23,48	76,52	77
3/8"	9,530	130,00	1330,00	26,03	73,97	74
#4	4,750	220,00	1550,00	30,33	69,67	70
#8	2,360	230,00	1780,00	34,83	65,17	65
#16	1,180	360,00	2140,00	41,88	58,12	58
#40	0,430	1050,00	3190,00	62,43	37,57	38
#50	0,360	380,00	3570,00	69,86	30,14	30
#100	0,150	990,00	4560,00	89,24	10,76	11
#200	0,075	330,00	4890,00	95,69	4,31	4
PASA No. 200		220,00	5110,00	100,00	0,00	0
Peso material		5110,00				

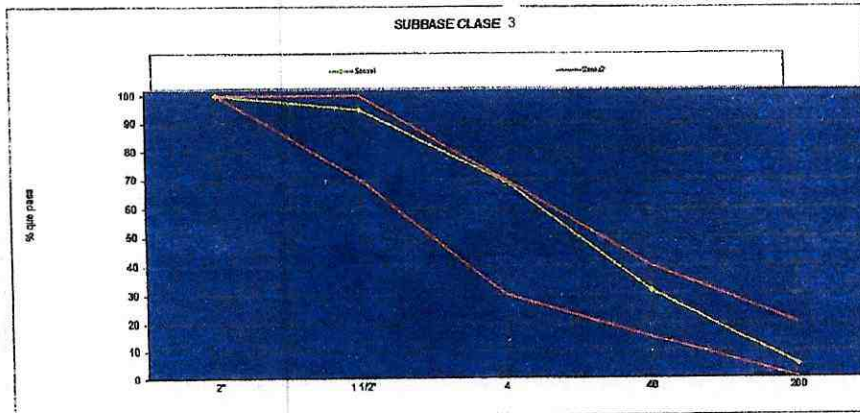

OBSERVACIONES:

LABSUEL - CONTROL OBRA CIVIL

LABSUEL - LABORATORIO

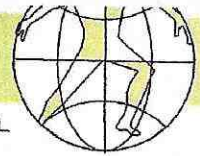

GRANULOMETRÍA DE MATERIALES

1. ENSAYO GRANULOMÉTRICO

DATOS DEL PROYECTO		DATOS MUESTRA	
PROYECTO:	ASFALTADO DEL CAMINO VECINAL CHINCHAYACU, PUYUPUNGO, PARROQUIA MADRE TIERRA, PROVINCIA DE PASTAZA	NORMA:	ASTM D422
SOLICITADO POR:	CVE CONSTRUCTORES	MINA:	M5
UBICACION:	PASTAZA	FECHA ENSAYO:	ENERO.2022

MALLA No	ABERTURA	MASA RETENIDA PARCIAL	MASA RETENIDA ACUMULADA	PORCENTAJE RETENIDO	PORCENTAJE QUE PASA	PORCENTAJE QUE PASA CORREGIDO
(")	(mm)	(gr)	(gr)	(%)	(%)	(%)
3"	76,200	0,00	0,00	0,00	100,00	100
2 1/2"	63,500	0,00	0,00	0,00	100,00	100
2"	50,800	0,00	0,00	0,00	100,00	100
1 1/2"	38,100	576,00	576,00	5,69	94,31	94
1"	25,400	460,00	1036,00	10,23	89,77	90
3/4"	19,050	2400,00	3436,00	33,93	66,07	66
1/2"	12,700	200,00	3636,00	35,91	64,09	64
3/8"	9,530	1420,00	5056,00	49,93	50,07	50
#4	4,750	1510,00	6566,00	64,84	35,16	35
#8	2,360	230,00	6796,00	67,11	32,89	33
#16	1,180	360,00	7156,00	70,67	29,33	29
#40	0,430	1050,00	8206,00	81,04	18,96	19
#50	0,360	380,00	8586,00	84,79	15,21	15
#100	0,150	990,00	9576,00	94,57	5,43	5
#200	0,075	330,00	9906,00	97,83	2,17	2
PASA No. 200		220,00	10126,00	100,00	0,00	0
Peso material		10126,00				

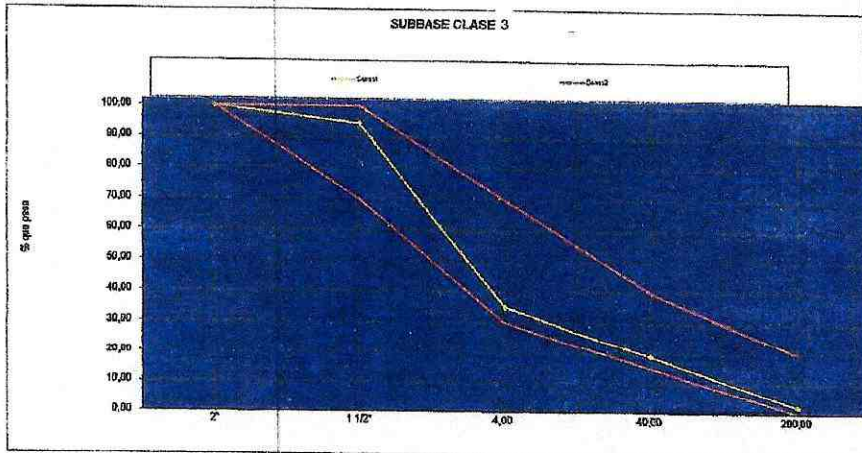

OBSERVACIONES:

LABSUEL - CONTROL DE OBRAS CIVIL

LABSUEL - LABORATORIO

ENSAYO DE CILINDROS A LA COMPRESION
NORMA ASTM C-39

LABSUEL

DISEÑO ASESORIA EN CONCRETOS, SUELOS, PAVIMENTOS INGENIERIA AMBIENTAL

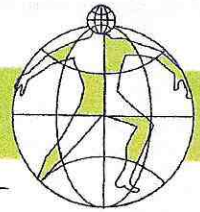

DATOS PROYECTO			DATOS MUESTRA		
SOLICITADO POR:	CVE CONSTRUCTORES		NORMA:	ASTM C-39	
PROYECTO:	ASFALTADO DEL CAMINO VECINAL CHINGHAYACU, PUYUPUNGO, PARROQUIA MADRE TIERRA, PROVINCIA DE PASTAZA		f _c	180 kg/cm ²	
UBICACION:	PASTAZA				

CILINDRO No.	Clas. No.	FECHA DE TOMA	FECHA DE ENSAYO	EDAD DIAS	IDENTIFICACION	CARGA (kg)	DIAMETRO (cm)	AREA (cm ²)	RESISTENCIA (kg/cm ²)	f _c	EFICIENCIA %	PROVEDIO		
1			10-ene	7	ABSCISA 0+180 ENTRADA Y SALIDA	23419	15,2	181	129	180	72			
2			10-ene	7		23289	15,2	181	128		71			
3		3-ene-22	10-ene	7		23634	15,2	181	130		72			
4			31-ene	28		33000	15,2	181	182		101			
5			31-ene	28		32632	15,2	181	180		100			
6			31-ene	28		32934	15,2	181	181		101			
1			11-ene	7	CABEZAL	23612	15,2	181	130		72			
2			11-ene	7		23488	15,2	181	129		72			
3		4-ene-22	11-ene	7		23721	15,2	181	131		73			
4			1-feb	28	ABSCISA 0+210 ENTRADA Y SALIDA	33067	15,2	181	182	180	101			
5			1-feb	28		33100	15,2	181	182		101			
6			1-feb	28		32879	15,2	181	181		101			
1			12-ene	7		CABEZAL	23189	15,2	181		128		71	
2			12-ene	7			22985	15,2	181		127		70	
3		5-ene-22	12-ene	7			23104	15,2	181		127		71	
4			2-feb	28	ABSCISA 1+049 ENTRADA Y SALIDA	32956	15,2	181	182	180	101			
5			2-feb	28		32623	15,2	181	180		100			
6			2-feb	28		32725	15,2	181	180		100			

OBSERVACIONES: LAS PROBETAS DE HORMIGON SON ENTREGADAS POR EL CLIENTE

LABORATORIO DE CAMPO
LABSUEL - CONTROL OBRA CIVIL

APROBADO POR
LABSUEL - LABORATORIO

- **Contratos – Facturas Equipos y Maquinaria**

Proyecto "ASFALTADO C.V. CHINCHAYACU, PUYOPUNGO, PARROQUIA MADRE TIERRA, CANTÓN MERA, PROVINCIA DE PASTAZA" - Contrato N°. LICITACION DE OBRA-GADPPz-002-2021.

FRANCISCO AILLON NOVOA
Ingeniero Civil
Construcción de Obras Civiles
Argentina 132 y Avda. Las Américas
Telef. 03-2523098 Cel. 0987700745
Email: pacoaillon@hotmail.com



CONTRATO DE EJECUCIÓN DE OBRA

En la ciudad de Ambato a los diez días del mes de enero del dos mil veinte y dos, comparece por una parte el ING.FRANCISCO AILLÓN NOVOA (CONTRATISTA) con RUC # 0500866421001 y por otra parte el ING. VICTOR FERNANDO NARVAEZ MACHADO, portador de la cedula de ciudadanía N°. 1600502825, en representación del Consorcio CVE CONSTRUCTORES (CONTRATANTE) con RUC#169172875300-1, tienen a bien celebrar el presente contrato contenido bajo las cláusulas que a continuación se expresan:

PRIMERA: OBJETO DEL CONTRATO. - El Ing. Aníbal Francisco Aillón, se compromete formalmente a ejecutar la provisión, el tendido y compactación de mezcla asfáltica en caliente, mezclada en planta, con un espesor de 2", en las vías de Chinchayacu y Puyopungo que se detallan a continuación: -

SEGUNDA. - El Ing. Francisco Aillón, realizará los trabajos de conformidad a los rubros que se encuentran descritos en la siguiente tabla:

TABLA DE CANTIDADES, UNIDADES Y PRECIOS

PROYECTO: ASFALTADO E INFRAESTRUCTURA HIDROSANITARIA DE VARIAS CALLES DE LOS BARRIOS: OBRERO, EL CHOFER Y EL DORADO.

UBICACIÓN: SECTOR EL OBRERO CUIDADELA EL CHOFER CUIDAD DEL PUYO

PLAZO: 6 MESES

DESCRIPCION	UNIDAD	CANTIDAD	P.UNITARIO	P.TOTAL
Provisión, Tendido y Compactación de mezcla asfáltica, e- 2" (inc. imprimación)	M2	35.000,00	8.00	280.000,00
Tendido y compactación de Base (Motoniveladora, Rodillo y banquero)	M2	35.000,00	0.55	19.250,00
Acabado de obra básica (Motoniveladora, rodillo y tanquero)	M2	10.000,00	0.30	3.000,00
SUBTOTAL				302.250,00
12% IVA				36270,00
TOTAL				338520,00

SON: TRECIENTOS TREINTA Y OCHO MIL QUINIENTOS VEINTE DOLARES 00/100
(INC.IVA)

TERCERA. - SEIS MESES, Plazo en el cual se entregarán terminados los mismos, salvo cambios climáticos severos (lluvias) que no permitan trabajar, en cuyos casos se aumentaran al plazo los días de lluvia que no se trabajó.

Previo al asfaltado de los tramos de vías, el Contratante (CONSORCIO CVE CONSTRUCTORES) comunicará con por lo menos tres días hábiles al CONTRATISTA para la ejecución del trabajo.

CUARTA.- LIQUIDACIÓN.- A la conclusión de cada tramo de asfaltado de la obra se realizará una medición conjunta para determinar los volúmenes realmente ejecutados luego de lo cual se efectuará la liquidación económica correspondiente.

QUINTA.- En caso de alguna controversia o incumplimiento por una de las dos partes los comparecientes se someterán a los jueces competentes de la ciudad de Ambato.

Para constancia, los comparecientes se afirman ratifican y firma el presente contrato, por duplicado de igual tenor, en el día y fecha arriba indicados.



Ing. Francisco Aillon
C.I. 050 0866421
TELE. 0987700745

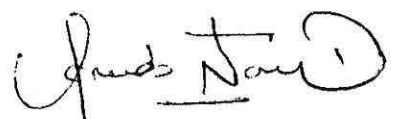

Ing. Víctor Fernando Narvárez
CI. 1600502825
Telf. 0961371977



- **Certificación de Obligaciones IESS**
- **Planilla IESS**
- **Facturas Personal Técnico**

Proyecto "ASFALTADO C.V. CHINCHAYACU, PUYOPUNGO, PARROQUIA MADRE TIERRA, CANTÓN MERA, PROVINCIA DE PASTAZA" - Contrato N°. LICITACION DE OBRA-GADPPz-002-2021.

Dirección: Lotización Lalama III - Parroquia Tarqui
Teléfono: 098386536- 0961371977
Correo electrónico: constructoracve@gamil.com

CERTIFICADO DE CUMPLIMIENTO DE OBLIGACIONES PATRONALES

El Instituto Ecuatoriano de Seguridad Social (IESS) certifica que, revisados los archivos del Sistema de Historia Laboral, el señor(a) **NARVAEZ MACHADO VICTOR FERNANDO**, representante legal de la empresa **CONSORCIO CVE CONSTRUCTORES** con RUC Nro. 1691728753001 y dirección **LOTIZACION LALAMA. LOTIZACION LALAMA. 1. LOTIZACION LALAMA. 1.**, NO registra obligaciones patronales en mora; información verificada a la fecha de emisión del presente certificado.

El IESS se reserva el derecho de verificar la información y las obligaciones pendientes que no se encontraren registradas o no hayan sido determinadas, sin perjuicio de aplicar las sanciones correspondientes; esta certificación no implica condonación o renuncia del derecho del IESS, al ejercicio de las acciones legales a que hubiere lugar para su cobro.

El contenido de este certificado puede ser validado ingresando al portal web del IESS en el menú Empleador – Certificado de Obligaciones Patronales, digitando el RUC de la empresa o número de cédula.



Firmado electrónicamente por:

**XIMENA ESTEFANIA
CORDOVA CABEZAS
BORJA**

Ing. Ximena Estefanía Córdova Cabezas Borja
Directora Nacional de Recaudación y Gestión de Cartera.

Emitido el 10 de febrero de 2022

Validez del Certificado 30 días



INSTITUTO ECUATORIANO DE SEGURIDAD SOCIAL

CONSORCIO CVE CONSTRUCTORES

febrero 10 del 2022 10:51

NARVAEZ MACHADO VICTOR FERNANDO

COMPROBANTE DE PAGO

(DEPOSITADO)

(REPRESENTACIONES ORDOÑEZ Y NEGRETE S.A. REPORNE)

No. Comprobante: 0000000022044560

Concepto:	PAGO DE FONDOS DE RESERVA - NORMALES,	Emitido en:	2022-02-07
No. RUC / REGISTRO:	1691728753001 - 0001	Fecha de Vigencia de Pago:	2022-02-15
Nombre / Razón Social / Organización:	CONSORCIO CVE CONSTRUCTORES - CONSORCIO CVE CONSTRUCTORES		
Periodo de Pago:	Desde: 2022-01-01 Hasta: 2022-01-31		
Forma de pago:	Fondos propios		
Observación:			

Valor	41.20
Intereses por mora (+)	0.00
Seguro Salud Tiempo Parcial(+)	0.00
Honorarios Abogado(+)	0.00
Gastos Administrativos(+)	0.00
Subtotal(=)	41.20
Notas de Crédito(-)	0.00
Total(=)	41.20

Señor Empleador

Usted puede pagar sus obligaciones patronales en línea en cualquier agencia de los bancos: Pichincha, Bolivariano, Guayaquil, Austro, Pacífico, Produbanco, Internacional y cualquier agencia SERVIPAGOS.

*Oficinas Western Unión Red Activa, Almacenes TIA, Red de Servicios FACILITO

*Coop. Ahorro y Crédito: El Sagrario, Coopmego

*Tarjetas de Crédito/Débito: Diners, Discover, Visa y Mastercard Bco. Pichincha (Pago Diferido), Visa y Mastercard cualquier banco emisor (Pago Corriente y Diferido)

Cuando realiza los pagos en bancos, el estado inicial del comprobante es DEPOSITADO y luego de la conciliación se registrará como CANCELADO.

La cancelación de planillas de obligaciones patronales a través de débito bancario no requiere generación previa del comprobante. En cuanto a GLOSAS, obligatoriamente debe generarlos para brindarle el servicio.

Bajo ningún concepto puede transferir directamente a ninguna cuenta del IESS, para el pago de obligaciones



Consulta Resumida de Planillas

Fecha : 10/02/2022

Periodo de Pago	Fecha Max. de pago
2022 - 1	2022/02/15

Nombre o Razón Social de la Empresa	N° RUC
CONSORCIO CVE CONSTRUCTORES CONSORCIO CVE CONSTRUCTORES	1691728753001

Dirección Centro Adm. de la Empresa	Sector Municipal
LOTIZACION LALAMA. LOTIZACION LALAMA. 1.	Teléfono
	032894400

Apellidos y Nombre del representante legal Pagador o Habilitado
 NARVAEZ MACHADO VICTOR FERNANDO
 Esta planilla es pagada con :
 FONDOS PROPIOS

Detalle de la Planilla

N°	Cédula	Nombre	Sueldo	Dias	% Aporte Normal	Aporte	% Aporte Adic	Aporte Adic	% Cesan Adic	Cesantia	% CCC	Valor CCC	Marca Tiempo Parcial	Adic Tiempo Parcial
1	1759667619	CASTILLO ELIZARBE ALFONSO ALVARO	436.05	30	20.60	94.19	0.00	0.00	0.00	0.00	1.00	4.36		
7	1600507162	MOPOSITA CENTENO BOLIVAR ANDRES	494.61	30	20.60	106.84	0.00	0.00	0.00	0.00	1.00	4.95		
3	0602699290	MOYON CENTENO LUIS ALFREDO	450.00	30	20.60	97.20	0.00	0.00	0.00	0.00	1.00	4.50		
4	1600786650	NARVAEZ MACHADO JONATHAN ISRAEL	494.61	30	20.60	106.84	0.00	0.00	0.00	0.00	1.00	4.95		
2	1311724916	SABANDO BAZURTO CARLOS AGUSTO	492.49	30	20.60	106.37	0.00	0.00	0.00	0.00	1.00	4.92		
5	1600483034	SALLEMA CHUQUIANA JENNIFER MARITZA	528.83	30	20.60	114.23	0.00	0.00	0.00	0.00	1.00	5.28		
6	1600483836	VINUEZA RAMIREZ MERCY CONSUELO	500.00	30	20.60	108.00	0.00	0.00	0.00	0.00	1.00	5.00		
		Totales	3,396.59			733.67		0.00		0.00		33.97		

TOTAL A PAGAR

Relación de Trabajo	Total Valor Sueldo	Total Aporte Normal	Total CCC	Total Aporte Adicional
35-TRABAJADORES DE LA CONSTRUCCION	3.396.59	699.70	0.00	0.00
TOTAL	3.396.59	699.70	0.00	0.00
TOTAL A PAGAR				
		699.70		

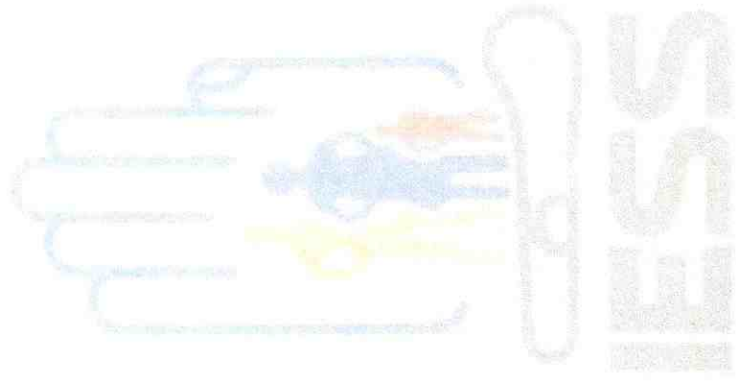

NO TIENE LOGO

R.U.C.: 1600502825001

FACTURA

No. 001-100-000000010

NÚMERO DE AUTORIZACIÓN

0802202201160050282500120011000000000102224687918

FECHA Y HORA DE AUTORIZACIÓN: 08/02/2022 10:00:41

AMBIENTE: PRODUCCIÓN

EMISIÓN: NORMAL

CLAVE DE ACCESO

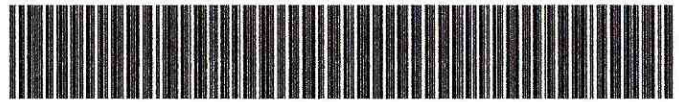

0802202201160050282500120011000000000102224687918

NARVAEZ MACHADO VICTOR FERNANDO

Dirección Matriz: Barrio: OBRERO Calle: AZUAY Número: SN Intersección: TUNGURAHUA

Dirección Sucursal: Barrio: OBRERO Calle: AZUAY Número: SN Intersección: TUNGURAHUA

OBLIGADO A LLEVAR CONTABILIDAD NO

Razón Social / Nombres y Apellidos: CONSORCIO CVE CONSTRUCTORES

Identificación: 1691728753001

Fecha: 08/02/2022 Placa / Matrícula: null Guía

Dirección:

Cod. Principal	Cod. Auxiliar	Cantidad	Descripción	Detalle Adicional	Precio Unitario	Subsidio	Precio sin Subsidio	Descuento	Precio Total
839900099	839	1.00	SERVICIOS PROFESIONALES DE INGENIERIA CIVIL MES DE DICIEMBRE		1339.29	0.00	0.00	0.00	1339.29

Información Adicional

Dirección: Lotización Lalama
Telefono: 0983865836
Email: constructoracve@gmail.com

Forma de pago	Valor
20 - OTROS CON UTILIZACION DEL SISTEMA FINANCIERO	1500.00

SUBTOTAL 12%	1339.29
SUBTOTAL 0%	0.00
SUBTOTAL NO OBJETO DE IVA	0.00
SUBTOTAL EXENTO DE IVA	0.00
SUBTOTAL SIN IMPUESTOS	1339.29
TOTAL DESCUENTO	0.00
ICE	0.00
IVA 12%	160.71
TOTAL DEVOLUCION IVA	0.00
IRBPNR	0.00
PROPINA	0.00
VALOR TOTAL	1500.00
VALOR TOTAL SIN SUBSIDIO	0.00
AHORRO POR SUBSIDIO: (Incluye IVA cuando corresponda)	0.00

NO TIENE LOGO

R.U.C.: 1802650216001

FACTURA

No. 001-100-000000020

NÚMERO DE AUTORIZACIÓN

2511202101180265021600120011000000000148199994522

FECHA Y HORA DE AUTORIZACIÓN: 10/2/2022 14:29:21

AMBIENTE: PRODUCCIÓN

EMISIÓN: NORMAL

CLAVE DE ACCESO



2511202101180265021600120011000000000148199994522

PEREZ SANCHEZ WASHINGTON OSWALDO

Dirección Matriz: Barrio: MEXICO Calle: GENERAL VILLAMIL Número: S/N Intersección: LUCINDO ORTEGA

Dirección Sucursal: Barrio: MEXICO Calle: GENERAL VILLAMIL Número: S/N Intersección: LUCINDO ORTEGA

REQUERIDO A LLEVAR CONTABILIDAD SI

Razón Social / Nombres y Apellidos: CONSORCIO CVE CONSTRUCTORES

Identificación 1691728753001

Fecha 10/2/2022 Placa / Matrícula: null Guía

Dirección:

Cod. Principal	Cod. Auxiliar	Cantidad	Descripción	Detalle Adicional	Precio Unitario	Subsidio	Precio sin Subsidio	Descuento	Precio Total
839900099	7	1.00	PRESTACION SERVICIOS PROFESIONALES COMO RESIDENTE DE OBRA		1339,29	0.00	0.00	0.00	1339,29

Información Adicional

Dirección: LOTIZACION LALAMA VIA TARQUI

Teléfono: 0987661161

Email: constructorescve@gmail.com

Forma de pago	Valor
20 - OTROS CON UTILIZACION DEL SISTEMA FINANCIERO	1500.00

SUBTOTAL 12%	1339,29
SUBTOTAL 0%	0.00
SUBTOTAL NO OBJETO DE IVA	0.00
SUBTOTAL EXENTO DE IVA	0.00
SUBTOTAL SIN IMPUESTOS	1339,29
TOTAL DESCUENTO	0.00
ICE	0.00
IVA 12%	160,71
TOTAL DEVOLUCION IVA	0.00
IRBPNR	0.00
PROPINA	0.00
VALOR TOTAL	1500.00
VALOR TOTAL SIN SUBSIDIO	0.00
AHORRO POR SUBSIDIO: (Incluye IVA cuando corresponda)	0.00

Moposita Centeno Dario Javier

Alquiler de Vehículo.
Actividades de Ingeniería Civil.

Dirección: Velazco Ibarra 209 y Napo



Cel: 0995677845 0999658764
Lago Agrio - Sucumbios - Ecuador
Obligado a Resar Contabilidad

FECHA
10 07 2022

FACTURA
RUC: 1600557357001

SERIE: 001 - 001 - 00

Nº 0000121

AUT. SRI. 1115237097

CLIENTE:	CVE Constructores	
C.I. O RUC:	1691728753001	TELF.:
DIRECCION:	Lotización Lalama	

Por lo siguiente:

CANT.	DETALLE	V. UNITARIO	V. TOTAL
	Servicios Profesionales Residente Obra Habi - Diciembre " Astalho C.V. Chinchipe, C. poyupungo, parroquia Madre Tierra, Cantón Mera, Provincia de Pastaza "		1.000

Original: Adquirente * Copia Emisor

Son..... Dolares

F. Cliente	F. Autorizada

SUB TOTAL	1.000,00
Tarifa 12%	120,00
Tarifa 0%	
Descuento	
IVA 12%	
TOTAL	1120,00

VELEZ-CHAYEZ LEYO BASTELUX Imprenta "Gráficas Vilez" RUC 1305617821001 AUT - 2509
Teléf. 052 835 399 / Nº del 000000116 al 000000165 *Impreso 16/Julio/2024 *CADUCA 16/Octubre/2028

Maposita Centeno Dario Javier

Alquiler de Vehículo.
Actividades de Ingeniería Civil.

Dirección: Volazco Ibarra 209 y Napo



Cel: 099577849 / 099955764

Lago Agrio - Sucumbios - Ecuador

Utilizando el Sistema Contabilístico

FACTURA
RUC: 1600557357001

SERIE: 001 - 001 - 00

Nº 0000125

FECHA
10 02 2022

AUT. SRL 1115237097

CLIENTE: CUE Constructores

C.I. O RUC: 1691728753001 TELF:

DIRECCION: Lotización Lalama

Por lo siguiente:

CANT.	DETALLE	V. UNITARIO	V. TOTAL
	Servicios Profesionales Residente de Obra mes de Enero "Asfalto CV. Churcayacu, Puyuflojo, Parroquia Madre Tierra, Canton Merca, Provincia de Pastaza		700,00

Original - Alquilante - Copia - Emisor

Sen

SUB TOTAL 700,00

Tarifa 12% 84,00

Tarifa 0%

Descuento

IVA 12%

TOTAL 784,00

.....Dólares



VELEZ CHAVEZ LEYS DANIEL Impresión: Quito/Ima Típica - Tel: 09964782100 AUT - 2020
Total: 002 835 655 / N° del 00000015 al 00010000 Impresión: 10/Julio/2018 *EXONERADA 16/Octubre/2018



- RUC
- RUP

Proyecto "ASFALTADO C.V. CHINCHAYACU, PUYOPUNGO, PARROQUIA MADRE TIERRA, CANTÓN MERA, PROVINCIA DE PASTAZA" - Contrato N°. LICITACION DE OBRA-GADPPz-002-2021.

Dirección: Lotización Lalama III - Parroquia Tarqui
Teléfono: 098386536- 0961371977
Correo electrónico: constructoracve@gamil.com

Razón Social
CONSORCIO CVE CONSTRUCTORES**Número RUC**
1691728753001**Representante legal**

• NARVAEZ MACHADO VICTOR FERNANDO

Estado
ACTIVO**Régimen**
REGIMEN GENERAL**Inicio de actividades**
17/09/2021**Reinicio de actividades**
No registra**Cese de actividades**
No registra**Fecha de constitución**
16/09/2021**Jurisdicción**
ZONA 3 / PASTAZA / PASTAZA**Obligado a llevar contabilidad**
SI**Tipo**
SOCIEDADES**Agente de retención**
NO**Domicilio tributario****Ubicación geográfica****Provincia:** PASTAZA **Cantón:** PASTAZA **Parroquia:** TARQUI**Dirección****Carretera:** VIA A TARQUI **Conjunto:** LOTIZACION LALAMA **Referencia:** A TRES CUADRAS DE LA VIA ASFALTADA, CASA DE UN PISO**Actividades económicas**

• F42101201 - OBRAS DE SUPERFICIE EN CALLES, CARRETERAS, AUTOPISTAS, PUENTES O TÚNELES, ASFALTADO DE CARRETERA, PINTURA Y OTROS TIPOS DE MARCADO DE CARRETERA, INSTALACIÓN DE BARRERAS DE EMERGENCIA, SEÑALES DE TRÁFICO Y ELEMENTOS SIMILARES. INCLUYE LA CONSTRUCCIÓN DE PISTAS PARA AEROPUERTOS.

Establecimientos**Abiertos**

1

Cerrados

0

Obligaciones tributarias

- ANEXO TRANSACCIONAL SIMPLIFICADO
- ANEXO ACCIONISTAS, PARTÍCIPES, SOCIOS, MIEMBROS DEL DIRECTORIO Y ADMINISTRADORES – ANUAL
- 1021 - DECLARACIÓN DE IMPUESTO A LA RENTA SOCIEDADES
- ANEXO DE DIVIDENDOS, UTILIDADES O BENEFICIOS - ADI
- ANEXO RELACIÓN DEPENDENCIA
- 2011 DECLARACION DE IVA

Razón Social
CONSORCIO CVE CONSTRUCTORES

Número RUC
1691728753001

• 9090 - IMPUESTO DE PATENTE MUNICIPAL

i Las obligaciones tributarias reflejadas en este documento están sujetas a cambios. Revise periódicamente sus obligaciones tributarias en www.sri.gob.ec.

Números del RUC anteriores

No registra



Código de verificación: CATRCR2021002150934
Fecha y hora de emisión: 17 de septiembre de 2021 11:58
Dirección IP: 190.152.191.41

Validez del certificado: El presente certificado es válido de conformidad a lo establecido en la Resolución No. NAC-DGERCGC15-00000217, publicada en el Tercer Suplemento del Registro Oficial 462 del 19 de marzo de 2015, por lo que no requiere sello ni firma por parte de la Administración Tributaria, mismo que lo puede verificar en la página transaccional SRI en línea y/o en la aplicación SRI Móvil.

Sistema Oficial de Contratación



Pública

REGISTRO ÚNICO DE PROVEEDORES

Una vez revisado los documentos presentados, certifico, que **CONSORCIO CVE CONSTRUCTORES** con RUC número **1691728753001**, ha cumplido satisfactoriamente con los requisitos establecidos, por lo tanto queda **HABILITADO** en el Registro Único de Proveedores, RUP.

Nombre Comercial:

Naturaleza Jurídica Consorcio

Máxima Autoridad NARVAEZ MACHADO
Representante Legal VICTOR FERNANDO

Documento de Identificación 1600502825

Categoría Micro 0-300000

Forma parte de la EPS Si No

Dirección Principal:

Provincia: PASTAZA Cantón: PASTAZA Parroquia: TARQUI Transversal: Calle: Numero: Edificio: Página Web: Correo Electrónico: constructoracve@gmail.com Teléfono(s):

Bienes, Obras o Servicios Suministrados

Código	Producto
54210	SERVICIOS GENERALES DE CONSTRUCCION DE CARRETERAS (EXCEPTO CARRETERAS ELEVADAS), CALLES CAMINOS, VIAS FERREAS Y PISTAS DE ATERRIZAJE EN AEROPUERTOS
54220	SERVICIOS GENERALES DE CONSTRUCCION DE PUENTES, CARRETERAS ELEVADAS, TUNELES Y SUBTERRANEOS
54251	SERVICIOS GENERALES DE CONSTRUCCION DE TUBERIAS URBANAS

El presente documento ha sido generado a través del Sistema Oficial de Contratación del Estado, cualquier modificación, alteración al documento invalida automáticamente el mismo

Responsable: CONCVECONST

• Pólizas

Proyecto "ASFALTADO C.V. CHINCHAYACU, PUYOPUNGO, PARROQUIA MADRE TIERRA, CANTÓN MERA, PROVINCIA DE PASTAZA" - Contrato N°. LICITACION DE OBRA-GADPPz-002-2021.

POLIZA DE SEGURO DE FIANZAS PUBLICO

ASEGURADORA DEL SUR C.A. en adelante "La Aseguradora" en virtud de la solicitud de seguro presentada por el interesado, que en adelante se denomina "El Afianzado o Contratista", y que forma parte integrante de ese contrato, se obliga a indemnizar al Asegurado, por las razones previstas en este contrato, de acuerdo a las condiciones generales, aprobadas por la Superintendencia de Bancos y seguros con Resolución N°. SBS-INS-2002-293 de Septiembre 3 del 2002 y especiales, teniendo prelación las últimas sobre las primeras.

Emitido en: AMBATO

Emisión: 24/09/2021

Agente: 16917279

RAMO		PÓLIZA NÚMERO	SUMA ASEGURADA
BUEN USO DE ANTICIPO		1108272	373.342,65
VIGENCIA DEL DOCUMENTO		TIPO DE DOCUMENTO	
DESDE LAS 00:01 DE	HASTA LAS 24:00 DE	PLAZO	POLIZA
23/09/2021	21/04/2022	210	0

EL AFIANZADO O CONTRATISTA: CONSORCIO CVE CONSTRUCTORES	1691728753001
DIRECCIÓN: VIA A TARQUI SN ,Dpto. , Piso0,	
TELÉFONOS: 0 032894400	0961371977

EL ASEGURADO: GOBIERNO AUTONOMO DESCENTRALIZADO PROVINCIAL DE PASTAZA	1660000170001
DIRECCIÓN: FRANCISCO DE ORELLANA 739 Y 27 DE FEBRERO	
TELÉFONOS: 0 032883830	0999123457

OBJETO DEL CONTRATO:

ASFALTADO C. V. CHINCHAYACU, PUYOPUNGO, PARROQUIA MADRE TIERRA, CANTÓN MERA, PROVINCIA DE PASTAZA, SEGÚN PROCESO NO. LICO-GADPPZ-02-2021

PRIMA	IMPUESTOS Y OTROS	TOTAL CONTADO
7.518,00	1.249,05	8.767,04

ESTE FOMULARIO ES UN AVISO DE COBRO

Mediante esta póliza de seguro incondicional, irrevocable y de cobro inmediato, según la ley Orgánica del Sistema Nacional de Contratación Pública y su Reglamento, Aseguradora del Sur C.A. se obliga a favor del Beneficiario de esta póliza a la devolución de los saldos deudores de anticipo otorgado por el Asegurado al Afianzado o contratista, hasta el monto estipulado o suma asegurada que le ocasione el afianzado, en caso de terminación del contrato. Esta póliza podrá ser renovada mediante petición escrita del Afianzado o Asegurado. Transcurrido el plazo/vigencia, la presente póliza quedará automáticamente caduca, cesando de hecho toda responsabilidad de la compañía aún en el caso de que no fuera devuelto el original de la misma.

En testimonio de lo acordado se firma este contrato en: AMBATO a 24 DE SEPTIEMBRE DE 2021

EL ASEGURADO

EL CONTRATISTA

LA ASEGURADORA



Firmado electrónicamente por:
**VICTOR FERNANDO
NARVAEZ MACHADO**



Digitally signed by
**RODRIGO CEVALLOS
GUEVARA**
Date: 2021.09.24
10:21:58 -05:00
Reason: Firma Electrónica
Location: Aseguradora del
Sur

ORIGINAL

MATRIZ QUITO TELS:(02)2997500 FAX:(02)2997553 - 2997588	IBARRA TELS:(06)640920 LOJA TELS:(07)587677	PORTOVIEJO TELS:(05)632647 FAX:(05)632669	MANTA TELS:(05)625751/626503 FAX:(05)623483	AMBATO TELS:(03)829299/828211 FAX:(03)828534	RIOBAMBA TELS:(03)941063 FAX:(03)965040	MACHALA TELS: (07)2985563 FAX: (07)2985561
CUENCA TELS:(07)2819721 -	LOJA FAX:(07)560995					

CONDICIONES DE LA PÓLIZA Nº 1108272

RAMO: BUEN USO DE ANTICIPO
 MONEDA: DÓLARES
 LUGAR Y FECHA: AMBATO, Septiembre 24 de 2021

VIGENCIA DE LA POLIZA DESDE: 23/09/2021 HASTA: 21/04/2022

VIGENCIA DEL CERTIFICADO DESDE: LAS 00:01 H HASTA: LAS 24:00 H (Local)

ASEGURADO: GOBIERNO AUTONOMO DESCENTRALIZADO PROVINCIAL TLF: 0 032883830 Cel: 0999123457

DIRECCIÓN: FRANCISCO DE ORELLANA 739 Y 27 DE FEBRERO

FIANZAS

COBERTURAS CONTRATADAS	Sumas Aseguradas hasta: USD	Deducible: Aplica el mayor de los tres		
		% Suma Asegurada	% Valor de Siniestro	Mínimo USD
Buen Uso de Anticipo	373.342,65			

DECLARACIÓN DE ORIGEN DE FONDOS

El(La) asegurado(a) y/o el(la) solicitante declara libre y voluntariamente, que el seguro solicitado a Aseguradora del Sur C.A., ampara bienes, garantías y contratos de procedencia lícita, los mismos que no están ligados con actividades de Narcotráfico, Lavado de Activos o Financiamiento del Terrorismo. Igualmente, declara que los fondos con los cuales se pagará la prima correspondiente a este contrato de seguros tienen origen lícito y no guardan ninguna relación con las actividades mencionadas anteriormente.

AUTORIZACIÓN

Siendo conocedor de las disposiciones legales para la Prevención, Detección y Erradicación del Delito de Lavado de Activos y del Financiamiento de Delitos, autorizo expresamente en forma libre, voluntaria e irrevocable a Aseguradora del Sur C.A. a realizar el análisis y las verificaciones que considere necesarias para corroborar la licitud de fondos y bienes comprendidos en el contrato de seguro; así como autorizo expresa, voluntaria e irrevocablemente a todas las personas naturales o jurídicas de derecho público o privado a facilitar a Aseguradora del Sur C.A. toda la información que ésta les requiera, inclusive autorizo anticipadamente el levantamiento del sigilo o velo bancario en caso de ser necesario, incluido la revisión de los buró de crédito sobre mi información de riesgos crediticios.

<https://fms.aseguradoradelsur.com/asegsur/v1/fms/uploads/fb82c351-f1e7-4dea-9933-c4401d356205.pdf>

Direcciones:

Matriz Quito: Av. De Los Naranjos y De Las Azucenas (02) 2997-500 / Fax: (02)2467-983. Sucursal Ambato: Av. Rodrigo Pachano 13-109 y Juan Montalvo. Sector Ficoa (03)2828-211 / (03)2828-213 / (03) 2829-299. Sucursal Francisco Orellana (Coca): Calle Quito entre Guayaquil y Jorge Rodriguez (06)2883-276 / (06)2881-511. Sucursal Cuenca: Feder Proaño 365 y Honorato de Loyola, a dos cuadras de Pizza Hut. (07)2819-721 / (07)2819-964. Sucursal Ibarra: Victoria Cast Chiriboga 657 y Galo Plaza Lasso, atrás del C.C. La Plaza (06) 2630-920 / (06)2630-868. Sucursal Loja: Av. Av. Orillas Zamora y Segundo Puertas Moreno (07)2560-991 / (07)2587-677. Sucursal Machala: Av. 25 de Junio Km 2 1/2, vía a Pas: Urbanización Ciudad del Sol Mz. L1 (07)279-7087 / (07)279-7089 / 099 844 5197. Sucursal Manta: Calle M1 entre las calles y 24, diagonal al Hotel Oro Verde Manta, edificio 'Manta Business Center', planta baja. (05)2625-751 / (05)2626-51 (05)2626-052. Sucursal Portoviejo: Av. Manabí y Granda Centeno, frente a la pista del aeropuerto (05)2563-494 / (05)2563-3: / (05)2563-508. Sucursal Riobamba: Uruguay 21-50 y Av. Daniel León Borja (03)2942-830 / (03)2941-063. Sucursal Sa Domingo: Av. Los Naranjos S/N y Av. Quito, 3er piso (frente al SRI). (02)2751-377 / (02)2762-006. Sucursal Guayaquil: Urde Circunvalación Sur #304 y Todos los Santos. (04)501-3050.

Línea de atención al cliente: teléfono: (02) 2997500 / (09)9555-3333.

Página web de la compañía: www.aseguradoradelsur.com <<http://www.aseguradoradelsur.com/>>

ORIGINAL

POLIZA DE SEGURO DE FIANZAS PUBLICO

ASEGURADORA DEL SUR C.A. en adelante "La Aseguradora" en virtud de la solicitud de seguro presentada por el interesado, que en adelante se denomina "El Afianzado o Contratista", y que forma parte integrante de ese contrato, se obliga a indemnizar al Asegurado, por las razones previstas en este contrato, de acuerdo a las condiciones generales, aprobadas por la Superintendencia de Bancos y seguros con Resolución N°. SBS-INS-2002-293 de Septiembre 3 del 2002 y especiales, teniendo prelación las últimas sobre las primeras.

Emitido en: AMBATO

Emisión: 24/09/2021

Agente: 16917279

RAMO		PÓLIZA NÚMERO	SUMA ASEGURADA
FIEL CUMPLIMIENTO DE CONTRATO		1108271	112.649,53
VIGENCIA DEL DOCUMENTO		TIPO DE DOCUMENTO	
DESDE LAS 00:01 DE	HASTA LAS 24:00 DE	PLAZO	POLIZA
23/09/2021	18/10/2022	390	0

EL AFIANZADO O CONTRATISTA: CONSORCIO CVE CONSTRUCTORES	1691728753001
DIRECCIÓN: VIA A TARQUI SN ,Dpto. , Piso0,	
TELÉFONOS: 0 032894400 0961371977	

EL ASEGURADO: GOBIERNO AUTONOMO DESCENTRALIZADO PROVINCIAL DE PASTAZA	1660000170001
DIRECCIÓN: FRANCISCO DE ORELLANA 739 Y 27 DE FEBRERO	
TELÉFONOS: 0 032883830 0999123457	

OBJETO DEL CONTRATO:

ASFALTADO C. V. CHINCHAYACU, PUYOPUNGO, PARROQUIA MADRE TIERRA, CANTÓN MERA, PROVINCIA DE PASTAZA, SEGÚN PROCESO NO. LICO-GADPPZ-02-2021

PRIMA	IMPUESTOS Y OTROS	TOTAL CONTADO
4.212,78	704,35	4.917,13

ESTE FOMULARIO ES UN AVISO DE COBRO

Mediante esta póliza de seguro incondicional, irrevocable y de cobro inmediato, según la ley Orgánica del Sistema Nacional de Contratación Pública y su Reglamento, Aseguradora del Sur C.A. se obliga a favor del Beneficiario de esta póliza por los perjuicios derivados del incumplimiento de la obligación afianzada hasta el monto estipulado como suma asegurada que le otorga el afianzado, en caso de terminación del contrato. Esta póliza podrá ser renovada mediante petición escrita del Afianzado o Asegurado. Transcurrido el plazo/vigencia, la presente póliza quedará automáticamente caduca, cesando de hecho toda responsabilidad de la compañía aún en el caso de que no fuera devuelto el original de la misma.

En testimonio de lo acordado se firma este contrato en: AMBATO a 24 DE SEPTIEMBRE DE 2021

EL ASEGURADO

EL CONTRATISTA

LA ASEGURADORA



Firmado electrónicamente por:
VICTOR FERNANDO
NARVAEZ MACHADO



Digitally signed by
RODRIGO CEVALLOS
GUEVARA
Date: 2021.09.24
10:19:46 -05:00
Reason: Firma Electrónica
Location: Aseguradora del
Sur

COPIA

MATRIZ QUITO	IBARRA	PORTOVIEJO	MANTA	AMBATO	RIOBAMBA	MACHALA
TELS:(02)2997500	TELS:(06)640920	TELS:(05)632647	TELS:(05)625751/626503	TELS:(03)829299/828211	TELS:(03)941063	TELS:
FAX:(02)2997553 -	LOJA	FAX:(05)632669	FAX:(05)823483	FAX:(03)828534	FAX:(03)965040	(07)2985563
2997588	TELS:(07)587677					FAX:
CUENCA	FAX:(07)560995					(07)2985561
TELS:(07)2819721 -						

CONDICIONES DE LA PÓLIZA N° 1108271

RAMO: CUMPLIMIENTO DE CONTRATO
 MONEDA: DÓLARES
 LUGAR Y FECHA: AMBATO, Septiembre 24 de 2021

VIGENCIA DE LA POLIZA DESDE: 23/09/2021 HASTA: 18/10/2022
 VIGENCIA DEL CERTIFICADO DESDE: HASTA:
 LAS 00:01 H LAS 24:00 H (Local)

ASEGURADO: GOBIERNO AUTONOMO DESCENTRALIZADO PROVINCIAL TLF: 0 032883830 Cel: 0999123457
 DIRECCIÓN: FRANCISCO DE ORELLANA 739 Y 27 DE FEBRERO

FIANZAS

COBERTURAS CONTRATADAS	Sumas Aseguradas hasta: USD	Deducible: Aplica el mayor de los tres		
		% Suma Asegurada	% Valor de Siniestro	Mínimo USD
Fiel Cumplimiento de Contrato	112.649,53			

DECLARACIÓN DE ORIGEN DE FONDOS

El(La) asegurado(a) y/o el(la) solicitante declara libre y voluntariamente, que el seguro solicitado a Aseguradora del Sur C.A., ampara bienes, garantías y contratos de procedencia lícita, los mismos que no están ligados con actividades de Narcotráfico, Lavado de Activos o Financiamiento del Terrorismo. Igualmente, declara que los fondos con los cuales se pagará la prima correspondiente a este contrato de seguros tienen origen lícito y no guardan ninguna relación con las actividades mencionadas anteriormente.

AUTORIZACIÓN

Siendo conocedor de las disposiciones legales para la Prevención, Detección y Erradicación del Delito de Lavado de Activos y del Financiamiento de Delitos, autorizo expresamente en forma libre, voluntaria e irrevocable a Aseguradora del Sur C.A. a realizar el análisis y las verificaciones que considere necesarias para corroborar la licitud de fondos y bienes comprendidos en el contrato de seguro; así como autorizo expresa, voluntaria e irrevocablemente a todas las personas naturales o jurídicas de derecho público o privado a facilitar a Aseguradora del Sur C.A. toda la información que ésta les requiera, inclusive autorizo anticipadamente el levantamiento del sigilo o velo bancario en caso de ser necesario, incluido la revisión de los buró de crédito sobre mi información de riesgos crediticios.

<https://fms.aseguradoradelsur.com/asegur/v1/fms/uploads/bedc194c-76f0-4390-b851-44b0fbc0f318.pdf>

Direcciones:

Matriz Quito: Av. De Los Naranjos y De Las Azucenas (02) 2997-500 / Fax: (02)2467-983. Sucursal Ambato: Av. Rodrigo Pachano 13-109 y Juan Montalvo. Sector Ficoa (03)2828-211 / (03)2828-213 / (03) 2829-299. Sucursal Francisco Orellana (Coca): Calle Quito entre Guayaquil y Jorge Rodriguez (06)2883-276 / (06)2881-511. Sucursal Cuenca: Federación Proaño 365 y Honorato de Loyola, a dos cuadras de Pizza Hut. (07)2819-721 / (07)2819-964. Sucursal Ibarra: Victoria Cast Chiriboga 657 y Galo Plaza Lasso, atrás del C.C. La Plaza (06) 2630-920 / (06)2630-868. Sucursal Loja: Av. Av. Orillas Zamora y Segundo Puertas Moreno (07)2560-991/(07)2587-677. Sucursal Machala: Av. 25 de Junio Km 2 1/2, vía a Pas. Urbanización Ciudad del Sol Mz. L1 (07)279-7087 / (07)279-7089 / 099 844 5197. Sucursal Manta: Calle M1 entre las calles y 24, diagonal al Hotel Oro Verde Manta, edificio 'Manta Business Center', planta baja. (05)2625-751 / (05)2626-51 / (05)2626-052. Sucursal Portoviejo: Av. Manabí y Granda Centeno, frente a la pista del aeropuerto (05)2563-494 / (05)2563-3 / (05)2563-508. Sucursal Riobamba: Uruguay 21-50 y Av. Daniel León Borja (03)2942-830/(03)2941-063. Sucursal Sa Domingo: Av. Los Naranjos S/N y Av. Quito, 3er piso (frente al SRI). (02)2751-377 / (02)2762-006. Sucursal Guayaquil: Urde Circunvalación Sur #304 y Todos los Santos. (04)501-3050.

Línea de atención al cliente: teléfono: (02) 2997500 / (09)9555-3333.

Página web de la compañía: www.aseguradoradelsur.com <<http://www.aseguradoradelsur.com/>>

Dirección de correo electrónico de contacto: contacto@asur.ec <<mailto:contacto@asur.ec>>

COPIA



PRINCO

CD-R

700MB/80Min

2X - 56X

CD-Recordable

Contents:

Do not put into direct sunlight. Write with special soft marker pen only.



JOSE LUIS NARVAEZ
INGENIERO CIVIL

CALCULO – DISEÑO – CONSTRUCCIÓN – FISCALIZACIÓN

Puyo, 4 de febrero de 2022
FISCA.-EXTER.-JLN-13-2022

Ing. Álvaro Sosa
DIRECTOR DE FISCALIZACIÓN DEL GADPPz
Presente. -

De mi consideración:

Reciba un cordial y atento saludo, a la vez desearle éxitos en las funciones a usted encomendadas, de la misma manera pongo en conocimiento que se adjunta el informe de cumplimiento de las Buenas Prácticas Ambientales de la obra: **ASFALTADO C.V CHINCHAYACU- PUYOPUNGO PARROQUIA MADRE TIERRA**, perteneciente a la **PLANILLA DE AVANCE N°3** correspondiente al mes de enero de 2022, para que se proceda con el trámite pertinente.

Se notifica que una vez evaluado el Informe Ambiental de Cumplimiento remitido por el contratista se otorga la Conformidad de este.

Por la atención prestada al presente anticipo mi más sincero agradecimiento.

Atentamente,



Firmado electrónicamente para:
JOSE LUIS
NARVAEZ

ING. JOSE LUIS NARVAEZ
FISCALIZADOR EXTERNO

Copia: Ing. David Yedra – Director de Gestión Ambiental

GAD. PROVINCIAL DE PASTAZA



Pastaza

Fecha:

Recibido:

Número:

DIRECCIÓN DE FISCALIZACIÓN

04 FEB 2022

EM

Hora: 13:10



JOSE LUIS NARVAEZ
INGENIERO CIVIL

CALCULO – DISEÑO – CONSTRUCCIÓN - FISCALIZACIÓN

- **Informe De Cumplimiento De Buenas Prácticas Ambientales Del Proyecto “Asfaltado CV Chinchayacu – Puyopungo, Parroquia Madre Tierra, Cantón Mera, Provincia de Pastaza.”**

Elaborado por:

Ing. Saray Ibarra
Consultora Ambiental
MAAE-SUIA-1308-CI

Preparado para:

**Gobierno Autónomo Descentralizado
Provincial de Pastaza**



JOSE LUIS NARVAEZ

INGENIERO CIVIL

CALCULO – DISEÑO – CONSTRUCCIÓN - FISCALIZACIÓN

Tabla de contenido

1.	FICHA TÉCNICA	3
2.	ANTECEDENTES.....	4
3.	INTRODUCCIÓN	4
4.	OBJETIVOS.....	5
4.1	Objetivo General	5
4.2	Objetivos Específicos.....	5
5.	METODOLOGÍA.....	5
6.	RESUMEN DE LA GUÍA DE BUENAS PRÁCTICAS AMBIENTALES.....	6
7.	IMPACTOS Y RIESGOS ASOCIADOS A LAS ACTIVIDADES DE OBRA.....	11
8.	RESUMEN DEL CUMPLIMIENTO DE LAS BUENAS PRÁCTICAS AMBIENTALES	12
9.	MATRIZ DE CUMPLIMIENTO DEL PLAN DE MANEJO AMBIENTAL ADAPTADO A LA NATURALEZA DEL PROYECTO PLAN DE PREVENCIÓN Y MITIGACIÓN DE IMPACTOS.....	14
10.	RESUMEN DEL CUMPLIMIENTO DEL PLAN DE MANEJO AMBIENTAL	34
11.	CONCLUSIONES:	35
12.	RECOMENDACIONES:	35



JOSE LUIS NARVAEZ

INGENIERO CIVIL

CALCULO – DISEÑO – CONSTRUCCIÓN - FISCALIZACIÓN

1. FICHA TÉCNICA

INFORMACIÓN DEL PROYECTO	
PROYECTO:	Asfaltado C.V Chinchayacu, Puyopungo, Parroquia Madre Tierra, Cantón Mera, Provincia de Pastaza
TIPO DE ESTUDIO:	Vial
ACTIVIDAD:	Asfaltado vial
CATEGORÍA DEL PROYECTO:	Certificado Ambiental
RESOLUCIÓN:	MAAE-SUIA-DZDCH-2021-CA-0534
MODALIDAD DEL TRABAJO:	Temporal
JORNADA DE TRABAJO	Diurna
TIEMPO DE EJECUCIÓN DEL PROYECTO:	210 días
FECHA DE INICIO:	17 de noviembre 2021
FECHA DE FINALIZACIÓN:	junio 2022
FASE DEL PROYECTO:	Mejoramiento de vía y asfaltado
LOCALIZACIÓN DEL PROYECTO	
PROVINCIA:	Pastaza
CANTON:	Mera
PARROQUIA:	Madre Tierra
COMUNIDAD:	Chinchayacu - Puyopungo
INFORMACIÓN	
CONTRATISTA:	Consorcio CVE
FISCALIZADOR:	Ing. José Luis Narváez
PERIODO:	01 al 31 de enero 2022
PORCENTAJE DE AVANCE DE OBRA:	35%

INFORME DE CUMPLIMIENTO DE BUENAS PRÁCTICAS AMBIENTALES DEL PROYECTO "ASFALTADO CV CHINCHAYACU-PUYOPUNGO, PARROQUIA MADRE TIERRA, CANTON MERA, PROVINCIA DE PASTAZA".



JOSE LUIS NARVAEZ

INGENIERO CIVIL

CALCULO – DISEÑO – CONSTRUCCIÓN - FISCALIZACIÓN

2. ANTECEDENTES

El Gobierno Autónomo Descentralizado Provincial del Cantón Pastaza, representado por el Ing. Jaime Guevara, ha convenido en celebrar el contrato con el Ing. José Luis Narváez, Consultor Civil con la finalidad de ejecutar el proyecto "Asfaltado C.V Chinchayacu, Puyopungo, Parroquia Madre Tierra, Cantón Mera, Provincia de Pastaza" mencionado proyecto posee el permiso ambiental según su categoría, Certificado Ambiental con Resolución N° MAAE-SUIA-DZDCH-2021-CA-0534 otorgado por el Ministerio del Ambiente, Agua y Transición Ecológica, a través de la plataforma virtual denominada "Sistema Único de Información Ambiental- SUIA" gestionado por parte del personal técnico del Departamento Ambiental del Gobierno Autónomo Descentralizado Provincial de Pastaza.

3. INTRODUCCIÓN

El Gobierno Autónomo Descentralizado Provincial del Cantón Pastaza, en procura de mejorar las condiciones de vida de la población esta impulsando la ejecución del proyecto: Asfaltado C.V Chinchayacu, Puyopungo, Parroquia Madre Tierra, Cantón Mera, Provincia de Pastaza.

El constante crecimiento demográfico en la ciudad da problema que requieren solución. Este proyecto se origina a raíz del crecimiento poblacional, que genera el tránsito vehicular, el cual afecta la forma de vida de los habitantes de la región. Al mismo tiempo debido a las cargas por los automóviles se generan daños a la superficie de rodamiento del camino. Esto, se ha vuelto un problema ya que el camino existente no satisface las necesidades del usuario, el tránsito diario provoca que la funcionalidad del camino sea insuficiente. A pesar de la capacidad de atenuación que tiene la naturaleza, la contaminación ambiental aumenta, debido al incremento de las actividades humanas, y con ello la acumulación de la contaminación, entonces la capacidad de carga que tiene la naturaleza (mecanismos de atenuación natural) será insuficiente. De este modo proyectarnos al futuro, los estándares de calidad ambiental fijados actualmente no serán suficientes para controlar el efecto sinérgico que ha logrado la contaminación ambiental a lo largo de los años que ha venido acumulándose.

Por esta razón se plantea la idea de generar un adecuado manejo ambiental en Obras de Infraestructura vial en el momento de su construcción o mantenimiento y de manera acertada, se incluyó como parte de los documentos habilitantes al contrato de obra la Guía de Buenas Prácticas Ambientales, en el cual constan una serie de medidas que deben gobernar la ejecución de la obra con el objeto de generar la menor afectación a los diferentes recursos naturales del entorno del proyecto incluyendo al hombre; en función de esta guía, corresponde a la fiscalización verificar el cumplimiento de las medidas ambientales, lo que es



JOSE LUIS NARVAEZ

INGENIERO CIVIL

CALCULO – DISEÑO – CONSTRUCCIÓN - FISCALIZACIÓN

presentado a continuación mediante el presente informe correspondiente al período del 01 al 31 de enero de 2022.

4. OBJETIVOS

4.1 Objetivo General

- Cumplir con las medidas ambientales establecidas en la Guía de Buenas Prácticas y Plan de Manejo Ambiental adaptado a la realidad del proyecto “Asfaltado C.V Chinchayacu, Puyopungo, Parroquia Madre Tierra, Cantón Mera, Provincia de Pastaza”.

4.2 Objetivos Específicos

- Informar a la Autoridad Ambiental Competente (Departamento de Ambiente) sobre el avance, efectividad y cumplimiento de las obligaciones definidas en la Guía de Buenas Prácticas Ambientales y Plan de Manejo Ambiental; conforme a los términos establecidos en el otorgamiento del Certificado Ambiental.

5. METODOLOGÍA

En el desarrollo del informe de fiscalización ambiental se continúan considerando los criterios constantes en Art. 275 del Acuerdo Ministerial 061 de la Reforma al Libro VI del TULAS, publicado en el Registro Oficial N° 316, de 04 de mayo de 2015, que determina lo siguiente:

No conformidad menor (NC-). - Esta calificación implica una falta leve frente al Plan de Manejo Ambiental y/o Leyes Aplicables.

No conformidad menor (NC+). - Esta calificación implica una falta grave al Plan de Manejo Ambiental y/o Leyes Aplicables.

Cumple (C). - Esta calificación se aplica a toda actividad, instalación o practica que se ha realizado o se encuentra dentro de las restricciones, indicaciones o especificaciones expuestas en el Plan de Manejo Ambiental y las Leyes Aplicables.

No Aplica (NA). - Esta calificación se incluye cuando existen actividades que no pueden ser auditadas por diversos factores, es decir, que no se puede determinar su cumplimiento o incumplimiento por el tipo de acción; principalmente en casos en que las actividades son repetitivas entre los criterios del PMA, marco legal y permiso ambiental; o de otro lado no han sido consideradas en el permiso Ambiental.

*INFORME DE CUMPLIMIENTO DE BUENAS PRÁCTICAS AMBIENTALES DEL PROYECTO
“ASFALTADO CV CHINCHAYACU-PUYOPUNGO, PARROQUIA MADRE TIERRA, CANTON
MERA, PROVINCIA DE PASTAZA”.*



JOSE LUIS NARVAEZ

INGENIERO CIVIL

CALCULO – DISEÑO – CONSTRUCCIÓN - FISCALIZACIÓN

6. RESUMEN DE LA GUÍA DE BUENAS PRÁCTICAS AMBIENTALES

La Guía Ambiental es el resultado final de este proceso de evaluación y presenta disposiciones de prevención, control y mitigación enmarcados en una serie de medidas para que el contratista las cumpla en el proyecto "Asfaltado C.V Chinchayacu, Puyopungo, Parroquia Madre Tierra, Cantón Mera, Provincia de Pastaza" con el objetivo primordial de cumplir con el marco Legal Ambiental Ecuatoriano y las Políticas Ambientales del Constructor.

La guía de buenas practicas se encuentra aprobada por el ente rector, se detalla las medidas y actividades ambientales para la Obra.

Tabla 1. Guía de Buenas Prácticas Ambientales para la obra vial.

N°	MEDIDA PROPUESTA
USO DE LA ENERGÍA	
1	Una vez finalizada la jornada de trabajo apaga las luces, impresoras, computadoras y demás aparatos eléctricos.
2	Apagar el monitor de la computadora o poner en modo hibernar, ya que gasta un 70% total del consumo energético del equipo. Un monitor encendido tiene una potencia de 60W, unos 6,5 W en espera, y 1W apagado.
3	El único protector de pantalla que ahorra energía es negro. Es deseable configurarlo para que se active tras 10 minutos de inactividad.
4	Los ordenadores portátiles son más eficientes energéticos que los de mesa.
5	Reduce el uso de papel o del secador de manos, utiliza tu propia toalla.
6	Da preferencia al uso de las escaleras en lugar de los ascensores; es mucho más saludable, económico y ecológico.
7	Llama al ascensor pulsando solo un botón para evitar hacer viajes innecesarios. O si vas a bajar o subir solo un piso mejor haz ejercicio, es bueno para tu salud.
8	No conectes varios aparatos al mismo tiempo porque puede producirse una sobrecarga, posibles apagones y deterioro de las instalaciones a largo plazo
9	Configura los equipos de tu dependencia administrativa como computadoras, copiadoras, impresoras, etc. en modo de "ahorro de energía" para reducir el consumo de electricidad hasta en un 50%.
10	Para sacar tres o menos copias, es mejor imprimir. A partir de cuatro hojas, la copiadora es la mejor opción.

JOSE LUIS NARVAEZ

INGENIERO CIVIL

CALCULO – DISEÑO – CONSTRUCCIÓN - FISCALIZACIÓN



- | | |
|----|--|
| 11 | Comparte eficientemente los equipos de dependencia administrativa entre compañeros |
| 12 | Reporta a la unidad de tecnología de la institución daños o dificultades en el uso de equipos informáticos, ya que requieren de un adecuado mantenimiento para su óptimo rendimiento |
| 13 | Evitar el uso del fax térmico, ya que consume más energía y el papel no puede reciclarse. |

CLIMATIZACIÓN

- | | |
|---|---|
| 1 | Usar estos dispositivos sólo cuando sea necesario. Siempre que sea posible, aprovechar la regulación natural de la temperatura, por ejemplo, en verano las ventanas entornadas o las corrientes de aire pueden refrescar algunas salas sin necesidad de encender el aire acondicionado. |
| 2 | Apagar o minimizar los sistemas de calefacción o aire acondicionado en las salas no ocupadas: sala de reuniones vacías, fuera de las horas de trabajo. |
| 3 | Conocer adecuadamente cómo funcionan los sistemas de calefacción y refrigeración, para maximizar la eficiencia de los equipos de climatización. |
| 4 | Mantener la temperatura aproximadamente en 20oC en invierno, y aproximadamente en 24oC en verano, para disminuir el consumo energético. |
| 5 | Asegurarse de que los equipos de climatización se programan para funcionar exclusivamente en el período de trabajo, a excepción de situaciones en las que haga falta calefacción o refrigeración previas. |
| 6 | Asegurarse de que las puertas y ventanas están cerradas mientras funcionan los equipos de climatización, para impedir pérdidas y derroche. |

ILUMINACIÓN

- | | |
|---|---|
| 1 | Sustituir progresivamente las antiguas bombillas incandescentes y tubos fluorescentes, que usan tecnología ineficiente que desprende más calor que luz |
| 2 | Usar interruptores independientes para iluminar sólo las zonas necesitadas de una misma área. |
| 3 | Aprovechar la iluminación natural, organizando los puestos de trabajo de manera que se mantenga una adecuada iluminación, manteniendo limpias las ventanas y abriendo las persianas, cortinas otros elementos similares, etc. |
| 4 | Antes de encender las luces para encubrir los reflejos del sol en los ordenadores, probar cambiando los puestos de trabajo de lugar o la orientación de la pantalla, así como instalando láminas antirreflejantes en las ventanas o cortinas orientables. |

INFORME DE CUMPLIMIENTO DE BUENAS PRÁCTICAS AMBIENTALES DEL PROYECTO
"ASFALTADO CV CHINCHAYACU-PUYOPUNGO, PARROQUIA MADRE TIERRA, CANTON
MERA, PROVINCIA DE PASTAZA".

JOSE LUIS NARVAEZ

INGENIERO CIVIL

CALCULO – DISEÑO – CONSTRUCCIÓN - FISCALIZACIÓN



5 Asegurar una gestión apropiada de los tubos fluorescentes y bombillas, pues son residuos especiales.

USO DEL AGUA

1 Colocar temporizadores o detectores de presencia para grifos. Esto puede suponer ahorros entre el 20 y el 40% del recurso.

2 Las cisternas deberán ser de doble descarga o de interrupción de descarga, en todo caso con limitador del volumen de descarga como máximo de seis litros. Esto puede suponer ahorros de hasta un 40%. Utilizar sistemas de detección de fugas en las cañerías enterradas u ocultas.

3 Las fuentes de consumo humano deben estar dotadas de sistemas temporizadores o limitadores de caudal.

4 Soltar el agua del inodoro cuando así lo requiera y no usarlo como cesto de residuos (papel higiénico)

GESTIÓN DE LOS DESECHOS

1 Eliminar los tachos de cada puesto de los funcionarios y colocar los tachos en un solo lugar con los colores y etiquetas correspondientes, esto ayudará a mejorar la clasificación de los desechos (tacho verde-residuos orgánicos, tacho gris-papel y cartón, tacho azul-plástico, tacho blanco-vidrio y latas, tacho negro – desechos ordinarios)

2 Poner en práctica las 3 R's
 Reducir: Normalmente adquirimos productos que tienen muchos envoltorios como el plástico, espuma Flex, etc. que tardan mucho tiempo en descomponerse y que son fabricados con materiales escasos como el petróleo, agua y madera. Antes de comprar debemos pensar en lo que realmente necesitamos, y evitar envoltorios innecesarios. Reutilizar: En este mundo modernizado se ha hecho normal el adquirir un bien después de usarlo, fácilmente desecharlo sin pensar a dónde va eso que consideramos basura. Hay productos que podemos volver a usar muchas veces o darles otro uso haciendo algún artículo necesario para el hogar u dependencia administrativa evitando generar tanto desecho. Reciclar: A este término se le suele confundir con el de "separar" o "reutilizar", sin embargo, el reciclar tiene que ver con la adquisición de materiales viejos o usados para ser procesados química o físicamente y obtener una materia prima y a partir de ésta fabricar productos nuevos.

3 Elimina el uso de botellas individuales de plástico, consume el agua del dispensador usando toma todo o tu vaso personal.

4 Elimina el uso excesivo de fundas plásticas, en su lugar utilizar fundas reutilizables.

JOSE LUIS NARVAEZ

INGENIERO CIVIL

CALCULO – DISEÑO – CONSTRUCCIÓN - FISCALIZACIÓN



USO DEL PAPEL	
1	Evitar su uso siempre que sea posible, por ejemplo, guardando los documentos en formato digital, optimizando el número de copias necesarias, compartiendo información en lugar de generar copias para cada persona, aprovechando las posibilidades de Internet, correos electrónicos, teléfono, etc.
2	Utilizar de forma preferente y en la medida de lo posible papel reciclado. No se debe olvidar que el papel reciclado puede llegar a tener una calidad similar a la del papel convencional.
3	Evitar imprimir documentos innecesarios o de aquellos que tienen muchos espacios libres (Ej.: presentaciones de power point)
4	Antes de imprimir, comprobar los posibles fallos y mejoras del documento, utilizando, por ejemplo, la "vista previa": ajuste de márgenes, división de párrafos eficientes, paginación correcta, reducción del tamaño de las fuentes, etc.
5	Utilizar el papel por las dos caras en el fotocopiado e impresión de documentos, siempre que sea posible. Igualmente, ajustar en la medida de lo posible, los textos para que quepan dos páginas de un documento, libro o publicación en una hoja estándar.
6	Todos los documentos internos se imprimirán reutilizando papel o bien, usando papel reciclado y a doble cara.
7	Utilizar medios de comunicación electrónicos en la medida de lo posible para reducir el uso de impresoras y faxes.
8	Reutilizar todo el papel que haya sido impreso sólo por una cara para imprimir borradores, fabricar bloc de notas, etc.
9	Reutilizar todo el papel que haya sido impreso sólo por una cara para
10	Utilizar papel reciclado para hacer fotocopias.
11	Imprimir en calidad de borrador para evitar el derroche de tinta y facilitar la reutilización, especialmente en el caso de los documentos internos, y el reciclaje.
12	Separar el papel inservible, haciendo uso de los contenedores puestos a disposición a tal fin. Resulta interesante, siempre que sea posible, romper el papel antes de depositarlo en los contenedores para reducir el volumen que ocupa.

JOSE LUIS NARVAEZ

INGENIERO CIVIL

CALCULO – DISEÑO – CONSTRUCCIÓN - FISCALIZACIÓN



13	Para los residuos, tener una pequeña papelerera junto a cada mesa de trabajo optimizará la reutilización y reciclaje.
CONSUMO RESPONSABLE	
1	Ajústate a las necesidades reales en cuanto a los insumos que existen en tu lugar de trabajo, así evitarás comprar inútilmente.
2	Utiliza adecuadamente y comparte el material de la dependencia administrativa para alargar su vida útil, al mismo tiempo que se genera ahorro para la institución.
3	Si vas a almorzar en la dependencia administrativa evita comprar alimentos que sabes te darán en envases de polietileno (espuma flex), para transportarlos, es un material que no se puede reciclar y contamina por mucho tiempo el ambiente, lleva tus propios recipientes y pide que te pongan los alimentos en ellos. Seamos coherentes con nosotros mismos y con la institución donde trabajamos
4	Prefiere las pilas recargables, ya que las pilas comunes contaminan de 3 mil a 175 mil litros de agua dependiendo de sus componentes como el mercurio. Las pilas recargables pueden usarse hasta unas dos mil veces según el tipo y uso adecuado.
5	Compra lápices y marcadores recargables, de esta manera evitarás generar más desechos. Prefiera productos cuyos envases tengan el logotipo de reciclable o reutilizable.
6	Adquiere productos naturales para tu aseo personal, recuerda que el uso de aerosoles perjudica al ambiente.
TRANSPORTE Y MOVILIDAD	
1	Desplazamiento a pie
2	Utilizar el transporte público.
3	Utilizar bicicleta
4	Cuando es inevitable el uso del vehículo privado, el sistema de carro compartido puede ser una opción bastante eficiente.

Elaboración: Fiscalización Ambiental, 2021

Como se observa la guía ambiental de la obra está regida por un total de 8 Aspectos Ambientales significativos, dentro de las cuales se describen 55 medidas de prevención, mitigación, y/o reducción que deben cumplirse durante la ejecución del proyecto.

INFORME DE CUMPLIMIENTO DE BUENAS PRÁCTICAS AMBIENTALES DEL PROYECTO
"ASFALTADO CV CHINCHAYACU-PUYOPUNGO, PARROQUIA MADRE TIERRA, CANTON
MERA, PROVINCIA DE PASTAZA".



7. IMPACTOS Y RIESGOS ASOCIADOS A LAS ACTIVIDADES DE OBRA

A continuación, se presenta un breve análisis de los principales impactos asociados en la ejecución de obra a través de los rubros contractuales:

- **Excavación.** - La excavación es el movimiento de tierras realizado a cielo abierto y por medios manuales, utilizando pico y palas, o en forma mecánica con excavadoras, y cuyo objeto consiste en alcanzar el plano de arranque de la edificación, es decir las cimentaciones.

Esta excavación motiva una afectación principalmente al recurso físico aire, debido a la generación de ruido, por el uso de las maquinarias, así como polvo por la acción en sí de movimiento de tierras.

- **Desalojo de Material de Excavación.** - Es el material no apto para el relleno, que se desaloja en sitios destinados cercanos al proyecto.

Esta actividad motiva una afectación hacia la población, ya que las volquetas cada vez que ingresan a las escombreras sus neumáticos salen sucios del lodo y a medida que se va transportando este se desprende y empieza a contaminar la carretera.

En virtud de los principales riesgos antes acotados, esta fiscalización ha dispuesto una serie de medidas para que sean aplicadas por el contratista.

- a) Las maquinarias que se encuentren laborando dentro del proyecto deben ser revisadas debidamente en lugares autorizados.
- b) Una vez terminada la jornada de trabajo, el contratista deberá mantener limpio y ordenado su lugar de trabajo.
- c) Señalización del lugar de trabajo, en los lugares que se requiera.



8. RESUMEN DEL CUMPLIMIENTO DE LAS BUENAS PRÁCTICAS AMBIENTALES

Los siguientes aspectos ambientales que se detallan son aquellos que no aplican dentro del proyecto.

- Equipo de Ofimática
- Climatización
- Iluminación
- Uso del Agua
- Uso del Papel
- Consumo Responsable
- Transporte y Movilidad

Aspecto ambiental que se cumple dentro de la Guía de Buenas Practicas Ambientales y de acuerdo con la naturaleza del proyecto.

GESTIÓN DE LOS DESECHOS: Se coordina las capacitaciones al personal de la obra, con la finalidad de instruirlo en el manejo adecuado de los residuos sólidos, su clasificación, composición y disposición final.

- No existe la generación de chatarra dentro de la obra, los trabajos de reparación de maquinaria se los realiza en talleres externos.
- Se da cumplimiento con la Norma INEN de identificación de los recolectores para basura diferenciados por su composición.
- Existe el lugar de acopio para la colocación de los recolectores de los residuos.
- La disposición de residuos es ubicada en el área destinada para este fin.
- Cada frente de trabajo tiene un basurero.

En el detalle de los hallazgos determinados por fiscalización ambiental se muestra en el siguiente cuadro resumido.

Nº	NOMBRE DEL PLAN O PROGRAMA	NC+	NC-	C	NA
1	USO DE LA ENERGÍA	0	0	0	24
2	USO DEL AGUA	0	0	0	4
3	GESTIÓN DE LOS DESECHOS	3	0	0	1
4	USO DEL PAPEL	0	0	0	13
5	CONSUMO RESPONSABLE	0	0	0	6
6	TRANSPORTE Y MOVILIDAD	0	0	0	4
	TOTAL	3	0	0	52

*Cuadro. Resumen de hallazgos de la GBPA, diciembre 2021
Elaboración: Fiscalización Ambiental, 2021*



Resumen del Cumplimiento de las Buenas Practicas Ambientales, diciembre 2021

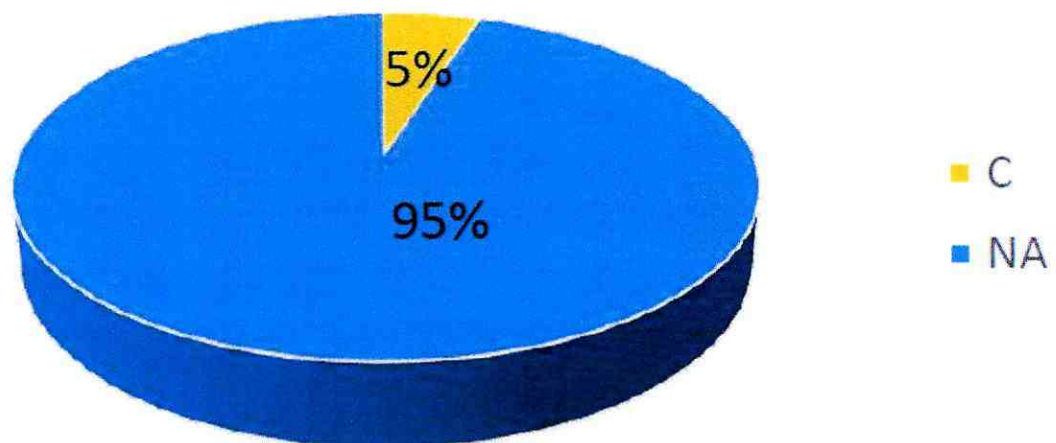

*Gráfico. Resumen de hallazgos del PMA, diciembre 2021
Elaboración: Fiscalización Ambiental, 2021*

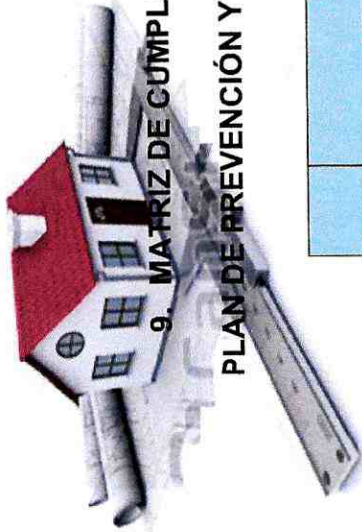

9. MATRIZ DE CUMPLIMIENTO DEL PLAN DE MANEJO AMBIENTAL ADAPTADO A LA NATURALEZA DEL PROYECTO

PLAN DE PREVENCIÓN Y MITIGACIÓN DE IMPACTOS

ITEM	MEDIDAS PROPUESTAS	CUMPLIMIENTO			HALLAZGO	MEDIO DE VERIFICACIÓN
		C	NC-	NA		
1	<p>Implementar señalética</p> <p>Señalética de Prohibición</p> <p>Señalética de condición obligatoria</p> <p>Señalética de condición segura</p> <p>Señalética preventiva</p> <p>Señalética ambiental</p> <p>Señalética informativa.</p> <p>-Usar las figuras geométricas, colores de seguridad, y colores de contraste para señales de seguridad de la Tabla N°1 de la Norma INEN ISO 3864</p> <p>-Usar los diseños para señales de prohibición, acción obligatoria, precaución, condición segura.</p> 	X			<p>En el área referente al proyecto existe señalética prohibitiva, preventiva, informativa y alusiva al cuidado del medio ambiente.</p> <p>Ver Anexo N° 1 Señalética</p>	
2	<p>Humedecer la vía en días soleados para evitar material particulado, optimizando el recurso agua.</p>	X			<p>Hasta el momento no ha sido necesario humedecer la vía, debido a que en el transcurso del mes de enero ha existido la presencia de Precipitaciones controlando de manera natural el material particulado en el ambiente.</p> <p>En el Informe Ambiental presentado por el contratista en el anexo N°4 se evidencia el reporte meteorológico y registros fotográficos referente a las constantes precipitaciones en el mes de enero.</p>	



Zonificar las áreas de trabajo con cinta de peligro	X	Las diferentes áreas de trabajos	Ver Anexo N° 2 Uso de cinta de peligro
---	---	----------------------------------	---

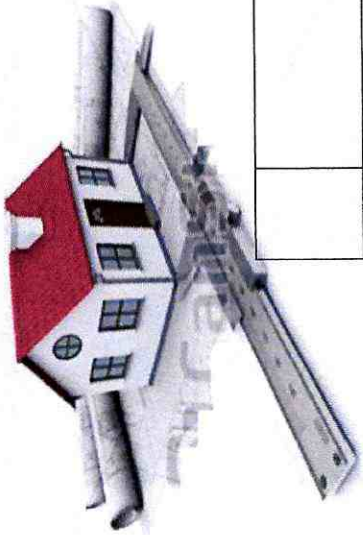



JOSE LUIS NARVAEZ INGENIERO CIVIL

CALCULO - DISEÑO - CONSTRUCCIÓN - FISCALIZACIÓN

					dentro del proyecto han sido zonificadas con cinta de peligro.	
4	Cubrir con una lona las volquetas que trasladen material pétreo hacia el lugar de la obra.	X			Se constató que las volquetas que operan transportando material pétreo utilizan lona de protección.	Ver Anexo N° 3 Uso de lonas para cubrir las volquetas.
5	Las vías por donde circula el equipo caminero deben estar despejadas y sin obstáculos.	X			Las vías han sido despejadas y no se observan obstáculos que dificulten la circulación vehicular y peatonal.	Ver Anexo N°4 Vías despejadas
6	Realizar mantenimiento regular de la maquinaria y equipos utilizados.	X			La maquinaria y equipos que se utilizan en el proyecto realizan el mantenimiento preventivo y correctivo en talleres mecánicos privados.	En el Informe Ambiental presentado por el contratista en el anexo N.8 se evidencia el registro del mantenimiento a la maquinaria pesada.
7	El transporte del equipo se realizará utilizando las vías accesos existentes, considerando no causar molestias a los habitantes del costado de la vía y el posible deterioro de esta.	X			Se constató que las vías son utilizadas de manera adecuada, respetando los límites de velocidad para evitar daños o molestias.	Ver Anexo N°4 Vías despejadas

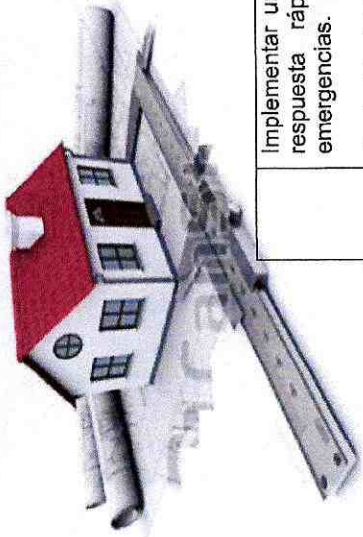
INFORME DE CUMPLIMIENTO DE BUENAS PRÁCTICAS AMBIENTALES DEL PROYECTO "ASFALTADO CV CHINCHAYACU-PUYOPUNGO, PARROQUIA MADRE TIERRA, CANTON MERA, PROVINCIA DE PASTAZA".

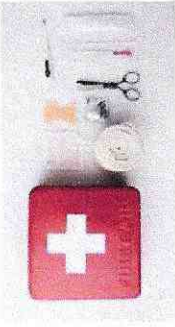

8	<p>Implementar un kit antiderrame y equipos de respuesta rápida, para combatir posibles emergencias.</p> <p>Contenido del Kit Anti-Derrame: -Pala, paños absorbentes, (salchicha observante), guantes, botas, gafas protectoras, escoba, fundas o recipientes para recolectar los desechos contaminados.</p> 	X	Dentro de la obra existen kits antiderrames ubicados en lugares visibles y de fácil acceso.	Ver Anexo N°5 Kits antiderrames
9	<p>Se deberá instalar de forma permanente un extintor y botiquin de primeros auxilios en los vehículos y/o maquinaria pesada.</p> <p>Contenido del botiquin de primeros auxilios: - Antisépticos, alcohol gel, gasas, tijeras, algodón, termómetro, esparadrapo.</p> 	X	Se constató que en las instalaciones de la obra existen botiquines con insumos básicos y extintores recargados, en buen estado, ubicados en lugares visibles y de fácil acceso.	<p>Ver Anexo N°6 Extintor</p> <p>Ver Anexo N°7 Botiquin de primeros auxilios</p> <p>En el Informe Ambiental presentado por el contratista en el anexo N.11 se evidencia el registro fotográfico de los botiquines y extintores instalados en los vehículos y maquinaria pesada utilizados en obra.</p> <p>En el Informe Ambiental presentado por el contratista en el anexo N.22 se evidencia el registro de extintores operativos.</p>

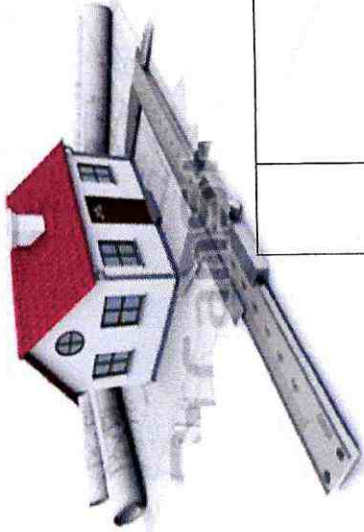

JOSE LUIS NARVAEZ INGENIERO CIVIL

CALCULO - DISEÑO - CONSTRUCCIÓN - FISCALIZACIÓN

10	Dotar al personal que labora en el proyecto de EPP.	X		pesada que opera dentro de la obra cuenta con su respectivo botiquin y extintor, todos estos se encuentran funcionales.	Ver Anexo N°8 Entrega de EPP En el Informe Ambiental presentado por el contratista en el anexo N.12 se presenta el registro documental y fotográfico de la entrega de EPP a los trabajadores.
----	---	---	--	---	--

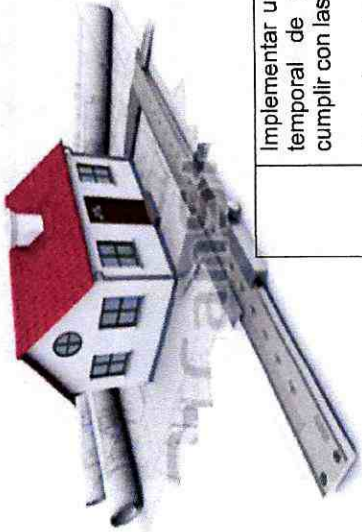

JOSE LUIS NARYAEZ INGENIERO CIVIL

CALCULO - DISEÑO - CONSTRUCCIÓN - FISCALIZACIÓN

<p>11</p>	<p>Implementar un área para el almacenamiento temporal de combustibles, el cual deberá cumplir con las siguientes características:</p> <ul style="list-style-type: none"> -Deberá estar ubicado alejado de cuerpos hídricos, y aislado -Los sitios de almacenamiento de combustibles serán ubicados en áreas no inundables. -La estructura será realizada con vigas de madera y cubierta de dura techo o también pueden ser hojas de zinc (Las dimensiones del área se las realizara en base a la cantidad de tanques de almacenamiento a utilizar). -El tanque de almacenamiento deberá estar protegidos contra la corrosión a fin de evitar daños que puedan causar filtraciones que contaminen el ambiente, y contará manguera y llaves de distribución. -El tanque de almacenamiento deberá estar rodeado de un cubeto o estructura de contención impermeable técnicamente diseñado para el efecto, con un volumen igual o mayor al 110% del tanque. -En el área se deberá implementar un extintor para prevenir cualquier riesgo de incendio. -Tener un acceso adecuado para la carga de combustible y en caso de ser necesario para la entrada del carro de los bomberos. -El área deberá estar señalizado en base a la normativa NTE INEN-ISO 2266. 	<p style="text-align: center;">X</p>	<p>Dentro del proyecto existe un área para el almacenamiento temporal del combustible, ubicada en un lugar alejado de cuerpos hídricos. La misma cuenta con señalética y piso cubierto de geomembrana para evitar derrames directos al suelo.</p>	<p>Ver Anexo N°9 Área para el almacenamiento temporal de combustibles.</p>
-----------	--	--------------------------------------	---	--

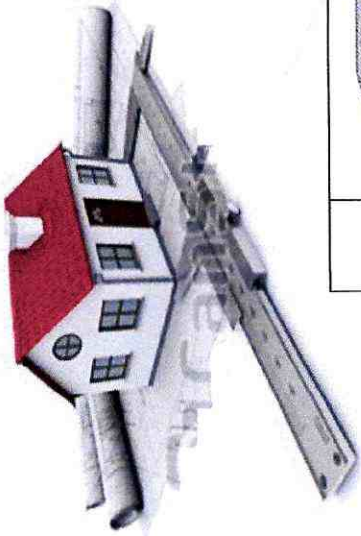

JOSE LUIS NARYAEZ

INGENIERO CIVIL

CALCULO – DISEÑO – CONSTRUCCIÓN – FISCALIZACIÓN

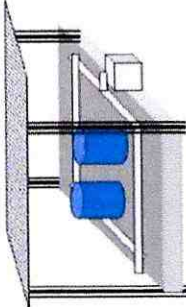
					
<p>12</p> <p>Ubicar el material de desalojo en los sitios descritos en el ítem 7. del presente documento. Los cuales han sido ubicado de acuerdo con los siguientes criterios técnicos:</p> <ul style="list-style-type: none"> -Deberán encontrarse dentro del área de influencia del proyecto. -El terreno debe estar desprovisto de vegetación. -Alejados de cursos hídricos. -Las áreas destinadas para escombreras deberán ser estables y seguras a corto y largo plazo. -Deberán contar con una capacidad mínima de 1500 m3 -El transporte del material deberá realizarse en una volqueta con cubierta (lona), con el fin de evitar derrames en la carretera. 		X	<p>Dentro de las actividades ejecutadas en el transcurso del mes de enero no se han realizado excavaciones, por lo tanto, no existió material de desalojo que hubiera que colocar en escombreras.</p>		



JOSE LUIS NARYAEZ
INGENIERO CIVIL

CALCULO - DISEÑO - CONSTRUCCIÓN - FISCALIZACIÓN

PLAN DE MANEJO DE DESECHOS

ITEM	MEDIDAS PROPUESTA	CUMPLIMIENTO			HALLAZGO	MEDIO DE VERIFICACIÓN
		C	NC-	NA		
1	<p>Implementar un área de almacenamiento temporal de desechos peligrosos el cual deberá tener las siguientes características:</p> <ul style="list-style-type: none"> -Estar bajo cubierta -Iluminación natural -En un espacio abierto, cercado. -El acceso a estos locales debe ser restringido, y el personal que ingrese estará provisto de todos los implementos determinados en las normas de seguridad industrial; -Contar con señalización apropiada en lugares y formas visibles; en base a la norma NTE INEN 2266. -Contar con el material y equipamiento para atender contingencias -Contar con sistemas de extinción contra incendios -Contar con bases o pisos impermeabilizados o similares, según el caso. <p>Colores de los contenedores a implementar Rojo: Desechos Peligrosos Los desechos no peligrosos no se podrán almacenar por más de un año; deberán ser entregados a un gestor calificado para su tratamiento final.</p>			X	<p>Se constató que las actividades realizadas dentro de los procesos productivos del mes de enero no generan desechos peligrosos.</p>	

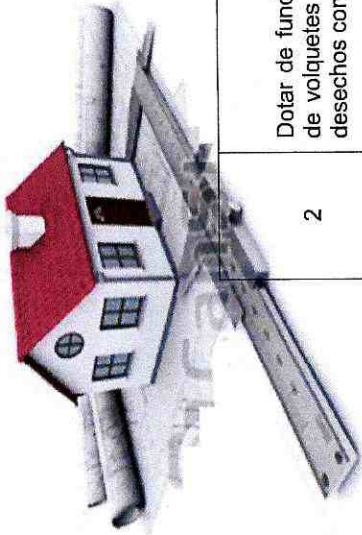

JOSE LUIS NARVAEZ INGENIERO CIVIL

CALCULO - DISEÑO - CONSTRUCCION - FISCALIZACION

2	<p>Dotar de fundas plásticas a los conductores de volquetes y maquinaria pesada para los desechos comunes.</p>	X		<p>Se constató que se le ha dotado de fundas plásticas a los choferes de las diferentes volquetas y maquinaria.</p>	<p>Ver Anexo N° 10 Dotación de fundas plásticas</p>
3	<p>Implementar de contenedores de colores debidamente etiquetados para la clasificación de los residuos en la vía, se deberá cumplir con las siguientes características: -Encontrase bajo techo. -Contenedores de 55 galones (4) El rotulado estará en un lugar visible con caracteres legibles según lo establecido en la NTE INEN 878. El nombre o denominación de los residuos con su logo respectivo y la distancia de observación según lo establecido en la NTE INEN ISO 3864-1 - Se realizará una clasificación general de residuos: Colores de los contenedores a implementar. Azul: Reciclables Negro: No Reciclables Verde: Orgánicos Rojo: Peligrosos</p> 	X		<p>Dentro del proyecto existen contenedores para el almacenamiento temporal de los desechos y residuos comunes, los mismo que se encuentran bajo cubierta. También se utilizan los contenedores municipales que se encuentran dentro de la comunidad.</p>	<p>Ver Anexo N° 11 Contenedores metálicos para el almacenamiento temporal de desechos.</p>

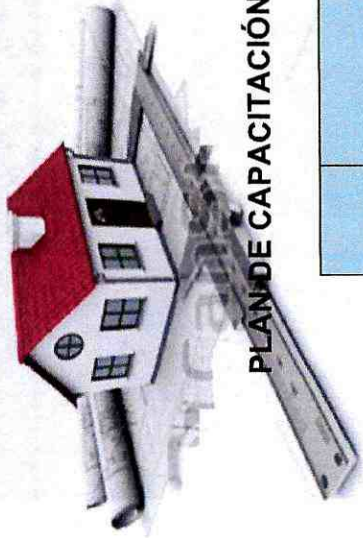

PLANE DE CAPACITACIÓN

ITEM	MEDIDAS PROPUESTAS	CUMPLIMIENTO			HALLAZGO	MEDIO DE VERIFICACIÓN
		C	NC-	NA		
1	<p>Capacitar al personal de trabajo sobre temas:</p> <ul style="list-style-type: none"> -Medidas propuestas en el PMA -Manejo de los procedimientos de seguridad -Trabajos en altura -Protección del ambiente -Primeros Auxilios y procedimiento en caso de emergencias -Manejo de desechos peligrosos y no peligros. -Técnicas para prevenir conflictos con la comunidad. 	X			<p>Se constató que los trabajadores han recibido las capacitaciones en los temas de seguridad y ambiente. Durante este periodo se hizo énfasis en el tema de manejo defensivo, límites de velocidad y control de incendios.</p>	<p>En el Informe Ambiental presentado por el contratista en los anexos N.15 y 20 se presentan los registros fotográficos y documentales de la asistencia del personal de trabajo a las diferentes capacitaciones.</p>

PLAN DE RELACIONES COMUNITARIAS

ITEM	MEDIDAS PROPUESTAS	CUMPLIMIENTO			HALLAZGO	MEDIO DE VERIFICACIÓN
		C	NC-	NA		
1	<p>Realizar una reunión previa con los involucrados directos del proyecto para darles a conocer las ventajas de la implementación del proyecto obra o actividad.</p>	X			<p>Al inicio de la obra se realizó una socialización con las comunidades aledañas al proyecto brindando información</p>	<p>En el Informe Ambiental presentado por el contratista en el anexo N.16 se presentan los registros fotográficos y documentales del acercamiento con los moradores de la zona y las convocatorias para la socialización.</p>

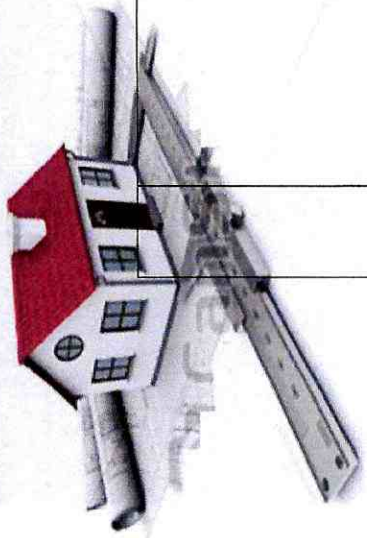

	<p>detaillada del mismo, lo cual se corrobora en la información entregada dentro de las planillas #1 y #2.</p> <p>Dentro de este periodo se constató que de manera permanente el equipo contratista tienen acercamientos con los comuneros del sector, con el objetivo de solventar dudas o requerimientos. Se ha convocado para el día 05 de febrero del presente año, a los habitantes de las comunidades aledañas al proyecto a una reunión donde se socializará el porcentaje del avance de la obra.</p>	
	<p>Se verificó que existe un buzón de quejas y sugerencias, ubicado en un lugar visible, con el objetivo de</p>	<p>Ver Anexo N°12 Buzón de quejas y sugerencias</p>
2	<p>Implementar un buzón donde se recepte las quejas y sugerencias de la población.</p>	X

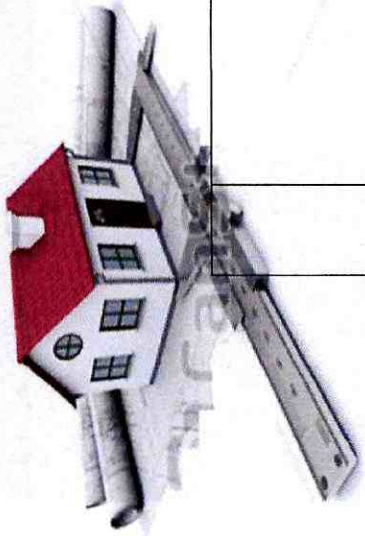

JOSE LUIS NARYAEZ

INGENIERO CIVIL

CALCULO - DISEÑO - CONSTRUCCIÓN - FISCALIZACIÓN

3	Participar activamente en reuniones y procesos comunales que se realicen en el área de influencia.				mejorar la comunicación entre la comunidad y el equipo contratista. Cabe mencionar que durante el periodo de enero no ha existido ningún tipo de reclamo o sugerencia por parte de los comuneros. Hasta la actualidad no se ha recibido ninguna invitación por parte de los habitantes de las comunas.	
---	--	--	--	--	---	--

PLAN DE CONTINGENCIA

ITEM	MEDIDAS PROPUESTAS	CUMPLIMIENTO			HALLAZGO	MEDIO DE VERIFICACIÓN
		C	NC-	NA		
1	Elaborar un Plan de Contingencia accesible a todo el personal en el cual se aborde la gestión de contingencia en caso de incendio, derrame, fuga o explosión.	X			Se constató que CVE CONSTRUCTORE S cuentan con un Plan de Contingencia aprobado por el Ministerio de Trabajo. El mismo que abarca temas de seguridad.	En el Informe Ambiental presentado por el contratista en el anexo N.18 se presenta el Plan de Contingencia de CVE CONSTRUCTORES.

INFORME DE CUMPLIMIENTO DE BUENAS PRÁCTICAS AMBIENTALES DEL PROYECTO "ASFALTADO CV CHINCHAYACU-PUYOPUNGO, PARROQUIA MADRE TIERRA, CANTON MERA, PROVINCIA DE PASTAZA".

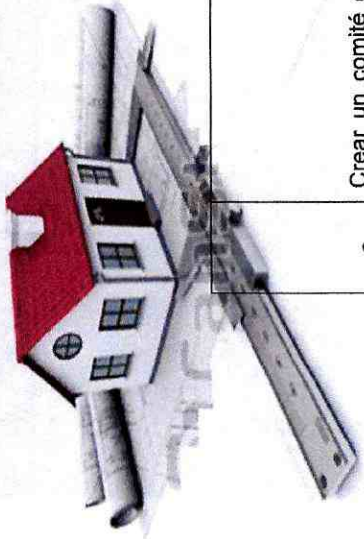

JOSE LUIS NARYAÑEZ INGENIERO CIVIL

CALCULO - DISEÑO - CONSTRUCCIÓN - FISCALIZACIÓN

2	Crear un comité de seguridad que actúe en caso de emergencias.	X		Dentro de esta etapa del proyecto la empresa contratista no cuenta con el número de trabajadores necesarios para formar un Comité de Seguridad como lo establece la normativa. Sin embargo, la empresa registra en el Sistema Único de Trabajo, un técnico de Seguridad e Higiene del Trabajo.	En el Informe Ambiental presentado por el contratista en el anexo N.19 se presenta el Registro del Técnico de Seguridad e Higiene del Trabajo.
---	--	---	--	--	--

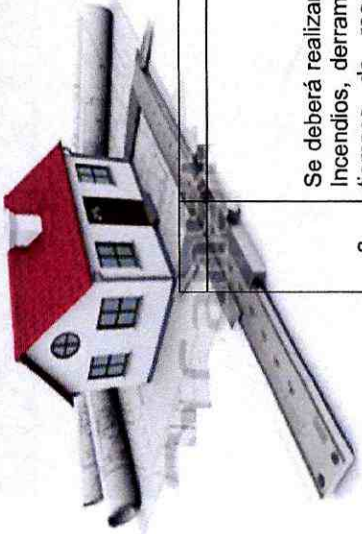

JOSE LUIS NARVAEZ

INGENIERO CIVIL

CALCULO - DISEÑO - CONSTRUCCIÓN - FISCALIZACIÓN

3	Se deberá realizar simulacros, de evacuación. Incendios, derrames o fugas para agilitar los tiempos de reacción del personal y su actuación frente a un evento.	X		Se evidenció que el personal que opera dentro de la obra ha participado en simulacros de emergencia, con el objetivo de tener conocimientos claros y precisos de cómo actuar ante una emergencia antrópica o natural. Dentro de este período se hizo énfasis en el tema: Simulacro de incendios.	En el Informe Ambiental presentado por el contratista en el anexo N.20 registro fotográfico de la participación del personal en simulacros contra incendios.
---	---	---	--	--	--

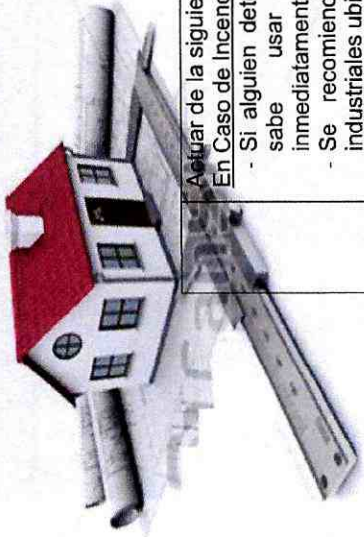

<p>4</p>	<p>Actuar de la siguiente manera en caso de: En Caso de incendio: - Si alguien detecta un fuego incipiente y sabe usar un extintor, actúe inmediatamente. - Se recomienda el uso de extintores industriales ubicados estratégicamente Tipos de extintores: El tipo A: Se usará durante la combustión de sólidos comunes, El tipo B: Se usará para líquidos y gases inflamables El tipo C: para equipo eléctrico energizado y el tipo D para metales combustibles.</p> <ul style="list-style-type: none"> - Salve su vida y la de los demás abandonando el lugar de incendio. - Una vez a salvo, avisar a la brigada (hágalo sin pensar que otros ya lo han hecho). - Solicite auxilio. - Mantenga la calma y espere al rescate. - Si se encuentra atrapado por el humo, trate de salir arrastrándose o permanezca lo más cerca del suelo, el humo tiende a subir 	<p>X</p>	<p>Se evidenció que el personal que opera dentro de la obra ha sido capacitado en el tema: Control de fuego tipo A, B y C.</p>	<p>En el Informe Ambiental presentado por el contratista en el anexo N.20 registro fotográfico y documental de la participación del personal en la capacitación: Control de fuegos tipo A, B y C.</p>
----------	---	----------	--	---

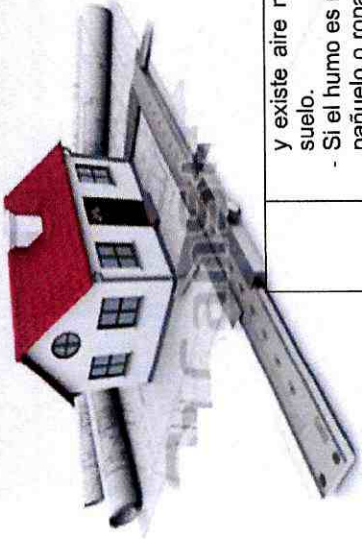

<p>y existe aire no contaminado a nivel del suelo.</p> <ul style="list-style-type: none">- Si el humo es muy denso, cúbrase con un pañuelo o ropa (mojados) la boca y nariz, manténgase cerca del suelo.- Cuando se inflaman las ropas de una persona, impida que corra, el viento aviva el fuego. Cobijelo con una manta húmeda y haga que se proteja la cara y cuello con las manos. <p><u>En Caso de Explosión:</u></p> <ul style="list-style-type: none">- Evacue la zona de riesgo y proceda de acuerdo con lo establecido en el programa de contingencias.- Acordone el área y restrinja el acceso a personal ajeno.- Utilice el extintor adecuado. <p>No intente extinguir el fuego hasta que las fugas hayan sido detenidas, de otra manera, existe grave riesgo de reignición y explosión.</p> <p><u>En caso de sismos o fenómenos naturales</u></p> <p>Antes de un Sismo:</p> <ul style="list-style-type: none">- Conozca las zonas de seguridad.- Contar con un mapa de peligros potenciales y zonas seguras.- Reciba entrenamiento en primeros auxilios y evacuación.- Manténgase plenamente informado de cómo interrumpir de forma segura sus labores habituales o el proceso de construcción.- Observe la ubicación de su área de trabajo, buscar sitios de protección contra materiales que pudieran desprenderse.					
--	--	--	--	--	--

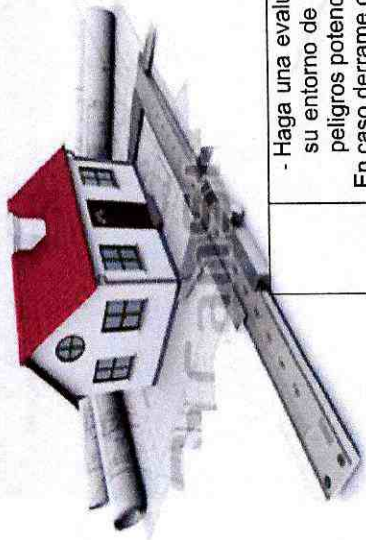

	<ul style="list-style-type: none"> - Haga una evaluación de vulnerabilidad de su entorno de trabajo para determinar los peligros potenciales. <u>En caso derrame o fuga</u> - Localice el derrame o fuga - Antes de comenzar con el control o contención del derrame, debe colocarse los elementos de protección personal necesarios: Ropa adecuada impermeable y resistente a los productos químicos; guantes protectores; lentes de seguridad; protección respiratoria. - Contenga con barreras, diques y/o materiales absorbentes. - Colocar fluidos y desechos en recipientes o fundas para recolección de materiales contaminados. - Entregar el material contaminado a un Gestor Calificado. 			
--	--	--	--	--

PLAN DE MONITOREO Y SEGUIMIENTO

ITEM	MEDIDAPROUESTA	CUMPLIMIENTO		HALLAZGO	MEDIO DE VERIFICACIÓN
		C	NC- NA		
1	Verificar el nivel de cumplimiento al presente PMA, a través de un informe internos de cumplimiento de las medidas del Plan Aprobado por la Autoridad Ambiental.	X		Se constató el cumplimiento de las medidas establecidas en el PMA mediante la entrega de los informes mensuales con sus respectivos anexos fotográficos y documentales.	En el Informe Ambiental presentado por el contratista en el anexo N.21 se presenta un Check List sobre las medidas del cumplimiento del PMA de la obra.

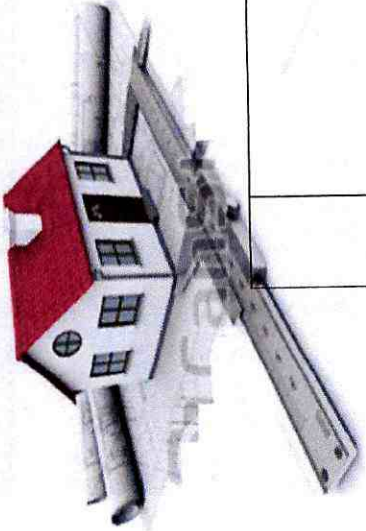

JOSE LUIS NARVAEZ
INGENIERO CIVIL

CALCULO - DISEÑO - CONSTRUCCIÓN - FISCALIZACIÓN

2	Monitorear el Manejo de los desechos peligroso y no peligrosos dentro del área de influencia del proyecto.	X	Se verifica constantemente que los desechos y residuos comunes sean depositados en los contenedores adecuados. Durante la etapa desarrollada en el mes de enero no se realizan procesos productivos que generen desechos peligrosos.	Ver Anexo N°11 Contenedores metálicos para el almacenamiento temporal de desechos.
3	Realizar el mantenimiento de los extintores.	X	Se verificó que los extintores que existen dentro de las instalaciones, vehículos y maquinaria pesada están recargados y en buen estado.	Ver Anexo N°6 Extintor En el Informe Ambiental presentado por el contratista en el anexo N.11 se evidencia el registro fotográfico de los botiquines y extintores instalados en las instalaciones, vehículos y maquinaria pesada, los cuales son utilizados en obra.

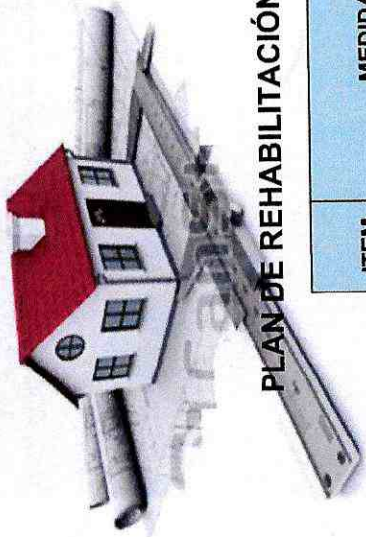

PLAN DE REHABILITACIÓN

ITEM	MEDIDAS PROPUESTAS	CUMPLIMIENTO			HALLAZGO	MEDIO DE VERIFICACIÓN
		C	NC-	NA		
1	Revegetación o reforestación de áreas degradadas en el proyecto con plantas nativas de la zona.			X	La acción No Aplica, debido a que para el periodo evaluado no se evidencian	-----
					áreas que necesitan ser reforestadas.	
2	Retirar el suelo contaminado, y entregarlo a un Gestor Calificado para su disposición final, revegetar el área con especies nativas			X	La acción No Aplica, debido a que para el periodo evaluado no se evidencian áreas contaminadas que requieran ser remediadas.	-----

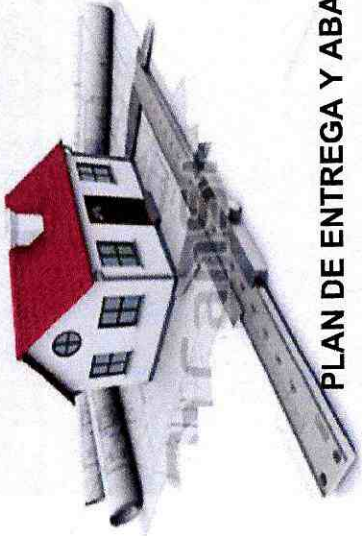

PLAN DE ENTREGA Y ABANDONO DEL ÁREA

ITEM	MEDIDA PROPUESTA	CUMPLIMIENTO			HALLAZGO	MEDIO DE VERIFICACIÓN
		C	NC-	NA		
1	Desmantelamiento de la infraestructura temporal existente en el área del proyecto (campamento, área de almacenamiento de combustibles y desechos peligrosos)			X	La acción No Aplica, debido a que el proyecto se encuentra en la fase de operación.	-----
2	Limpieza general del área del proyecto.			X	La acción No Aplica, debido a que el proyecto se encuentra en la fase de operación.	-----



JOSE LUIS NARVAEZ INGENIERO CIVIL

CALCULO – DISEÑO – CONSTRUCCIÓN - FISCALIZACIÓN

10. RESUMEN DEL CUMPLIMIENTO DEL PLAN DE MANEJO AMBIENTAL

Para el periodo evaluado se ha realizado una mejor agrupación de las actividades que se establecen en el Plan de Manejo Ambiental, implementado a la naturaleza del proyecto.

Se han identificado un total de treinta (30) actividades distribuidas en nueve (8) subplanes.

Sobre la totalidad de las actividades se ha obtenido un nivel de cumplimiento para el mes de enero de 2022, de un 76,7% de Conformidades (Cumplimientos), un 0% se han establecidos como No Conformidades Mayores, un 0% se han establecidos como No Conformidades Menores y un 23,7 % de actividades que No Aplican, de acuerdo con la distribución que se muestra en el siguiente grafico estadístico.



Gráfico. Resumen de hallazgos del PMA, diciembre 2021
Elaboración: Fiscalización Ambiental, 2021

En el detalle de los hallazgos determinados por fiscalización ambiental se muestra en el siguiente cuadro resumido.

SUBPLANES DE MANEJO AMBIENTAL	NC+	NC-	C	NA
Plan de Prevención y Mitigación de Impactos	0	0	11	1
Plan de Manejo de Desechos	0	0	2	1
Plan de Comunicación y Capacitación	0	0	1	0
Plan de Relaciones Comunitarias	0	0	2	1
Plan de Contingencias	0	0	4	0
Plan de Monitoreo y Seguimiento	0	0	3	0
Plan de Rehabilitación	0	0	0	2
Plan de Cierre, Abandono y Entrega del Área	0	0	0	2
TOTAL	0	0	23	7

Cuadro. Resumen de hallazgos del PMA, diciembre 2021
Elaboración: Fiscalización Ambiental, 2021

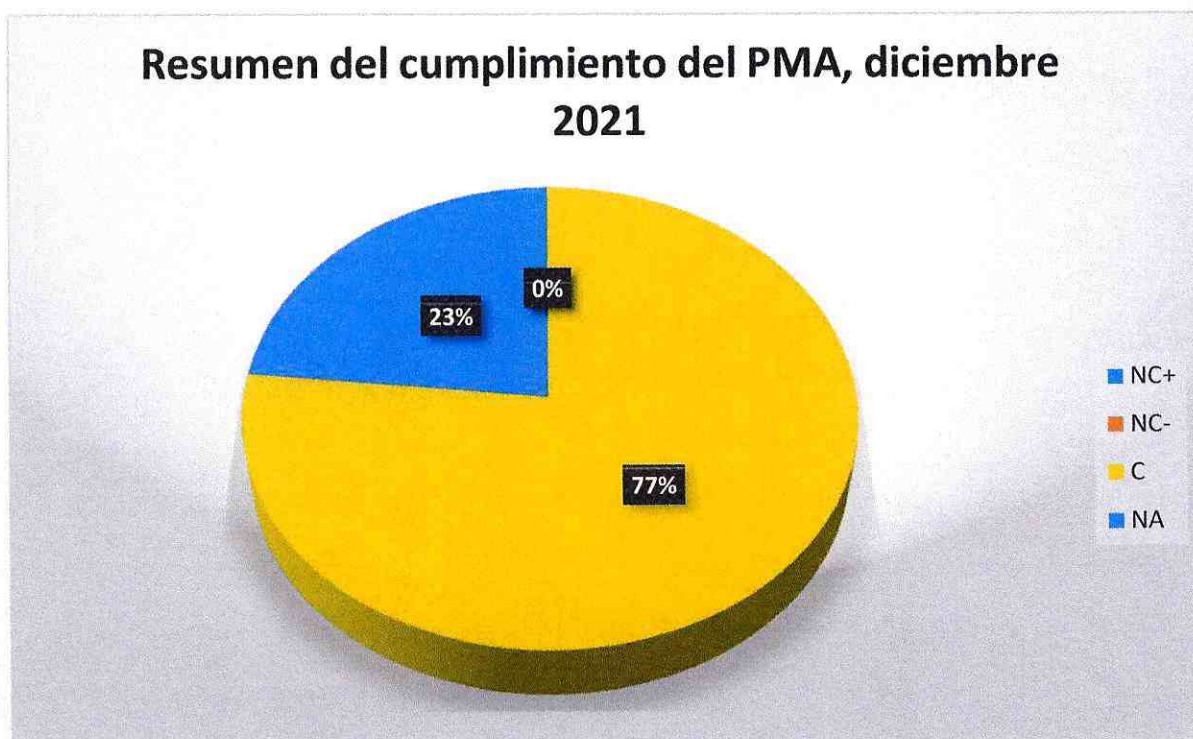

JOSE LUIS NARVAEZ **INGENIERO CIVIL**

CALCULO – DISEÑO – CONSTRUCCIÓN - FISCALIZACIÓN

11. CONCLUSIONES:

- El nivel de cumplimiento de las actividades establecidas en la Guía de Buenas Practicas Ambientales del proyecto: Asfaltado C.V Chinchayacu, Puyopungo, Parroquia Madre Tierra, Cantón Mera, Provincia de Pastaza para el periodo enero de 2022, alcanza una conformidad del 5% y un 95% de no aplica.
- El nivel de cumplimiento de las actividades establecidas en el Plan de Manejo Ambiental del proyecto: Asfaltado C.V Chinchayacu, Puyopungo, Parroquia Madre Tierra, Cantón Mera, Provincia de Pastaza para el periodo enero de 2022, alcanza una conformidad del 76,7% y un 23,7% no aplica.
- De un total de 30 actividades distribuidas en los distintos Subplanes del Plan de Manejo Ambiental, se determinan 23 cumplimientos y 7 medidas que no aplican.
- Una vez evaluado el Informe Ambiental de Cumplimiento remitido por el contratista, y conforme a las evidencias presentadas, se otorga la conformidad ambiental correspondiente a la planilla N.3 periodo 01 al 31 de enero 2022.

12. RECOMENDACIONES:

- Fiscalización con base a los descrito recomienda continuar con la aplicación de las actividades estipuladas en la Guía De Buenas Practicas Ambientales y el Plan de Manejo Ambiental adaptado a la realidad del proyecto, con el objetivo de mitigar los impactos negativos que se puedan generar en la etapa de construcción del proyecto.



JOSE LUIS NARVAEZ

INGENIERO CIVIL

CALCULO – DISEÑO – CONSTRUCCIÓN - FISCALIZACIÓN

A. FIRMA DE RESPONSABILIDAD

NOMBRE	CARGO	FIRMA
Ing. Saray Ibarra	Ing. Ambiental de Fiscalización	 Firmado electrónicamente por: JHESLY SARAY IBARRA RIVERA
Ing. José Luis Narváez	Fiscalizador Contratista	 Firmado electrónicamente por: JOSE LUIS NARVAEZ



JOSE LUIS NARVAEZ INGENIERO CIVIL

CALCULO – DISEÑO – CONSTRUCCIÓN - FISCALIZACIÓN

B. ANEXOS

Anexo N°1. Señalética prohibitiva, preventiva, informativa y alusiva al cuidado del medio ambiente.





JOSE LUIS NARVAEZ INGENIERO CIVIL

CALCULO – DISEÑO – CONSTRUCCIÓN - FISCALIZACIÓN

Anexo N°2. Limitación de áreas del proyecto con cinta de peligro.





JOSE LUIS NARVAEZ
INGENIERO CIVIL

CALCULO – DISEÑO – CONSTRUCCIÓN - FISCALIZACIÓN

Anexo N°3. Volquetas cubiertas con lona para el transporte adecuado de material.



JOSE LUIS NARVAEZ INGENIERO CIVIL

CALCULO – DISEÑO – CONSTRUCCIÓN - FISCALIZACIÓN

Anexo N°4. Vías despejadas para el paso vehicular y peatonal.





JOSE LUIS NARVAEZ INGENIERO CIVIL

CALCULO – DISEÑO – CONSTRUCCIÓN - FISCALIZACIÓN

Anexo N°5. Kitantiderrames





JOSE LUIS NARVAEZ
INGENIERO CIVIL

CALCULO – DISEÑO – CONSTRUCCIÓN - FISCALIZACIÓN

Anexo N°6. Extintor

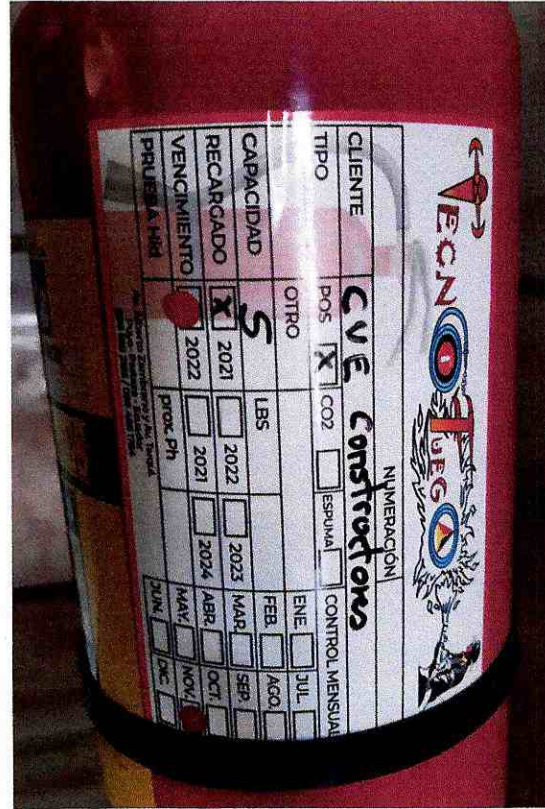



JOSE LUIS NARVAEZ
INGENIERO CIVIL

CALCULO - DISEÑO - CONSTRUCCIÓN - FISCALIZACIÓN

Anexo N°7. Botiquín

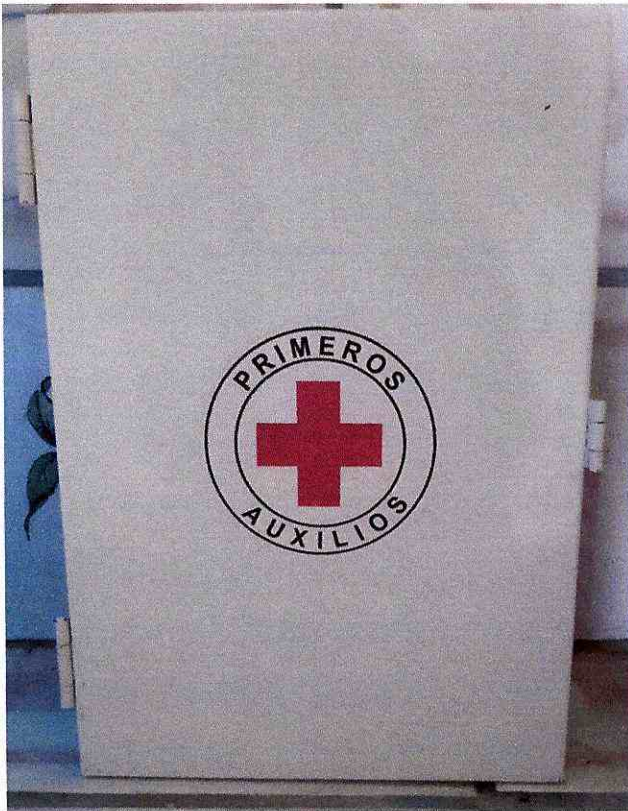



JOSE LUIS NARVAEZ INGENIERO CIVIL

CALCULO – DISEÑO – CONSTRUCCIÓN - FISCALIZACIÓN

Anexo N°8. Entrega del Equipo de Protección Personal a los trabajadores de la obra.

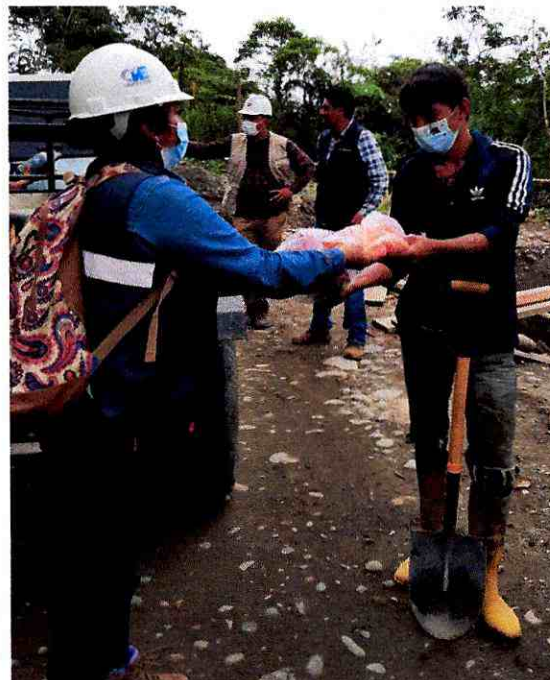



JOSE LUIS NARVAEZ INGENIERO CIVIL

CALCULO – DISEÑO – CONSTRUCCIÓN - FISCALIZACIÓN

Anexo N°9. Área para el almacenamiento temporal de combustibles.





JOSE LUIS NARVAEZ
INGENIERO CIVIL

CALCULO – DISEÑO – CONSTRUCCIÓN - FISCALIZACIÓN

Anexo N°10. Entrega de fundas plásticas a conductores.





JOSE LUIS NARVAEZ INGENIERO CIVIL

CALCULO – DISEÑO – CONSTRUCCIÓN - FISCALIZACIÓN

Anexo N°11. Contenedores metálicos para el almacenamiento temporal de los desechos y residuos solidos comunes.





JOSE LUIS NARVAEZ
INGENIERO CIVIL

CALCULO – DISEÑO – CONSTRUCCIÓN - FISCALIZACIÓN

Anexo N°12. Buzón de quejas y sugerencias.

