

GOBIERNO AUTONOMO DESCENTRALIZADO PROVINCIAL DE PASTAZA

COMPROBANTE DE PAGO N° 322

Fecha: 11/03/2020

Asiento N° 901

Compromiso N° 198

A BANCO CENTRAL DEL ECUADOR Cta Cte No 01210014

Nota Débito N°0

A LA ORDEN DE: **CONSORCIO FEES CANELOS** ✓

USD 71,907.66 ✓

LA SUMA DE: **SETENTA Y UN MIL NOVECIENTOS SIETE Dolares 66/100 Cts**

PUYO, 11 de Marzo del 2020

DETALLE DEL COMPROBANTE:

CONSORCIO FEES CANELOS.- PAGO DE LA PLANILLA DE AVANCE N.- 1 , REAJUSTE DE PRECIOS DEFINITIVO DE ANTICIPO, REAJUSTE PROVISIONAL DE LA PLANILLA DE AVANCE N.- 1 DEL CONTRATO PARA EL MANTENIMIENTO DE LA VIA A CANELOS DESDE EL KM 25 VIA MACAS HASTA EL PUERTO LATAZAS, PARROQUIA CANELOS, CANTON PASTAZA. REF. ASIEN TO NRO. 670 DE FECHA 26/02/2020.

Usuario: FANNY

DOCUMENTOS BANCARIOS

No	Beneficiario	Valor	Firma	Ruc/CI
CTA 133616	CONSORCIO FEES CANELOS	71,907.66		
TOTAL DOCUMENTOS BANCARIOS USD		71,907.66		

APLICACION CONTABLE

Código	Descripción	Debe	Haber
2.1.3.75.01.001	CXP OBRAS PUBLICAS	65,364.49	
2.1.3.75.01.102	CXP IVA 70%	6,543.17	
1.1.1.03.01.001	BANCO CENTRAL DEL ECUADOR CTA.CTE.01210014		71,907.66
SUMAN o PASAN USD		71,907.66 ✓	71,907.66 ✓

APLICACION PRESUPUESTARIA

Partida Presupuestaria	Compromiso	Devengado	Pago
05.01.D505.509.750105.000.99999999.000 OBRAS PUBLICAS DE TRANSPORTE Y VIAS			71,907.66
TOTAL GASTOS USD	0.00	0.00	71,907.66

Ing. Jaime Guevara B.
Prefecto Provincial

Lic. Marilú Ordoñez
Director Financiero (e)

Lic. Marcelo Cueva
Contadora General

Lic. Carlos Tello
Tesorera

TR 112
11-03-2020

GOBIERNO AUTONOMO DESCENTRALIZADO PROVINCIAL DE PASTAZA

COMPROBANTE DE DIARIO N° 363

Fecha: 26/02/2020

Asiento N° 670

Compromiso N° 198

Retención N° 001-010-000016199

DETALLE DEL COMPROBANTE:

CONSORCIO FEES CANELOS.- REAJUSTE DEFINITIVO DE ANTICIPO, PLANILLA DE AVANCE N.- 1 Y REAJUSTE PROVISIONAL DE LA PLANILLA DE AVANCE N.- 1 DEL MANTENIMIENTO DE KA VIA A CANELOS DESDE EL KM 25 VIA MACAS HASTA EL PUERTO LATAZAS, PARROQUIA CANELOS, CANTON PASTAZA.

Usuario: JESSIE

DOCUMENTOS				
Fecha	Documento	No	Autorización	Valor
21/02/2020 /	FACTURA /	001001000000002	1125821367 /	87,242.25 /

APLICACION CONTABLE			
Código	Descripción	Debe	Haber
1.5.1.51.05.001	OBRAS PUBLICAS DE TRANSPORTE Y VIAS	87,242.25	
6.3.1.53.01	INVERSIONES EN BIENES NACIONALES DE USO PUBLICO	87,242.25	
1.5.1.98.01.001	(-) APLICACION A GASTOS DE GESTION		87,242.25
2.1.3.75.01.001	CXP OBRAS PUBLICAS		77,115.92
2.1.3.75.01.002	1% IMPUESTO A LA RENTA		778.95
2.1.3.75.01.101	CXP IVA 30%		2,804.21
2.1.3.75.01.102	CXP IVA 70%		6,543.17
SUMAN o PASAN USD		174,484.50 /	174,484.50 /

APLICACION PRESUPUESTARIA			
Partida Presupuestaria	Compromiso	Devengado	Pago
05.01.D505.509.750105.000.99999999.000 OBRAS PUBLICAS DE TRANSPORTE Y VIAS		87,242.25	
TOTAL GASTOS USD	0.00	87,242.25	0.00

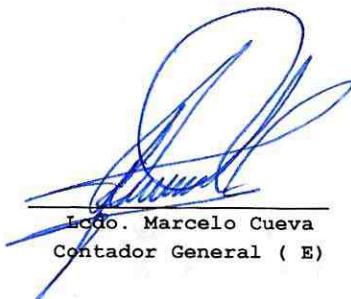
 Ldo. Marcelo Cueva
 Contador General (E)

 Ing. Jessie Rivadeneira
 Contadora 1

GOBIERNO AUTONOMO DESCENTRALIZADO PROVINCIAL DE PASTAZA**COMPROBANTE DE DIARIO N° 364**

Fecha: 27/02/2020

Asiento N° 671

Compromiso N° 198

DETALLE DEL COMPROBANTE:

CONSORCIO FEES CANELOS.- MANTENIMIENTO DE KA VIA A CANELOS DESDE EL KM 25 VIA MACAS HASTA EL PUERTO LATAZAS, PARROQUIA CANELOS, CANTON PASTAZA, COBRO DE ANTICIPO

Usuario: JESSIE

APLICACION CONTABLE

Código	Descripción	Debe	Haber
1.1.3.97.01.001	CUENTAS POR COBRAR ANTICIPOS DE FONDOS DE AÑOS ANT.	11,751.43	
2.1.3.75.01.001	CXP OBRAS PUBLICAS	11,751.43	
1.1.3.97.01.001	CUENTAS POR COBRAR ANTICIPOS DE FONDOS DE AÑOS ANTERIORES		11,751.43
1.2.4.97.08.001	DE ANTICIPOS POR DEVENGAR EJERCICIOS ANTER. DE GAD'S Y EMPR. PÚE		11,751.43
SUMAN o PASAN USD		23,502.86 ✓	23,502.86 ✓

APLICACION PRESUPUESTARIA

Partida Presupuestaria	Compromiso	Devengado	Pago
05.01.D505.509.750105.000.99999999.000 OBRAS PUBLICAS DE TRANSPORTE Y VIAS			11,751.43
TOTAL GASTOS USD	0.00	0.00	11,751.43
01.01.A100.114.380108.000.000 DE ANTICIPOS POR DEVENGAR DE EJERCICIOS AI		11,751.43	11,751.43
TOTAL INGRESOS USD		11,751.43	11,751.43

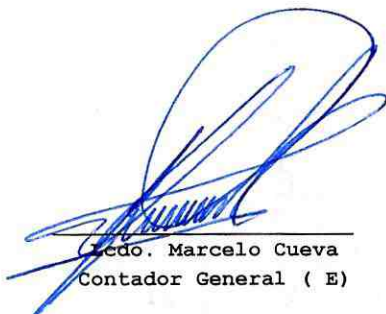

Cdo. Marcelo Cueva
Contador General (E)

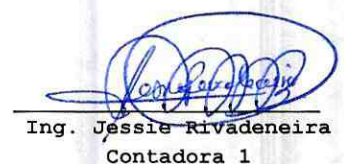

Ing. Jessie Rivadeneira
Contadora 1

GOBIERNO AUTONOMO DESCENTRALIZADO PROVINCIAL DE PASTAZA

CERTIFICACION PRESUPUESTARIA

COMPROMISO No: 198

Transacción No: 1384

Fecha: 21/02/2020

Proveedor: CONSORCIO FEES CANELOS

Identificación: Ruc 1691726459001

Programa: 05 FUNCION SERVICIO CONECTIVIDAD VIALIDAD Y ENERGIA

SubPrograma: 01 CONECTIVIDAD VIALIDAD Y ENERGIA

Proyecto: D505 CONSTRUCCION VIAL PROVINCIAL

Actividad: 509 APERTURA Y CONSTRUCCION VIAL RURAL PROVINCIAL

DOCUMENTOS DE REFERENCIA

Documento	No	Fecha	Valor	Detalle
FACTURA	0010010000000002	21/02/2020	87,242.25	CONTABILIDAD YOLANDA
GESTOR	2482	20/02/2020	302,697.66	CONTABILIDAD YOLANDA
MEMORANDO	331-DOP	20/02/2020	302,697.66	CONTABILIDAD YOLANDA

DETALLE:

CONSORCIO FEES CANELOS.- MANTENIMIENTO DE KA VIA A CANELOS DESDE EL KM 25 VIA MACAS HASTA EL PUERTO LATAZAS, PARROQUIA CANELOS, CANTON PASTAZA.

JOSE

Partida Presupuestaria	Valor
05.01.D505.509.750105.000.99999999.000 OBRAS PUBLICAS DE TRANSPORTI	302,697.66
Total =>	302,697.66



Jefe De Presupuestos

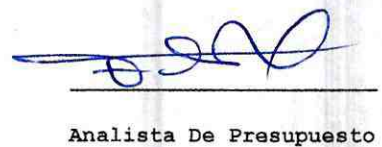

Analista De Presupuesto

DIRECCIÓN FINANCIERA CONTROL PREVIO

DEPARTAMENTO

CONTABILIDAD

CONTRATISTA:	CONSORCIO FEES CANELOS	TIPO DE PROCESO	
DOCUMENTO:	Mem. N° 331	CONTRATO	PLANILLA
CONCEPTO:	Manejo de vía a Canelos Km. 25 vía Macas.		✓
FECHA DEL DOCUMENTO:	20-02-2020		
TIPO DE PROCESO	MENOR CUANTIA: <input type="checkbox"/> COTIZACION: <input checked="" type="checkbox"/> LICITACION: <input type="checkbox"/>		

VALOR INCLUIDO IVA:		APLICA	
N°	CONTRATACION DE OBRAS Y SERVICIOS	SI	NO
1	Requerimiento		
2	Solicitud de pago del Administrador del Contrato	✓	
3	Contrato original y disposición escrita de trabajo (proceso completo)		
4	Oferta Adjudicada		
5	Garantía Original de fiel Cumplimiento del contrato		
6	Garantía Original de Buen Uso del Anticipo		
7	Certificado de no Adeudar al GADPPz		
8	Documentos Personales / Representante Legal		
9	Certificación Bancaria		
10	Certificado de cumplimiento Tributario (SRI)		
11	RUC Actualizado		
12	Certificación Presupuestaria		
13	Pliegos del Procedimiento		
14	Factura/Nota de Venta	✓	
15	Informe Técnico de Evaluación de Ofertas		
16	Informe de Control y Avance del Fiscalizador	✓	
17	Anexos de Obra	✓	
18	Certificado de Cumplimiento de Obligaciones Patronales (IESS) Plan	✓	
19	Autorización de la máxima Autoridad para prórroga de Plazos		
20	Autorización de la máxima Autoridad para Rubros Nuevos		
21	Cuadro de Diferencia de Cantidades		
22	Solicitud de recepción de Obra		
23	Informe de Fiscalización (Fiscalizador Externo)		
24	Conformidad Ambiental	✓	
25	Validación de la factura	✓	
26	Multa por entrega tardía		

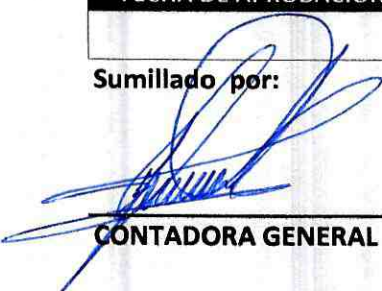
OBSERVACIONES:	FECHA DE APROBACIÓN
Revisado por:  n/s CONTADORA 1	Sumillado por:  CONTADORA GENERAL



Fecha: 20 FEB 2020

Fecha:

Ejecutar el control previo y efectuar la contabilización conforme leyes y reglamentos vigentes

Fecha: 20 FEB 2020

Efectuar el control previo al compromiso verificando disponibilidad presupuestada y emitir certificación financiera conforme a las leyes y reglamentos vigentes

MEMORANDUM-GADPPz-DOP-2020-331

Puyo, 20 de Febrero de 2020

PARA:

Lic. Marilú Ordoñez
DIRECTORA FINANCIERA DEL GAD PROVINCIAL DE PASTAZA

DE:

Ing. Daniel Aníbal Ramos C.
DIRECTOR DE OBRAS PUBLICAS DEL GAD PROVINCIAL DE PASTAZA



PREFECTURA DE PASTAZA
SECRETARÍA DE ECONOMÍA

Fecha: 20 FEB 2020

Recibido:

Número: 2482 Hora: 9:18

ASUNTO: SOLICITUD DE PAGO

En referencia al MEMORANDUM-GADPPz-FS-AC-2020-006, suscrito por el Ing. Fabian Salazar, ADMINISTRADOR DE CONTRATO en donde se solicita el trámite de la **PLANILLA DE AVANCE N° 1** para el proyecto **“MANTENIMIENTO DE LA VÍA A CANELOS DESDE EL KM 25 VÍA MACAS HASTA EL PUERTO LATAZAS, PARROQUIA CANELOS, CANTÓN PASTAZA”**, tengo a bien informar lo siguiente:

En conformidad a los Art(s). 70. de la LOSNCP; 121. del RLOSNCP y 408 - 16; 408 - 17 y 408 - 26 de las NORMAS DE CONTROL INTERNO PARA LAS ENTIDADES Y ORGANISMOS DEL SECTOR PÚBLICO Y DE LAS PERSONAS JURÍDICAS DE DERECHO PRIVADO QUE DISPONGAN DE RECURSOS PÚBLICOS en lo que refiere a la “ADMINISTRACIÓN DE CONTRATO” y en concordancia a lo que la Ley señala para mi designación; una vez revisada la presente planilla se **APRUEBA LA PLANILLA DE AVANCE N° 1**, con un monto líquido a pagar que corresponde a \$ 66.143,44 USD con un REAJUSTE PROVISIONAL DE LA PLANILLA DE AVANCE N° 1 de -\$266,37 y un REAJUSTE DEFINITIVO DEL ANTICIPO -\$181,62 para el contrato **“MANTENIMIENTO DE LA VÍA A CANELOS DESDE EL KM 25 VÍA MACAS HASTA EL PUERTO LATAZAS, PARROQUIA CANELOS, CANTÓN PASTAZA”** a favor de **CONSORCIO FEES CANELOS** Contratista de la obra.

Me permito mencionar además que el avance de la inversión a la presente fecha corresponde a \$78.342,86 USD Dólares Americanos, con un porcentaje acumulado de 25.88 % de avance de obra, en la presente planilla no existe multa alguna, el periodo comprende del 13 de enero del 2020 al 31 de enero del 2020, con fecha de terminación contractual de 12 de mayo de 2020.

En virtud de lo expuesto y en cumplimiento de las obligaciones contractuales convenidas en el CONTRATO - CLAUSULA SEXTA: FORMA DE PAGO, **SOLICITO SE PROCEDA CON EL PAGO** de la **PLANILLA DE AVANCE N° 1** con su respectivo **REAJUSTE PROVISIONAL DE LA PLANILLA DE AVANCE N° 1 Y REAJUSTE DEFINITIVO DEL ANTICIPO** a favor de **CONSORCIO FEES CANELOS** Contratista de la obra.

Mantenimiento de la vía canelos desde el km 25 vía a macas hasta el puerto Latazas, parroquia canelos, cantón Pastaza



Por la atención que se sirva dar al presente anticipo mi sincero agradecimiento.

Atentamente,

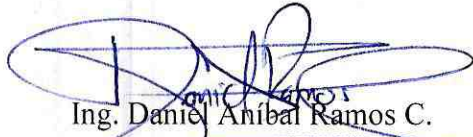

Ing. Daniel Aníbal Ramos C.

**DIRECTOR DE OBRAS PUBLICAS DEL GOBIERNO
AUTONOMO DESCENTRALIZADO PROVINCIAL DE PASTAZA**

Elaborado por:	Ing. Fabian Salazar	
Revisado por:	Ing. Daniel Ramos	



MEMORANDUM-GADPPz-FS-AC-2020-006

Puyo, 20 de Febrero de 2020

PARA: Ing. Daniel Anibal Ramos C.
**DIRECTOR DE OBRAS PUBLICAS
DEL GAD PROVINCIAL DE PASTAZA**

DE: Ing. Fabian Salazar
ADMINISTRADOR DE CONTRATO

ASUNTO: SOLICITUD DE PAGO



En referencia al MEMORANDO No: GADPPz-DF-084-2020, suscrito por el Ing. Santiago Meza, DIRECTOR DE FISCALIZACION en donde se solicita el trámite de la **PLANILLA DE AVANCE N° 1** para el proyecto **“MANTENIMIENTO DE LA VÍA A CANELOS DESDE EL KM 25 VÍA MACAS HASTA EL PUERTO LATAZAS, PARROQUIA CANELOS, CANTÓN PASTAZA”**, tengo a bien informar lo siguiente:

En conformidad a los Art(s). 70. de la LOSNCP; 121. del RLOSNCP y 408 - 16; 408 - 17 y 408 - 26 de las **NORMAS DE CONTROL INTERNO PARA LAS ENTIDADES Y ORGANISMOS DEL SECTOR PÚBLICO Y DE LAS PERSONAS JURÍDICAS DE DERECHO PRIVADO QUE DISPONGAN DE RECURSOS PÚBLICOS** en lo que refiere a la **“ADMINISTRACIÓN DE CONTRATO”** y en concordancia a lo que la Ley señala para mi designación; una vez revisada la presente planilla se **APRUEBA LA PLANILLA DE AVANCE N° 1**, con un monto líquido a pagar que corresponde a \$ 66.143,44 USD con un REAJUSTE PROVISIONAL DE LA PLANILLA DE AVANCE N° 1 de -\$266,37 y un REAJUSTE DEFINITIVO DEL ANTICIPO -\$181,62 para el contrato **“MANTENIMIENTO DE LA VÍA A CANELOS DESDE EL KM 25 VÍA MACAS HASTA EL PUERTO LATAZAS, PARROQUIA CANELOS, CANTÓN PASTAZA”** a favor de **CONSORCIO FEES CANELOS** Contratista de la obra.

Me permito mencionar además que el avance de la inversión a la presente fecha corresponde a \$78.342,86 USD Dólares Americanos, con un porcentaje acumulado de 25.88 % de avance de obra, en la presente planilla no existe multa alguna, el periodo comprende del 13 de enero del 2020 al 31 de enero del 2020, con fecha de terminación contractual de 12 de mayo de 2020.

En virtud de lo expuesto y en cumplimiento de las obligaciones contractuales convenidas en el CONTRATO - CLAUSULA SEXTA: FORMA DE PAGO, **SOLICITO SE PROCEDA CON EL PAGO** de la **PLANILLA DE AVANCE N° 1** con su respectivo **REAJUSTE PROVISIONAL DE LA PLANILLA DE AVANCE N° 1 Y REAJUSTE DEFINITIVO DEL ANTICIPO** a favor de **CONSORCIO FEES CANELOS** Contratista de la obra.

Adjunto información que concierne para su debido proceso.

Mantenimiento de la vía canelos desde el km 25 vía a macas hasta el puerto Latazas, parroquia canelos, cantón Pastaza



Particular que se comunica para los fines pertinentes.
Atentamente,

Ing. Fabian Salazar

ADMINISTRADOR DE CONTRATO



MEMORANDO No: GADPPz-DF-084-2020

PARA: Ingeniero Fabián Salazar, **ADMINISTRADOR DE CONTRATO**
DE: **DIRECTOR DE FISCALIZACIÓN**
ASUNTO: Planilla de Avance N°1
SGD: 2020-2482
FECHA: 19 de febrero de 2020

En base a las Normas de Control Interno para las Entidades, Organismos del Sector Público y de las Personas Jurídicas de Derecho Privado que dispongan de Recursos Públicos (Acuerdo 039-2009) se procede a remitir, previa revisión y aprobación del Fiscalizador la Planilla de Avance N°1 (con todos sus anexos) para que se continúe con el trámite pertinente.

NOMBRE DE LA OBRA: "MANTENIMIENTO DE LA VÍA A CANELOS DESDE EL KM 25 VÍA A MACAS HASTA EL PUERTO LATAZAS, PARROQUIA CANELOS, CANTÓN PASTAZA"

VALOR TOTAL: USD **66.143,44** (SESENTA Y SEIS MIL CIENTO CUARENTA Y TRES DÓLARES AMERICANOS CON 44/100)

Sr. Santiago Rafael Meza Valencia

Adjunto: Planilla 1 (53 páginas)
Conformidad Ambiental (26 páginas)



Recibido

19-02-2020
16:20

Validez de comprobantes físicos

RUC
1691726459001

Autorización
1125821367

Tipo documento
Factura

Número documento
001-001-000002

Fecha emisión
21/02/2020

El documento consultado se encuentra autorizado por el SRI, y deberá contener los siguientes datos:

Razón social		Nombre comercial	
CONSORCIO FEES CANELOS			
Dirección matriz		Dirección establecimiento	
AMAZONAS BOLIVAR 946 Y 20 DE JULIO		AMAZONAS BOLIVAR 946 Y 20 DE JULIO	
Clase contribuyente	Fecha caducidad	Código imprenta	
Otro	2020-11-25	13681	

i Esta consulta no sustenta la existencia real de la transacción, ni valida requisitos de llenado del documento.

Recuerde la persona que simule, oculte, omita, falsee o engañe en la determinación de la obligación tributaria, para evitar el pago de los tributos propios o de terceros, será sancionada con pena privativa de libertad.

Artículo 298 del Código Orgánico Integral Penal.

[Nueva consulta](#)



MEMORANDUM N° 009-FISCALIZACIÓN-2020

FECHA : 17 de febrero de 2020
DE : FISCALIZADOR
PARA : DIRECTOR DE FISCALIZACIÓN
ASUNTO : Solicitud Trámite de Pago

Solicito proceder con el trámite para cancelar a favor del Consorcio FEES Canelos, contratista de la obra: MANTENIMIENTO DE LA VÍA A CANELOS DESDE EL KM 25 VÍA MACAS HASTA EL PUERTO LATAZAS, PARROQUIA CANELOS, CANTÓN PASTAZA, el valor de 66,143.44 \$ conforme al siguiente detalle:

REAJUSTE DEFINITIVO DEL ANTICIPO
PLANILLA DE AVANCE N° 1

-\$ 181.62
\$ 66,591.43

REAJUSTE PROVISIONAL DE LA PLANILLA DE AVANCE N°1

Total

-\$ 266.37
\$ 66,143.44

~~Jorge Rodríguez Pico~~
~~Ing. Rodríguez Pico~~
FISCALIZADOR

1% I.R.
30% IVA
70% IVA
Beneficiario

778,95
2.804,21
6.543,17
71.907,166 ✓

GOBIERNO AUTONOMO DESCENTRALIZADO PROVINCIAL DE PASTAZA

**MANTENIMIENTO DE LA VÍA A CANELOS DESDE EL KM 25 VÍA MACAS HASTA EL
PUERTO LATAZAS, PARROQUIA CANELOS, CANTÓN PASTAZA**

**ING. RODRIGO PICO
FISCALIZADOR**

INFORME DE FISCALIZACIÓN N° 1

PROYECTO :	MANTENIMIENTO DE LA VÍA A CANELOS DESDE EL KM 25 VÍA MACAS HASTA EL PUERTO LATAZAS, PARROQUIA CANELOS, CANTÓN PASTAZA	
CONTRATISTA :	Consortio FEES Canelos	
MONTO DEL CONTRATO :	302,697.66 \$	
PERÍODO DEL INFORME :	13 de enero de 2020	31 de enero de 2020
FECHA DE ELABORACIÓN :	17 de febrero de 2020	

1. DATOS GENERALES DEL CONTRATO DE CONSTRUCCIÓN:

OBJETO DEL CONTRATO	MANTENIMIENTO DE LA VÍA A CANELOS DESDE EL KM 25 VÍA MACAS HASTA EL PUERTO LATAZAS, PARROQUIA CANELOS, CANTÓN PASTAZA
CÓDIGO DEL PROCESO	COTO - GADPPz - 002 - 2019
MONTO DEL CONTRATO	302,697.66 \$
FECHA DE SUSCRIPCIÓN	18 de noviembre de 2019
PLAZO CONTRACTUAL	120 DÍAS
MONTO DEL ANTICIPO	45,404.65 \$
FECHA DE ENTREGA DEL ANTICIPO	27 de diciembre de 2019
FECHA DE INICIO DE TRABAJO	13 de enero de 2020
FECHA DE TERMINACIÓN CONTRACTUAL	12 de mayo de 2020
SUSPENSIÓN DE TRABAJO	
AMPLIACIÓN DE PLAZO	0 DÍAS
CONTRATISTA	Consortio FEES Canelos
GEOREFERENCIACIÓN DEL PROYECTO	

2. PERIODO DEL INFORME

Se ha realizado por parte de la fiscalización y la administración del contrato un permanente seguimiento de las actividades ejecutadas y la prevención de los trabajos con recomendaciones que posteriormente se refleja en la terminación del proyecto.

En la ejecución de cada rubro, se verifico que el contratista utilice el equipo ofertado y necesario para su realización, con las mejores prácticas constructivas, mantuvo en obra el personal capacitado y en número suficiente.

3. PRINCIPALES ACTIVIDADES REALIZADAS DURANTE ESTE PERÍODO

N°	DESCRIPCIÓN	UNIDAD	CONTRATO		
			CANT.	EJECUT.	%
	OBRAS PRELIMINARES				
1	Limpieza de laterales, Incluy. Fumigada	ha	4.50	4	88.89%
2	Limpieza de cunetas de Hormigón Simple	m	28,000.00	24000	85.71%
4	Limpieza de alcantarillas	m	60.00	100	166.67%
7	Excavación sin clasificar(mov.de tierra)	m ³	1,138.10	494.69	43.47%
17	Excavación para cunetas y encauzamiento	m ³	166.20	20.6	12.39%
20	Relleno tendido y compactado capas 20cm -maquina (Excav	m ³	42.00	42.27	100.64%
21	Muro de gaviones - calibre N° 12	m ³	144.00	92.5	64.24%
	CONTROL AMBIENTAL				
24	Contenedores metálicos de 55 galones	u	2.00	2	100.00%
25	Kit antiderrames	u	1.00	1	100.00%
27	Señales preventivas tipo barrera (1.22mx0.60m) móviles	u	1.00	1	100.00%
28	Cinta peligro colores intensos (mat. polietileno)	m	200.00	70	35.00%
29	S/C Cono de seguridad con protección UV, 71cm Incl. cint	u	3.00	3	100.00%
30	Suministro de paleta de alto y siga	u	2.00	2	100.00%
34	Limpieza de laterales	ha	12.00	1.6	13.33%
35	Limpieza de cunetas a máquina	m ³	7,000.00	1400	20.00%
	ABS. 25+600	0	0.00	0	
62	Replanteo y nivelacion de estructuras	m ²	200.00	719.5	359.75%

63	Excavación a maquina en conglomerado	m³	129.00	613.84	475.84%
64	Relleno compactado/mejoramiento*capas=20cm	m³	60.00	269.29	448.82%
65	Replanteo de h.simple	m³	7.00	8.86	126.57%
66	Hierro estructural fy=4200 kg/cm2	kg	4,629.90	6065.4	131.00%
67	H.simple en zapatas fc=240 kg/cm2	m³	60.40	40.57	67.17%
68	Muro de h.s. fc=240 kg/cm2 con encofrado h=3-6m	m³	27.15	37.82	139.30%
69	Material pétreo de mejoramiento (minada, cargada y	m³	2,090.00	0	0.00%
70	Transporte de material pétreo de mejoramiento	m³-km	24,035.00	0	0.00%
71	Material pétreo de relastre (minada, cargada y regaco	m³	100.00	0	0.00%
72	Transporte de material pétreo relastre	m³-km	1,150.00	0	
73	Suministro y colocacion de Multiplaca arco MOD. 39	m	10.00	9.8	98.00%

4. AVANCE FINANCIERO DEL PROYECTO

El monto contractual del proyecto, alcanza la suma de US 302,697.66 \$ (SON: TRESCIENTOS DOS MIL SEISCIENTOS NOVENTA Y OCHO DÓLARES, 00/100 CENTAVOS) para la obra: MANTENIMIENTO DE LA VÍA A CANELOS DESDE EL KM 25 VÍA MACAS HASTA EL PUERTO LATAZAS, PARROQUIA CANELOS, CANTÓN PASTAZA.

VALOR TOTAL DEL PROYECTO	302,697.66 \$	100.00%
VALOR DEL ANTICIPO ENTREGADO	45,404.65 \$	15.00%

5. PLANILLAS DE EJECUCIÓN DE TRABAJOS

PLANILLAS	VALORES MONTO PROGRAMADO		MONTO PLANILLADO			% AVANCE PROGRAMADO		% AVANCE REAL	
	MES	ACUMUL.	ANTER.	ACTUAL	ACUMUL.	MES	ACUMUL.	MES	ACUMUL.
PLAN. 1	51,536.40 \$	51,536.40 \$		78,342.86 \$	78,342.86 \$	17.03%	17.03%	25.88%	25.88%
TOTAL	51,536.40 \$	51,536.40 \$	0.00 \$	78,342.86 \$	78,342.86 \$	17.03%	17.03%	25.88%	25.88%

DESCRIPCIÓN	N°	PERIÓDO		VALOR	PORCEN.
		13-ene-20	31-ene-20		
PLANILLA	1			78,342.86 \$	25.88%
TOTAL				78,342.86 \$	25.88%

6. AVANCE FÍSICO DE LA OBRA

AVANCE PROGRAMADO	17.03%
AVANCE EJECUTADO	25.88%
AVANCE CONTRATADO CONTRACTUAL	17.03%
AVANCE INCREMENTO	4.76%
AVANCE RUBROS NUEVOS	0.00%

7. TIEMPO UTILIZADO DESDE LA FECHA DE ENTREGA DE ANTICIPO

El plazo contractual es de 120 días, desde la fecha de orden de inicio de los trabajos emitida por el Administrador del Contrato; el tiempo utilizado para la ejecución de los trabajos en este primer periodo comprendido entre el 13 de enero de 2020 y el 31 de enero de 2020, es de 18 días.

PLAZO TOTAL	120 DÍAS	100%
DÍAS UTILIZADOS	18 DÍAS	15%

Se presenta a continuación el resumen de las inversiones programadas.

P

8. ACCIONES EFECTUADAS POR LA FISCALIZACIÓN

De conformidad con las obligaciones y responsabilidades adquiridas por el fiscalizador contenidas en el proceso de contratación pública por menor cuantía de obras los parámetros de contratación, el personal que integra el equipo de fiscalización, de manera objetiva, permanente y en sitio ha realizado la supervisión constante de los trabajos ejecutados por el contratista relacionados con la ejecución de los 73 rubros constitutivos de la obra, para que estos se ejecuten con una metodología apropiada y con estricto apego a las especificaciones técnicas y realidad del lugar. La participación del personal técnico asignado al proyecto por parte del contratista ha sido la mínima necesaria para la correcta ejecución de los trabajos. Así como el equipo y maquinaria en la obra ha sido la que corresponde. Esta fiscalización ha realizado la verificación y medición de las cantidades de obra ejecutadas. Finalmente, se han elaborado los anexos numéricos de cálculo para determinación de volúmenes, anexos fotográficos y se ha elaborado la planilla de avance N° 1 para su correspondiente trámite y pago.

9. VERIFICACIÓN DE DISPONIBILIDAD DE PERSONAL TÉCNICO Y EQUIPO

PERSONAL OFERTADO	PORCENTAJE DE PARTICIPACIÓN	CHECK LIST
SUPERINTENDENTE DE OBRA	50%	OK
RESIDENTE DE OBRA	100%	OK
TÉCNICO AMBIENTAL	50%	OK
TOPOGRAFO	50%	OK

VERIFICACIÓN DE DISPONIBILIDAD DE EQUIPO Y MAQUINARIA		
EQUIPO Y MAQUINARIA OFERTADO	EQUIPO Y MAQUINARIA PRESENTE EN OBRA	CHECK LIST
APARATOS DE TOPOGRAFIA	1	OK
COMPACTADOR (SAPO)	1	OK
CONCRETERA CAPACIDAD MÍNIMA UN SACO	1	OK
EXCAVADORA SOBRE ORUGA	2	OK
VIBRADOR	1	OK
VOLQUETE	2	OK

INCIDENCIAS PRODUCIDAS EN LA OBRA

Se detectó que no se consideró el cambio de dos tuberías de acero corrugado de 1.20 metros, que se encuentran ubicados en las abscisas 5+200 y 13+300 respectivamente, los mismos que se encuentra colapsados. Estos rubros no se encuentran contemplados en el contrato, pero son necesarios para cumplir con el objeto del contrato.

CUMPLIMIENTO DE LAS ESPECIFICACIONES

En cada uno de los 23 rubros ejecutados se constata la ejecución de las actividades antes mencionadas, verificando que se está cumpliendo con el objeto de contrato en un 25.88% cumpliendo las especificaciones técnicas.

El contratista presenta un cronograma valorado de trabajos en períodos distribuidos mensualmente, en el cual consta su inversión, mismo que sirve para la verificación de su cabal cumplimiento, el que será detallado en el informe mensual de administración de contrato.

VERIFICACIONES REALIZADAS

Durante la ejecución de los trabajos el contratista está utilizando métodos tradicionales de construcción con el personal y maquinaria adecuados y suficientes que exigen las obras en ejecución, mismos que se ha verificado los rubros ejecutados por el contratista en el lugar del proyecto, procurando que cumpla con las normas técnicas y precautelando los recursos asignados al proyecto.

10. CONCLUSIONES

Se ha encontrado algunas diferencias de cantidades en distintos rubros del proyecto, las mismas que no han afectado el cumplimiento del objeto del contrato, ya que existe una compensación entre valores de un rubro con otro.

11. RECOMENDACIONES

Se recomienda que los volúmenes sean cuantificados con mas exactitud y sean considerados todos los trabajos a ejecutarse.

12. RESPONSABLE DE LA ELABORACIÓN DEL PRESENTE INFORME

NOMBRE : JORGE RODRIGO PICO ANGULO
DIRECCIÓN : BARRIO JUAN MONTALVO, CALLE GERMÁN VALVERDE
CIUDAD : PUYO - PASTAZA
TELÉFONO CELULAR : 0987285448
CORREO ELECTRÓNICO : rodrigopico_8ing@yahoo.es

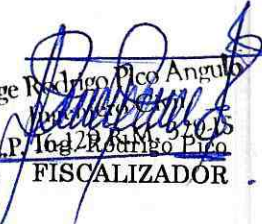
Jorge Rodrigo Pico Angulo
L.P. 16628
FISCALIZADOR

GOBIERNO AUTÓNOMO DESCENTRALIZADO PROVINCIAL DE PASTAZA

DPTO. FISCALIZACIÓN

PLANILLA DE AVANCE No. 1

OBRA : MANTENIMIENTO DE LA VÍA A CAÑELOS DESDE EL KM 25 VÍA MACAS HASTA EL PUERTO LATIZAS, PARROQUIA CAÑELOS, CANTÓN PASTAZA
 FECHA DE CONTRATO : Lunes, 18 de noviembre de 2019
 CONTRATISTA : Consorcio FEES Cañelos
 PLAZO : 120 Días a partir de la orden de inicio
 AMPLIACIONES :
 SUSPENSIÓN : 0 Días
 TOTAL : 120 Días

V. CONTRATO : 302.697,66
 V. PLANILLAS : 78.342,86
 V. EXCEDENTES : 14.431,14
 % DE AVANCE : 25,88%

PARCIAL : 78.342,86
 ACUMULADO : 302.697,66

FECHA DE PLANILLA : 17 de febrero de 2020
 INICIO DEL PLAZO : 13 de enero de 2020
 TERMINACIÓN DEL PLAZO : 12 de mayo de 2020
 PERÍODO : 13-ene-20

ITEMS	DESCRIPCIÓN	UNIDAD	CANTIDAD	PRECIO CONTRATO	TOTAL	T. ANTERIOR	ESTE PERÍODO	TOTAL FECHA	% TOTAL	T. ANTERIOR	ESTE PERÍODO	TOTAL FECHA
1	OBRAS PRELIMINARES											
2	Limpieza de laterales. Incluy. Fumigada	ha	4,50	\$ 120,78	\$ 543,51	-	4,00	4,00	88,89%	-	4,00	4,00
3	Limpieza de canchales de Hormigón Simple	m	28,000,00	\$ 0,27	\$ 7,560,00	-	24,000,00	24,000,00	85,71%	-	24,000,00	24,000,00
4	Limpieza de canchales a maquina	km	1,00	\$ 198,42	\$ 198,42	-	1,00	1,00	0,00%	-	1,00	1,00
5	Replanteo y nivelación a nivel de asfalto	m	60,00	\$ 5,84	\$ 350,40	-	100,00	100,00	166,67%	-	100,00	100,00
6	CALZADA BACHEO	km	2,09	\$ 418,85	\$ 875,40	-	-	-	0,00%	-	-	-
7	Corte de asfalto	m	2,09	\$ 2,05	\$ 4,285,53	-	-	-	0,00%	-	-	-
8	Excavación sin clasificad(mov.de tierra)	m³	1,138,10	\$ 0,78	\$ 887,72	-	494,69	494,69	43,47%	-	494,69	494,69
9	Dusado de material con máquina	m³	1,138,10	\$ 2,77	\$ 3,152,54	-	-	-	0,00%	-	-	-
10	Material pétreo de mejoramiento (minada, cargada y reg)	m³	48,850	\$ 2,31	\$ 1,128,14	-	-	-	0,00%	-	-	-
11	Material de subbase clase 3	m³	34,450	\$ 10,47	\$ 3,607,96	-	-	-	0,00%	-	-	-
12	Transporte de material pétreo de agregados	m³-km	21,778,55	\$ 16,23	\$ 3,539,39	-	-	-	0,00%	-	-	-
13	Transporte de material pétreo de mejoramiento	m³-km	16,368,50	\$ 0,25	\$ 4,142,13	-	-	-	0,00%	-	-	-
14	Transporte de base granular de subbase clase 3	m³-km	10,944,80	\$ 0,25	\$ 2,736,00	-	-	-	0,00%	-	-	-
15	Asfalto RC-250 para imprimación	m²	1,129,80	\$ 0,88	\$ 994,22	-	-	-	0,00%	-	-	-
16	C. rodadura hormigón asf. Mezclado en planta, e=2"	m²	807,80	\$ 11,22	\$ 9,054,54	-	-	-	0,00%	-	-	-
17	Excavación para cunetas y encauzamiento	m³	166,20	\$ 3,36	\$ 558,43	-	20,60	20,60	12,39%	-	20,60	20,60
18	Material pétreo de relastro (minada, carga da y regada)	m³	1,191,80	\$ 2,39	\$ 2,846,49	-	-	-	0,00%	-	-	-
19	Transporte de material pétreo relastro	m³-km	56,572,50	\$ 0,25	\$ 14,143,13	-	-	-	0,00%	-	-	-
20	Repleno tendido y compactado capas 20cm: maquina (Exc)	m²	42,80	\$ 25,01	\$ 1,069,42	-	42,27	42,27	100,64%	-	42,27	42,27
21	Muro de gaviones - calibre N° 12	m²	14,400	\$ 75,49	\$ 1,087,06	-	92,50	92,50	64,24%	-	92,50	92,50
22	Señales reglamentarias (0,75 x 0,75)m	u	30,80	\$ 92,07	\$ 2,835,84	-	-	-	0,00%	-	-	-
23	Hormigón para cunetas (f=180 kg/cm)	m³	5,80	\$ 186,58	\$ 1,081,12	-	-	-	0,00%	-	-	-
24	CONTROL AMBIENTAL											
25	Contenedores metálicos de 55 galones	u	2,80	\$ 17,29	\$ 48,41	-	-	-	0,00%	-	-	-
26	Kil. antiderrames	u	1,80	\$ 17,29	\$ 31,12	-	-	-	0,00%	-	-	-
27	Señales informativas y reglamentarias (0,30mx0,80m)	u	2,80	\$ 156,00	\$ 436,80	-	-	-	0,00%	-	-	-
28	Señales preventivas tipo barrera (1,22mx0,60m) móviles	u	2,80	\$ 2,31	\$ 6,47	-	-	-	0,00%	-	-	-
29	Cinta peligro colores intensos (mat. polietileno)	m	200,00	\$ 143,18	\$ 28,636	-	-	-	0,00%	-	-	-
30	S/C (ono de seguridad con protección UV, 71cm Incl. ci)	u	3,80	\$ 22,25	\$ 84,55	-	-	-	0,00%	-	-	-
31	Suministro de paleta de alto y siga	u	2,80	\$ 30,00	\$ 84,00	-	-	-	0,00%	-	-	-
32	Capacitación sobre preservación de recursos naturales (de 2 a 3 horas)	u	1,80	\$ 120,00	\$ 216,00	-	-	-	0,00%	-	-	-
33	Capacitación en el manejo de desechos peti grossos (de 2 a 3 horas)	u	1,80	\$ 120,00	\$ 216,00	-	-	-	0,00%	-	-	-
34	Capacitación en seguridad y salud ocupacional (de 2 a 3 horas)	u	1,80	\$ 120,00	\$ 216,00	-	-	-	0,00%	-	-	-
35	OTROS RUBROS											
36	Limpieza de laterales	ha	12,80	\$ 262,92	\$ 3,366,38	-	1,60	1,60	13,33%	-	1,60	1,60
37	Limpieza de canchales a máquina	m	7,000,00	\$ 0,43	\$ 3,010,00	-	1,400,00	1,400,00	20,00%	-	1,400,00	1,400,00
38	Material pétreo de relastro (minada, carga da y regada)	m³	5,500,00	\$ 2,39	\$ 13,145,00	-	-	-	0,00%	-	-	-
39	Transporte de material pétreo de relastro	m³-km	55,000,00	\$ 0,25	\$ 13,750,00	-	-	-	0,00%	-	-	-
40	COLOCACION DE MULTIPLAGA MOD. 39A8											
41	Replanteo y nivelación de estructuras	m²	200,00	\$ 1,20	\$ 240,00	-	-	-	0,00%	-	-	-
42	Repleno compactado/mejoramiento en conglomerado	m³	129,00	\$ 1,01	\$ 130,29	-	-	-	0,00%	-	-	-
43	Replanteo compactado/mejoramiento capas=20cm	m²	60,80	\$ 33,72	\$ 2,050,20	-	-	-	0,00%	-	-	-
44	Replanteo compactado/mejoramiento capas=20cm	m²	7,80	\$ 117,11	\$ 913,46	-	-	-	0,00%	-	-	-
45	Hierro estructural fy=4200 kg/cm2	kg	4,629,90	\$ 1,82	\$ 8,426,42	-	-	-	0,00%	-	-	-
46	H. simple en zapatas f=240 kg/cm2	m³	60,80	\$ 200,08	\$ 12,165,00	-	-	-	0,00%	-	-	-
47	Muro de h.s. f=240 kg/cm2 con encofrado h=3-6m	m³	27,05	\$ 298,97	\$ 8,077,04	-	-	-	0,00%	-	-	-

[Handwritten signature]



GOBIERNO AUTÓNOMO DESCENTRALIZADO PROVINCIAL DE PASTAZA
REAJUSTE DEFINITIVO DEL ANTICIPO

Fecha de elaboración:	17 de febrero de 2020	Fecha de contrato:	18-nov-19
Contratista:	Consortio Fees Canelos	Monto del contrato:	\$ 302,697.66
Fecha de índices sub-cero:	sep-19	Valor de planilla o anticipo:	\$ 45,404.65
Fecha de índices sub-uno:	dic-19	Anticipo descontado:	\$ 0.00
		Po:	\$ 45,404.65

CUADRILLA TIPO

Categoría	Coficiente C	Salarios Reales Diarios		Cx B1	Cx Bo
		B1	Bo		
		173	170		
ESTRUCTURA OCUPACIONAL C1 OPERADORES	0.046	32.120	32.120	1.478	1.478
ESTRUCTURA OCUPACIONAL C2	0.026	30.570	30.570	0.795	0.795
SIN TITULO D2	0.041	28.980	28.980	1.188	1.188
ESTRUCTURA OCUPACIONAL B3	0.000	32.170	32.170	-	-
CHOFERES PROFESIONALES CH C1	0.119	42.050	42.050	5.004	5.004
ESTRUCTURA OCUPACIONAL C1	0.063	32.120	32.120	2.024	2.024
ESTRUCTURA OCUPACIONAL D2	0.164	28.980	28.980	4.753	4.753
ESTRUCTURA OCUPACIONAL E2	0.541	28.630	28.630	15.489	15.489
TOTAL	1.000			30.731	30.731

	Coficiente C	Indices		Factor Cx I1/Io
		I1	Io	
		173	170	
Mano de obra	0.246	30.731	30.731	0.246
Cemento Portland Tipo I Sacos	0.056	171.850	171.850	0.056
Equipo y maquinaria de Construc. vial	0.316	154.410	156.090	0.313
Acero en barras	0.057	264.420	264.420	0.057
Alcantarillas de láminas de metal y Acc.	0.157	138.930	138.930	0.157
Madera aserrada, cepillada y/o escuadrada (prepara	0.028	505.200	505.200	0.028
Materiales pétreos Tungurahua	0.086	223.040	226.010	0.085
IPC TUNGURAHUA	0.054	105.690	105.390	0.054
TOTAL	1.000			0.996

Valor a reajustarse en esta planilla	(Po)	\$ 45,404.65
Factor de reajuste -1	(-1)	-0.004
Valor de reajuste	(Pr)	-\$ 181.62
Valor de reajuste provicional		
Diferencia de reajuste	(Vr)	-\$ 181.62

Descuentos:

LÍQUIDO A PAGARSE

-\$ 181.62

Jorge Rodrigo Pico Angulo
Ingeniero Civil
19/11/1977
Ing. Rodrigo Pico
FISCALIZADOR

Director de Fiscalización



GOBIERNO AUTÓNOMO DESCENTRALIZADO PROVINCIAL DE PASTAZA
REAJUSTE PROVINCIONAL DE LA PLANILLA DE AVANCE No. 1

Fecha de elaboración: 17 de febrero de 2020
 Contratista: Consorcio Fees Canelos
 Fecha de índices sub-cero: sep-19
 Fecha de índices sub-uno: dic-19

Fecha de contrato: 18-nov-19
 Monto del contrato: \$ 302,697.66
 Valor de planilla o anticipo: \$ 78,342.86
 Anticipo descontado: \$ 11,751.49
 Po: \$ 66,591.43 ✓

CUADRILLA TIPO

Categoría	Coeficiente C	Salarios Reales Diarios		Cx B1	Cx Bo
		B1	Bo		
ESTRUCTURA OCUPACIONAL C1 OPERADORES	0.046	32.120	32.120	1.478	1.478
ESTRUCTURA OCUPACIONAL C2	0.026	30.570	30.570	0.795	0.795
SIN TITULO D2	0.041	28.980	28.980	1.188	1.188
ESTRUCTURA OCUPACIONAL B3	0.000	32.170	32.170	-	-
CHOFERES PROFESIONALES CH C1	0.119	42.050	42.050	5.004	5.004
ESTRUCTURA OCUPACIONAL C1	0.063	32.120	32.120	2.024	2.024
ESTRUCTURA OCUPACIONAL D2	0.164	28.980	28.980	4.753	4.753
ESTRUCTURA OCUPACIONAL E2	0.541	28.630	28.630	15.489	15.489
TOTAL	1.000			30.731	30.731

	Coeficiente C	Indices		Factor Cx I1/Io
		I1	Io	
Mano de obra	0.246	30.731	30.731	0.246
Cemento Portland Tipo I Sacos	0.056	171.850	171.850	0.056
Equipo y maquinaria de Construc. vial	0.316	154.410	156.090	0.313
Acero en barras	0.057	264.420	264.420	0.057
Alcantarillas de láminas de metal y Acc.	0.157	138.930	138.930	0.157
Madera aserrada, cepillada y/o escuadrada (prepara	0.028	505.200	505.200	0.028
Materiales pétreos Tungurahua	0.088	223.040	220.010	0.085
IPC TUNGURAHUA	0.054	105.690	105.390	0.054
TOTAL	1.000			0.996

Valor a reajustarse en esta planilla	(Po)	\$ 66,591.43
Factor de reajuste -1	(-1)	-0.004
Valor de reajuste	(Pr)	-\$ 266.37
Valor de reajuste provincial		
Diferencia de reajuste	(Vr)	-\$ 266.37 ✓

Descuentos:

LÍQUIDO A PAGARSE

-\$ 266.37

Ing. Rodrigo Pico Angulo
 Ingeniero Civil
 R.M. 329-1S
 Ing. Rodrigo Pico
 FISCALIZADOR

 Ing. Rodrigo Meza
 DIRECTOR DE FISCALIZACION

Puyo, 05 de febrero de 2020

OFICIO N° 006-2020-FEES

Ingeniero
Santiago Meza

DIRECTOR DE FISCALIZACION DE GAD PROVINCIAL DE PASTAZA
Presente. -

De mi consideración:

Asunto: Entrega de volúmenes para la Planilla de Avance N° 1

Reciba un cordial y afectuoso saludo adjunto al presente sírvase encontrar los volúmenes de obra de la Planilla de Avance de Obra N° 1 en relación al proyecto: **“MANTENIMIENTO DE LA VÍA A CANELOS DESDE EL KM 25 VÍA A MACAS HASTA EL PUERTO LATAZAS, PARROQUIA CANELOS, CANTÓN PASTAZA”**.

Por la atención dada a la presente, anticipo mis agradecimientos.

Atentamente.-

Ing. Hugo Fernando Lluman Yucailla
PROCURADOR COMUN
CONSORCIO FEES CANELOS
RUC: 1691726459001

Adjunto:

- CD de anexos

GAD. PROVINCIAL DE PASTAZA
DIRECCIÓN DE FISCALIZACIÓN
05 FEB 2020
Código: 2482 1140

Por favor Ing. Eryka Silva revisar la documentación y continuar con el trámite

05/02/2020



Recibido
10/02/2020



**GOBIERNO AUTONOMO DESCENTRALIZADO
PROVINCIAL DE PASTAZA**



ANEXO DE VOLUMEN DE PLANILLA DE AVANCE DE OBRA

PROYECTO:	MANTENIMIENTO DE LA VÍA A CANELOS DESDE EL KM 25 VÍA A MACAS HASTA EL PUERTO LATAZAS	CONTRATISTA:	FECHA:	PLAN. N°
		CONSORCIO FEES CANELOS	5/2/2020	1
RUBRO	DESCRIPCION	UNIDAD		
1	Limpieza de laterales, Incluy. Fumigada	ha		

N.-	LONGITUD (m)	ANCHO (m)	AREA (m2)
2	10000	2	40000
		/FACTOR Ha' =	10000
		TOTAL Ha' =	4.0



 Ing. Eryka Silva
FISCALIZADORA

 Consorcio FEES CANELOS
 Ing. Fernando Luman-Procurador Comun
CONTRATISTA

**GOBIERNO AUTONOMO DESCENTRALIZADO
PROVINCIAL DE PASTAZA**



ANEXO DE VOLUMEN DE PLANILLA DE AVANCE DE OBRA

PROYECTO:	MANTENIMIENTO DE LA VÍA A CANELOS DESDE EL KM 25 VÍA A MACAS HASTA EL PUERTO LATAZAS	CONTRATISTA:	FECHA:	PLAN. N°
		CONSORCIO FEES CANELOS	5/2/2020	1
RUBRO	DESCRIPCION	UNIDAD		
2	Limpieza de cunetas de Hormigón Simple	m		

N.-	LONGITUD (m)	ANCHO (m)	LONG. TOTAL
2	12000	---	24000
TOTAL			24000 ✓



Ing. Eryka Silva
FISCALIZADORA

Consortio FEES CANELOS
Ing. Fernando Llumán-Procurador Comun
CONTRATISTA

**GOBIERNO AUTONOMO DESCENTRALIZADO
PROVINCIAL DE PASTAZA**



ANEXO DE VOLUMEN DE PLANILLA DE AVANCE DE OBRA

PROYECTO:	MANTENIMIENTO DE LA VÍA A CANELOS DESDE EL KM 25 VÍA A MACAS HASTA EL PUERTO LATAZAS	CONTRATISTA:	FECHA:	PLAN. N°
		CONSORCIO FEES CANELOS	5/2/2020	1
RUBRO	DESCRIPCION	UNIDAD		
4	Limpieza de alcantarillas	m		

N.-	LONGITUD (m)	ANCHO (m)	LONG (m)
10	10	---	100
TOTAL			100

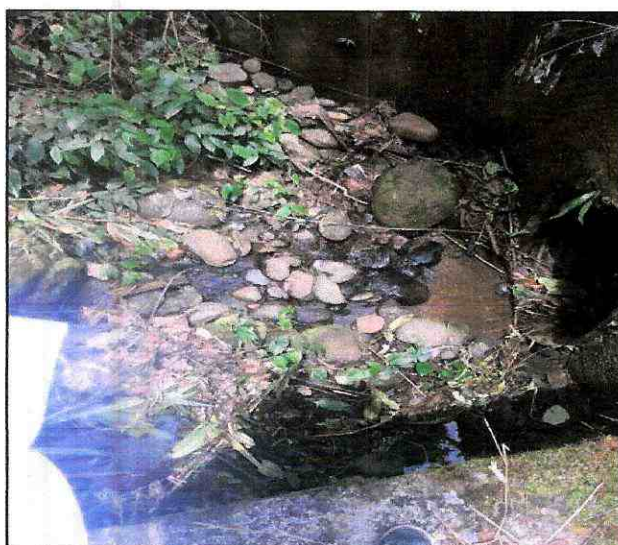

Ing. Eryka Silva
FISCALIZADORA

Consortio FEES CANELOS
Ing. Fernando Luman-Procurador Comun
CONTRATISTA

**GOBIERNO AUTONOMO DESCENTRALIZADO
PROVINCIAL DE PASTAZA**



ANEXO DE VOLUMEN DE PLANILLA DE AVANCE DE OBRA

PROYECTO:	MANTENIMIENTO DE LA VÍA A CANELOS DESDE EL KM 25 VÍA A MACAS HASTA EL PUERTO LATAZAS	CONTRATISTA:	FECHA:	PLAN. N°
		CONSORCIO FEES CANELOS	5/2/2020	1
RUBRO	DESCRIPCION	UNIDAD		
7	Excavación sin clasificar(mov.de tierra)	m ³		

VOLUMEN CORTE ARMICO 5+200

ABSCISA	LONGITUD	AREA		PROMEDIO AREA		VOLUMEN	
		CORTE	RELLENO	CORTE	RELLENO	CORTE	RELLENO
5+220.00		0.50	-				
	2.50	-		1.28	-	3.20	-
5+222.50		2.07	-				
	2.50	-		13.15	-	32.88	-
5+225.00		24.24	-				
	2.50	-		32.64	-	81.60	-
5+227.50		41.03	-				
	2.50	-		43.38	-	108.45	-
5+230.00		45.73	-				
	2.50	-		35.17	-	87.93	-
5+232.50		24.61	-				
	2.50	-		18.15	-	45.38	-
5+235.00		11.70	-				
	2.50	-		10.12	-	25.30	-
5+237.50		8.54	-				
	2.50	-		9.38	-	23.45	-
5+240.00		10.21	-				
	2.50	-		10.40	-	26.00	-
5+242.50		10.60	-				
	2.50	-		10.02	-	25.05	-
5+245.00		9.44	-				
	5.00	-		7.09	-	35.45	-
5+250.00		4.75	-				
						494.69	-

VOLUMEN DE EXCAVACION m3	494.69
---------------------------------	---------------



Ing. Bryka Silva
FISCALIZADORA



Consortio FEES CANELOS
Ing. Fernando Luman-Procurador Comun
CONTRATISTA

GOBIERNO AUTONOMO DESCENTRALIZADO PROVINCIAL DE PASTAZA

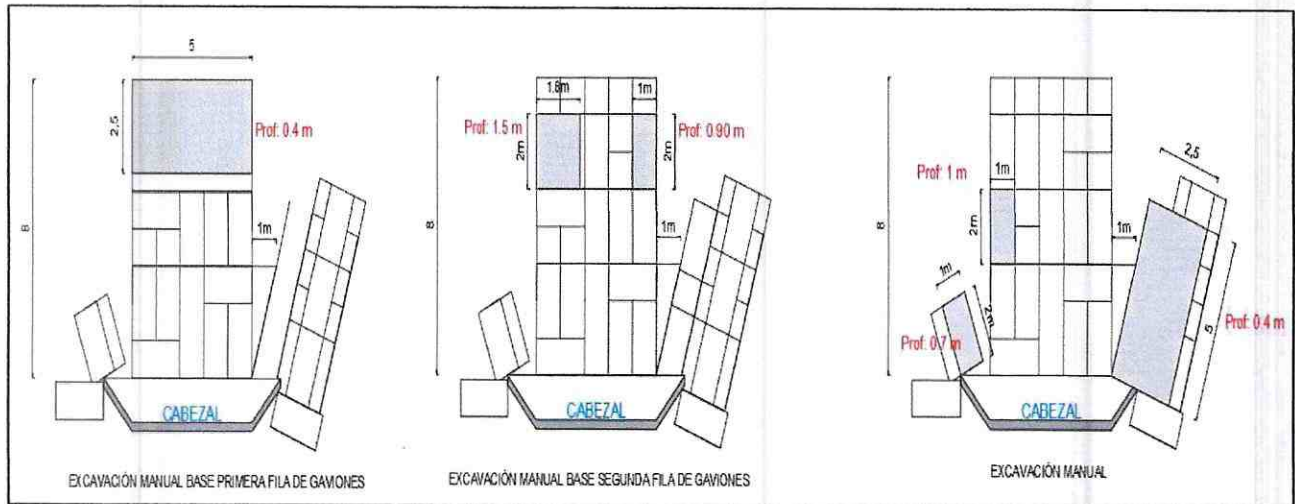

ANEXO DE VOLUMEN DE PLANILLA DE AVANCE DE OBRA

PROYECTO:	MANTENIMIENTO DE LA VÍA A CANELOS DESDE EL KM 25 VÍA A MACAS HASTA EL PUERTO LATAZAS	CONTRATISTA:	FECHA:	PLAN. N°
		CONSORCIO FEES CANELOS	5/2/2020	1
RUBRO	DESCRIPCION	UNIDAD		
17	Excavación para cunetas y encauzamiento	m ³		



LARGO	ANCHO	PROF.	VOL. (M3)	DESCRIPCION
5	2.5	0.4	5.00	PRIMERA FILA
2	1.8	1.5	5.40	SEGUNDA FILA
2	1	0.9	1.80	
2	1	1	2.00	TERCERA FILA
2	1	0.7	1.40	
5	2.5	0.4	5.00	
TOTAL			20.60	



Ing. Erika Silva
FISCALIZADORA

Consortio FEES CANELOS
Ing. Fernando Llumán-Procurador Comun
CONTRATISTA

**GOBIERNO AUTONOMO DESCENTRALIZADO
PROVINCIAL DE PASTAZA**



ANEXO DE VOLUMEN DE PLANILLA DE AVANCE DE OBRA

PROYECTO:	MANTENIMIENTO DE LA VÍA A CANELOS DESDE EL KM 25 VÍA A MACAS HASTA EL PUERTO LATAZAS	CONTRATISTA:	FECHA:	PLAN. N°
		CONSORCIO FEES CANELOS	5/2/2020	1
RUBRO	DESCRIPCION	UNIDAD		
20	Relleno tendido y compactado capas 20cm-maquina (Excavadora)	m ³		

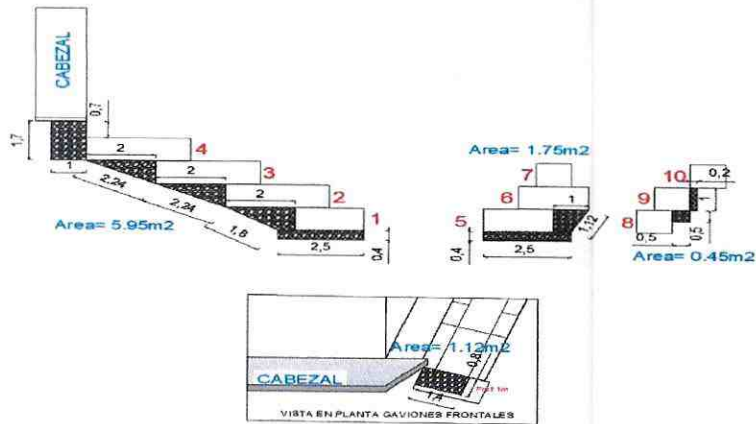

DESCRIPCION	AREA (M2)	LARGO (M)	VOLUMEN
AREA 1	5.95	5	29.75
AREA 2	1.75	6	10.5
AREA 3	0.45	2	0.9
AREA 4	1.12	1	1.12
TOTAL			42.27



Ing. Eryka Silva
FISCALIZADORA

Consortio FEES CANELOS
Ing. Fernando Lluaman-Procurador Comun
CONTRATISTA

**GOBIERNO AUTONOMO DESCENTRALIZADO
PROVINCIAL DE PASTAZA**



ANEXO DE VOLUMEN DE PLANILLA DE AVANCE DE OBRA

PROYECTO:	MANTENIMIENTO DE LA VÍA A CANELOS DESDE EL KM 25 VÍA A MACAS HASTA EL PUERTO LATAZAS	CONTRATISTA:	FECHA:	PLAN. N°
		CONSORCIO FEES CANELOS	5/2/2020	1
RUBRO	DESCRIPCION	UNIDAD		
21	Muro de gaviones - calibre N° 12	m ³		

MUROS DE GAVIONES ABCISA 2+700					
PARTE FRONTAL					
N.-	LARGO	ANCHO	PROF.	VOL(m3)	DESCRIPCION
5	2	1	1	10	FILA 1
7.5	2	1	1	15	FILA 2
7.5	2	1	1	15	FILA 3
7.5	2	1	1	15	FILA 4
LADO DERECHO					
5	2	1	1	10	FILA 1
6	2	1	1	12	FILA 2
4	2	1	1	8	FILA 3
1	Base = 1	H = 3	PROF = 1	1.5	TRIANGULO
LADO IZQUIERDO					
1	2	1	1	2	FILA 1
1	2	1	1	2	FILA 2
1	2	1	1	2	FILA 3
TOTAL				92.5	

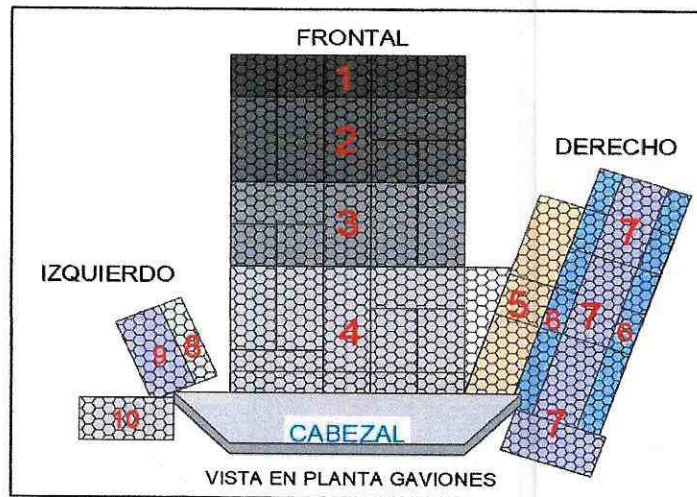

Ing. Eryka Silva
FISCALIZADORA

Consortio FEES CANELOS
Ing. Fernando Luman-Procurador Comun
CONTRATISTA

**GOBIERNO AUTONOMO DESCENTRALIZADO
PROVINCIAL DE PASTAZA**



ANEXO DE VOLUMEN DE PLANILLA DE AVANCE DE OBRA

PROYECTO:	MANTENIMIENTO DE LA VÍA A CANELOS DESDE EL KM 25 VÍA A MACAS HASTA EL PUERTO LATAZAS	CONTRATISTA:	FECHA:	PLAN. N°
		CONSORCIO FEES CANELOS	5/2/2020	1
RUBRO	DESCRIPCION	UNIDAD		
24	Contenedores metálicos de 55 galones	u		

UNIDAD	LONG	ANCHO (m)	TOTAL
2	---	---	2 /
TOTAL			2 /



 Ing. Eryka Silva
FISCALIZADORA

 Consorcio FEES CANELOS
 Ing. Fernando Lluman-Procurador Comun
CONTRATISTA

**GOBIERNO AUTONOMO DESCENTRALIZADO
PROVINCIAL DE PASTAZA**



ANEXO DE VOLUMEN DE PLANILLA DE AVANCE DE OBRA

PROYECTO:	MANTENIMIENTO DE LA VÍA A CANELOS DESDE EL KM 25 VÍA A MACAS HASTA EL PUERTO LATAZAS	CONTRATISTA:	FECHA:	PLAN. N°
		CONSORCIO FEES CANELOS	5/2/2020	1
RUBRO	DESCRIPCION	UNIDAD		
25	Kit antiderrames	u		

UNIDAD	LONG	ANCHO (m)	TOTAL
1	---	---	1
TOTAL			1



 Ing. Eryka Silva
FISCALIZADORA

 Consorcio FEES CANELOS
 Ing. Fernando Luman-Procurador Comun
CONTRATISTA

**GOBIERNO AUTONOMO DESCENTRALIZADO
PROVINCIAL DE PASTAZA**



ANEXO DE VOLUMEN DE PLANILLA DE AVANCE DE OBRA

PROYECTO:	MANTENIMIENTO DE LA VÍA A CANELOS DESDE EL KM 25 VÍA A MACAS HASTA EL PUERTO LATAZAS	CONTRATISTA:	FECHA:	PLAN. N°
		CONSORCIO FEES CANELOS	5/2/2020	1
RUBRO	DESCRIPCION	UNIDAD		
27	Señales preventivas tipo barrera (1.22mx0.60m) móviles	u		

UNIDAD	LONG	ANCHO (m)	TOTAL
1	---	---	1
TOTAL			1



 Ing. Eryka Silva
FISCALIZADORA

 Consorcio FEES CANELOS
 Ing. Fernando Luman-Procurador Comun
CONTRATISTA

**GOBIERNO AUTONOMO DESCENTRALIZADO
PROVINCIAL DE PASTAZA**



ANEXO DE VOLUMEN DE PLANILLA DE AVANCE DE OBRA

PROYECTO:	MANTENIMIENTO DE LA VÍA A CANELOS DESDE EL KM 25 VÍA A MACAS HASTA EL PUERTO LATAZAS	CONTRATISTA:	FECHA:	PLAN. N°
		CONSORCIO FEES CANELOS	5/2/2020	1
RUBRO	DESCRIPCION	UNIDAD		
28	Cinta peligro colores intensos (mat. polietileno)	m		

LARGO	ANCHO	H	LONG. TOTAL	DESCRIPCION
20	---	---	20	GAVIONES 2+700
30	---	---	30	GAVIONES 5+200
10	---	---	10	
10	---	---	10	CRUCE 3
TOTAL			70	

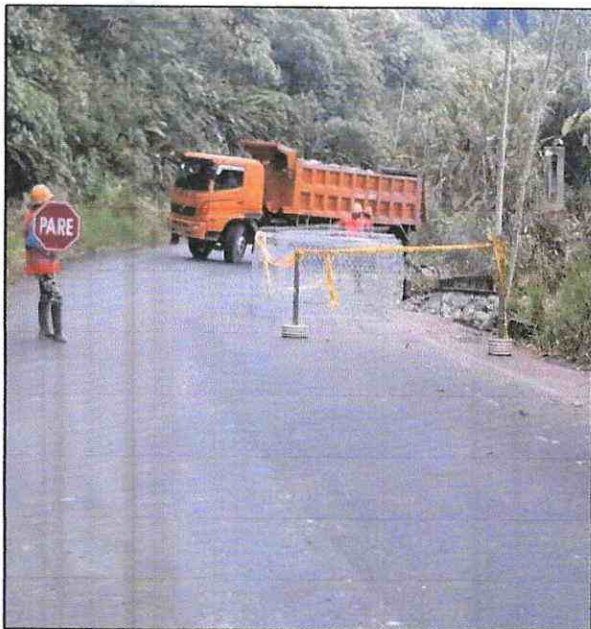

[Signature]
Ing. Eryka Silva
FISCALIZADORA

[Signature]
Consortio FEES CANELOS
Ing. Fernando Lluman-Procurador Comun
CONTRATISTA

**GOBIERNO AUTONOMO DESCENTRALIZADO
PROVINCIAL DE PASTAZA**



ANEXO DE VOLUMEN DE PLANILLA DE AVANCE DE OBRA

PROYECTO:	MANTENIMIENTO DE LA VÍA A CANELOS DESDE EL KM 25 VÍA A MACAS HASTA EL PUERTO LATAZAS	CONTRATISTA:	FECHA:	PLAN. N°
		CONSORCIO FEES CANELOS	5/2/2020	1
RUBRO	DESCRIPCION	UNIDAD		
29	S/C Cono de seguridad con protección UV, 71cm Incl. cinta reflectiva	u		

UNIDAD	LONG	ANCHO (m)	TOTAL
2	--	--	3
TOTAL			3

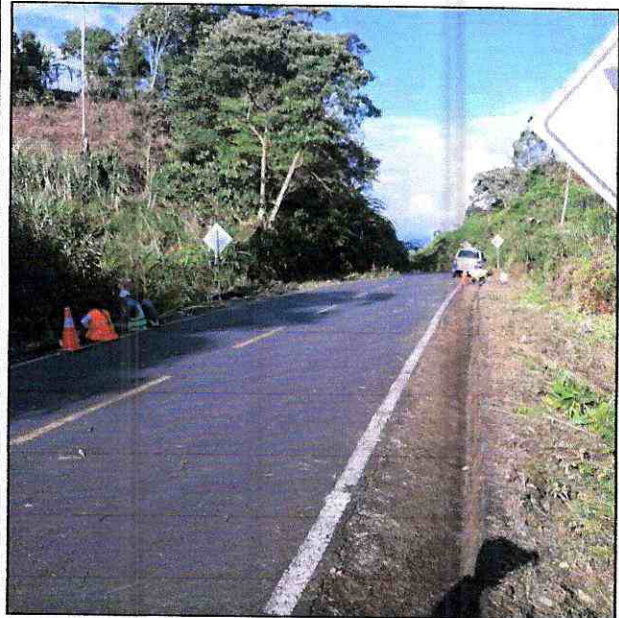

Ing. Eryka Silva
FISCALIZADORA

Consortio FEES CANELOS
Ing. Fernando Lluman-Procurador Comun
CONTRATISTA

**GOBIERNO AUTONOMO DESCENTRALIZADO
PROVINCIAL DE PASTAZA**



ANEXO DE VOLUMEN DE PLANILLA DE AVANCE DE OBRA

PROYECTO:	MANTENIMIENTO DE LA VÍA A CANELOS DESDE EL KM 25 VÍA A MACAS HASTA EL PUERTO LATAZAS	CONTRATISTA:	FECHA:	PLAN. N°
		CONSORCIO FEES CANELOS	5/2/2020	1
RUBRO	DESCRIPCION	UNIDAD		
30	Suministro de paleta de alto y siga	u		

UNIDAD	LONG	ANCHO (m)	TOTAL
2	--	--	2
TOTAL			2



Ing. Eryka Silva
FISCALIZADORA

Consortio FEES CANELOS
Ing. Fernando Luman-Procurador Comun
CONTRATISTA

**GOBIERNO AUTONOMO DESCENTRALIZADO
PROVINCIAL DE PASTAZA**



ANEXO DE VOLUMEN DE PLANILLA DE AVANCE DE OBRA

PROYECTO:	MANTENIMIENTO DE LA VÍA A CANELOS DESDE EL KM 25 VÍA A MACAS HASTA EL PUERTO LATAZAS	CONTRATISTA:	FECHA:	PLAN. N°
		CONSORCIO FEES CANELOS	5/2/2020	1
RUBRO	DESCRIPCION	UNIDAD		
34	Limpieza de laterales	ha		

N.-	LONGITUD (m)	ANCHO (m)	AREA (m2)
2	4000	2	16000
		/FACTOR Ha'='	10000
		TOTAL Ha'='	1.6



 Ing. Eryka Silva
 FISCALIZADORA

 Consorcio FEES CANELOS
 Ing. Fernando Lluaman-Procurador Comun
 CONTRATISTA

**GOBIERNO AUTONOMO DESCENTRALIZADO
PROVINCIAL DE PASTAZA**



ANEXO DE VOLUMEN DE PLANILLA DE AVANCE DE OBRA

PROYECTO:	MANTENIMIENTO DE LA VÍA A CANELOS DESDE EL KM 25 VÍA A MACAS HASTA EL PUERTO LATAZAS	CONTRATISTA:	FECHA:	PLAN. N°
		CONSORCIO FEES CANELOS	5/2/2020	1
RUBRO	DESCRIPCION	UNIDAD		
35	Limpieza de cunetas a máquina	m ³		

N.-	LONGITUD (m)	ANCHO (m)	H	VOL (m3)
2	2000	0.7	0.5	1400
TOTAL				1400



 Ing. Eryka Silva
FISCALIZADORA

 Consorcio FEES CANELOS
 Ing. Fernando Lluman-Procurador Comun
CONTRATISTA

**GOBIERNO AUTONOMO DESCENTRALIZADO
PROVINCIAL DE PASTAZA**



ANEXO DE VOLUMEN DE PLANILLA DE AVANCE DE OBRA

PROYECTO:	MANTENIMIENTO DE LA VÍA A CANELOS DESDE EL KM 25 VÍA A MACAS HASTA EL PUERTO LATAZAS	CONTRATISTA:	FECHA:	PLAN. N°
		CONSORCIO FEES CANELOS	5/2/2020	1
RUBRO	DESCRIPCION	UNIDAD		
62	Replanteo y nivelacion de estructuras	m ²		

LONGITUD (m)	ANCHO (m)	H	AREA(M2)
71.95	10	---	719.5
TOTAL			719.5

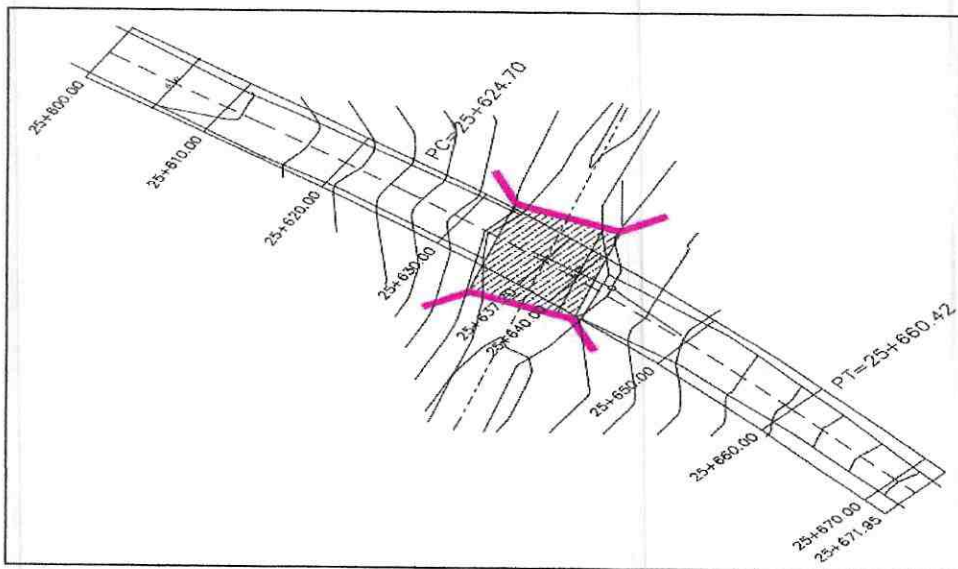

Ing. Eryka Silva
FISCALIZADORA

Consortio FEES CANELOS
Ing. Fernando Luman-Procurador Comun
CONTRATISTA

**GOBIERNO AUTONOMO DESCENTRALIZADO
PROVINCIAL DE PASTAZA**



ANEXO DE VOLUMEN DE PLANILLA DE AVANCE DE OBRA

PROYECTO:	MANTENIMIENTO DE LA VÍA A CANELOS DESDE EL KM 25 VÍA A MACAS HASTA EL PUERTO LATAZAS	CONTRATISTA:	FECHA:	PLAN. N°
		CONSORCIO FEES CANELOS	5/2/2020	1
RUBRO	DESCRIPCION	UNIDAD		
63	Excavación a maquina en conglomerado	m ³		

VOLUMEN CORTE ARMICO 5+200				
ABSCISA	LONGITUD	AREA	PROMEDIO AREA	VOLUMEN
5+220.00		3.20		
	2.50		2.76	6.90
5+222.50		2.31		
	2.50		7.44	18.60
5+225.00		12.57		
	2.50		14.20	35.50
5+227.50		15.83		
	2.50		13.52	33.80
5+230.00		11.21		
	2.50		9.46	23.65
5+232.50		7.70		
	2.50		5.58	13.95
5+235.00		3.45		
	2.50		2.93	7.33
5+237.50		2.41		
	2.50		2.88	7.20
5+240.00		3.36		
	2.50		3.69	9.23
5+242.50		4.02		
	2.50		4.23	10.58
5+245.00		4.44		
	5.00		4.66	23.30
5+250.00		4.88		
TOTAL 1				190.04



SE

VOLUMEN DE CORTE EXCAVACION CIMENTACION MULTIPACA TRES

DESCRIPCION	LARGO	ANCHO ABAJO	ANCHO ARRIBA	ANCHO PROMEDIO	ALTO 1	ALTO 2	ALTO PROMEDIO	VOLUMEN
	(l)	(b)	(c)	$(a)=((b)+(c))/2$	(d)	(e)	$(h)=((d)+(e))/2$	$(v)=l*a*h$
MURO IZQUIERDO	21.5	4	4.82	4.41	1.86	2.34	2.1	199.11
MURO DERECHO	24.8	4.2	4.85	4.53	1.81	2.18	2	224.69
TOTAL 2								423.8

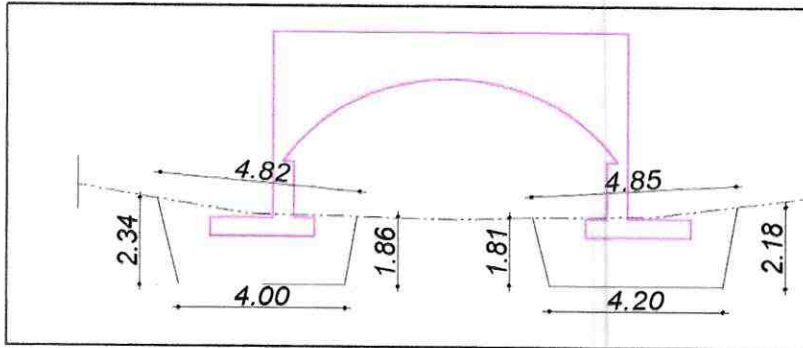

TOTA 1+2 613.84

 Ing. Eryka Silya
 FISCALIZADORA



 Consorcio FEES CANELOS
 Ing. Fernando Llumán-Procurador Comun
 CONTRATISTA

**GOBIERNO AUTONOMO DESCENTRALIZADO
PROVINCIAL DE PASTAZA**

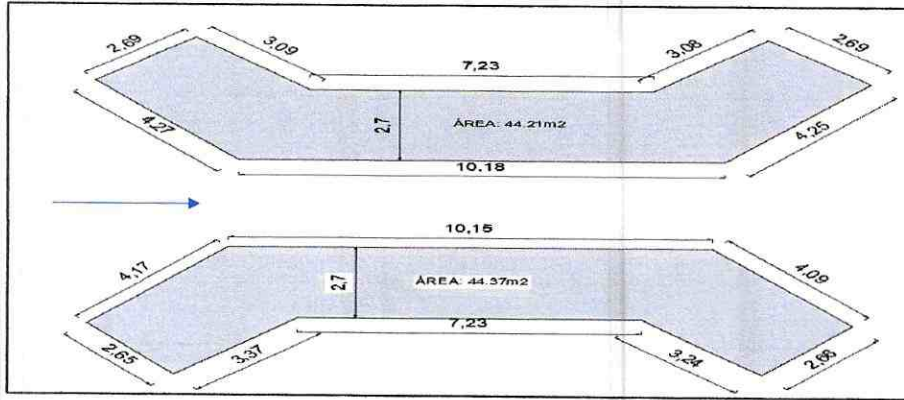

ANEXO DE VOLUMEN DE PLANILLA DE AVANCE DE OBRA

PROYECTO:	MANTENIMIENTO DE LA VÍA A CANELOS DESDE EL KM 25 VÍA A MACAS HASTA EL PUERTO LATAZAS	CONTRATISTA:	FECHA:	PLAN. N°
		CONSORCIO FEES CANELOS	5/2/2020	1
RUBRO	DESCRIPCION	UNIDAD		
64	Relleno compactado/mejoramiento*capas=20cm	m ³		



DESCRIPCION	AREA(M2)	PROF.	VOL(M3)
DERECHO	44.37	1.2	53.24
IZQUIERDO	44.21	1.2	53.05
SUBTOTAL 1			106.29

DESCRIPCION	LARGO	ANCHO	PROF.	VOL(M3)
BYPASS	46.5	3.5	1	163
SUBTOTAL 2				163



TOTAL 1+2= 269.29

Ing. Eryka Silva
FISCALIZADORA



Consortio FEES CANELOS
Ing. Fernando Llumán-Procurador Comun
CONTRATISTA

**GOBIERNO AUTONOMO DESCENTRALIZADO
PROVINCIAL DE PASTAZA**

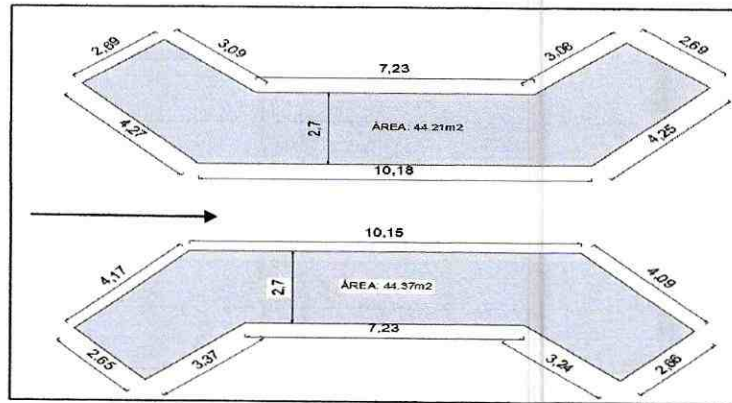

ANEXO DE VOLUMEN DE PLANILLA DE AVANCE DE OBRA

PROYECTO:	MANTENIMIENTO DE LA VÍA A CANELOS DESDE EL KM 25 VÍA A MACAS HASTA EL PUERTO LATAZAS	CONTRATISTA:	FECHA:	PLAN. N°
		CONSORCIO FEES CANELOS	5/2/2020	1
RUBRO	DESCRIPCION	UNIDAD		
65	Replanto de h.simple	m ³		



DESCRIPCION	AREA(M2)	PROF.	VOL(M3)
DERECHO	44.37	0.1	4.44
IZQUIERDO	44.21	0.1	4.42
TOTAL			8.86



Ing. Eryka Silva
FISCALIZADORA

Consortio FEES CANELOS
Ing. Fernando Llumán-Procurador Comun
CONTRATISTA

**GOBIERNO AUTONOMO DESCENTRALIZADO
PROVINCIAL DE PASTAZA**



ANEXO DE VOLUMEN DE PLANILLA DE AVANCE DE OBRA

PROYECTO:	MANTENIMIENTO DE LA VÍA A CANELOS DESDE EL KM 25 VÍA A MACAS HASTA EL PUERTO LATAZAS	CONTRATISTA:	FECHA:	PLAN. N°
		CONSORCIO FEES CANELOS	5/2/2020	1
RUBRO	DESCRIPCION	UNIDAD		
66	Hierro estructural fy=4200 kg/cm2	kg		

PLANILLA DE ACEROS

MARCA	DIÁMETRO Φ	TIPO	No	DIMENSIONES			LONG.	LONG.	PESO kg/m	TOTAL (kg)
				a	b	c	UNITARIA	TOTAL		
ZAPATAS Y MUROS DE SOPORTE (1 Y 2)										
1	16	I	76	9.8			9.8	744.8	1.578	1175.29
2	18	Z	200	1.9	0.4	0.4	2.7	540	1.998	1078.92
3	18	C	200	2.3	0.45	0.45	3.2	640	1.998	1278.72
ZAPATAS DE LAS ALAS (1,2,3,4)										
4	14	I	72	3.4			3.4	244.8	1.208	295.72
5	14	C	40	2.3	0.45	0.45	3.2	128	1.208	154.62
6	14	C	24	1	0.45	0.45	1.9	45.6	1.208	55.08
TRANSVERSALES ALAS (1,2,3,4)										
7	14	I	4	3.5			3.5	14	1.208	16.91
8	14	L	8	5.4	0.4		5.8	46.4	1.208	56.05
9	14	L	8	5.34	0.4		5.74	45.92	1.208	55.47
10	14	L	8	5.28	0.4		5.68	45.44	1.208	54.89
11	14	L	8	5.22	0.4		5.62	44.96	1.208	54.31
12	14	L	8	5.15	0.4		5.55	44.4	1.208	53.64
13	14	L	8	5.1	0.4		5.5	44	1.208	53.15
14	14	L	8	5.03	0.4		5.43	43.44	1.208	52.48
15	14	L	8	4.97	0.4		5.37	42.96	1.208	51.9
16	14	L	8	4.91	0.4		5.31	42.48	1.208	51.32
17	14	L	8	4.85	0.4		5.25	42	1.208	50.74
18	14	L	8	4.79	0.4		5.19	41.52	1.208	50.16
19	14	L	8	4.72	0.4		5.12	40.96	1.208	49.48
20	14	L	8	4.66	0.4		5.06	40.48	1.208	48.9
LONGITUDES ALAS (1,2,3,4)										
21	14	I	136	3.4			3.4	462.4	1.208	558.58
22	14	I	8	2.29			2.29	18.32	1.208	22.13
23	14	I	8	1.27			1.27	10.16	1.208	12.27
TRANSVERSALES MUROS (1,2)										
24	14	I	4	3.5			3.5	14	1.208	16.91
25	14	I	8	3.41			3.41	27.28	1.208	32.95
26	14	I	8	3.06			3.06	24.48	1.208	29.57
27	14	I	8	2.76			2.76	22.08	1.208	26.67
28	14	I	8	2.51			2.51	20.08	1.208	24.26
29	14	I	8	2.3			2.3	18.4	1.208	22.23
30	14	I	8	2.11			2.11	16.88	1.208	20.39
31	14	I	8	1.94			1.94	15.52	1.208	18.75
32	14	I	8	1.8			1.8	14.4	1.208	17.4
33	14	I	8	1.68			1.68	13.44	1.208	16.24
34	14	I	8	1.57			1.57	12.56	1.208	15.17
35	14	I	8	1.48			1.48	11.84	1.208	14.3
36	14	I	8	1.41			1.41	11.28	1.208	13.63
37	14	I	8	1.35			1.35	10.8	1.208	13.05
38	14	I	8	1.31			1.31	10.48	1.208	12.66
39	14	I	8	1.28			1.28	10.24	1.208	12.37
40	14	I	8	1.25			1.25	10	1.208	12.08
41	14	I	8	1.25			1.25	10	1.208	12.08
LONGITUDINALES MUROS (1,2)										
42	14	L	8	0.3	0.6		0.9	7.2	1.208	8.7
43	14	I	8	0.56	0.6		1.16	9.28	1.208	11.21
44	14	I	8	0.75	0.6		1.35	10.8	1.208	13.05
45	14	I	8	1	0.6		1.6	12.8	1.208	15.46
46	14	I	8	1.34	0.6		1.94	15.52	1.208	18.75
47	14	I	8	1.65	0.6		2.25	18	1.208	21.74
48	14	I	8	2	0.6		2.6	20.8	1.208	25.13
49	14	I	8	2.8	0.6		3.4	27.2	1.208	32.86
50	14	I	8	3	0.6		3.6	28.8	1.208	34.79
51	14	I	20	8	0.6	0.6	9.2	184	1.208	222.27
TOTAL										6065.4

SE

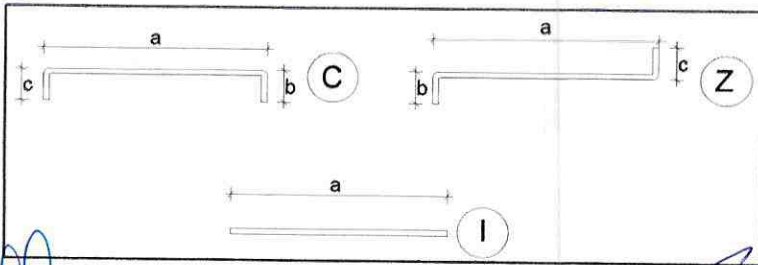

[Signature]
Ing. Eryka Silva
FISCALIZADORA

[Signature]
Consorcio FEES CANELOS
Ing. Fernando Llumán-Procurador Común
CONTRATISTA

**GOBIERNO AUTONOMO DESCENTRALIZADO
PROVINCIAL DE PASTAZA**



ANEXO DE VOLUMEN DE PLANILLA DE AVANCE DE OBRA

PROYECTO:	MANTENIMIENTO DE LA VÍA A CANELOS DESDE EL KM 25 VÍA A MACAS HASTA EL PUERTO LATAZAS	CONTRATISTA:	FECHA:	PLAN. N°
RUBRO	DESCRIPCION	CONSORCIO FEES CANELOS	5/2/2020	1
67	H.simple en zapatas f'c=240 kg/cm2			UNIDAD
				m ³

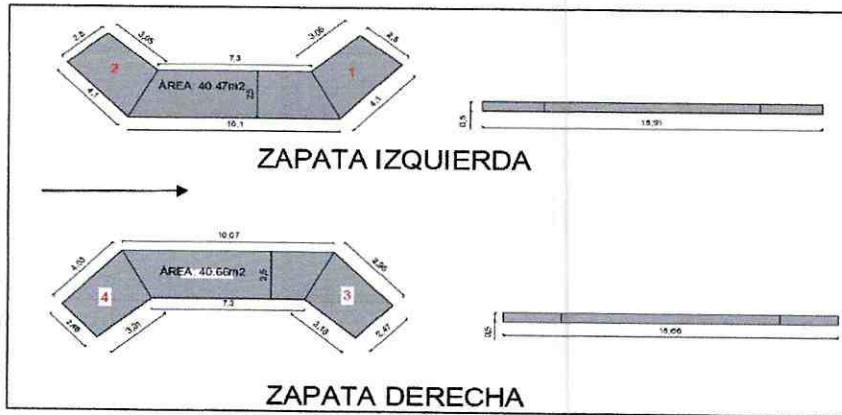

DESCRIPCION	AREA(M2)	PROF.	VOL(M3)
DERECHO	40.66	0.5	20.33
IZQUIERDO	40.47	0.5	20.24
TOTAL			40.57



Ing. Erika Silva
FISCALIZADORA

Ing. Fernando Llumán-Procurador Común
CONTRATISTA

**GOBIERNO AUTONOMO DESCENTRALIZADO
PROVINCIAL DE PASTAZA**



ANEXO DE VOLUMEN DE PLANILLA DE AVANCE DE OBRA

PROYECTO:	MANTENIMIENTO DE LA VÍA A CANELOS DESDE EL KM 25 VÍA A MACAS HASTA EL PUERTO LATAZAS	CONTRATISTA:	FECHA:	PLAN. N°
		CONSORCIO FEES CANELOS	5/2/2020	1
RUBRO	DESCRIPCION	UNIDAD		
68	Muro de h.s. $f_c=240$ kg/cm ² con encofrado $h=3-6$ m	m ³		

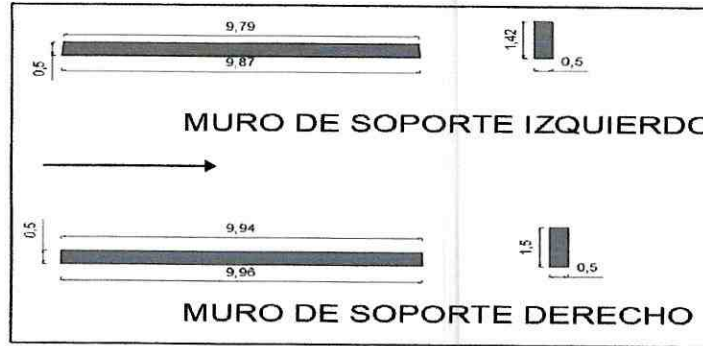

DESCRIPCION	LONG 1	LONG. 2	LONG. PROM	ANCHO	PROF.	VOL(M3)
IZQUIERDO	9.79	9.7	9.75	0.5	1.42	6.92
DERECHO	9.94	9.96	9.95	0.5	1.5	7.46
SUBTOTAL 1						14.38

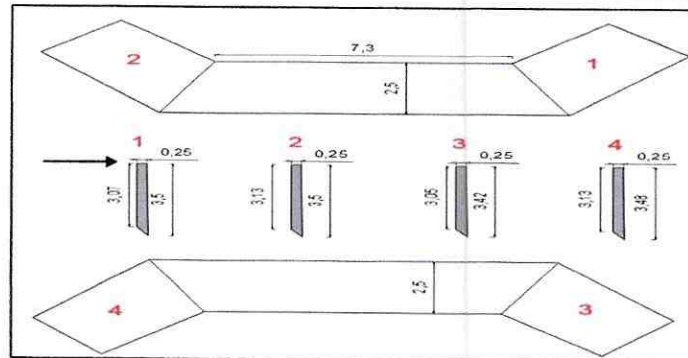

H PROM. = $(5+4.2)/2$ 4.6

DESCRIPCION	ANCHO 1	ANCHO 2	ANCHO PROM	H PROM.	AREA (M2)	ESPESOR	VOL(M3)
ALA 1	3.07	3.5	3.29	4.6	15.13	0.25	3.78
ALA 2	3.13	3.5	3.32	4.6	15.27	0.25	3.82
ALA 3	3.05	3.42	3.24	4.6	14.9	0.25	3.73
ALA 4	3.13	3.48	3.31	4.6	15.23	0.25	3.81
SUBTOTAL 2							15.14

SE

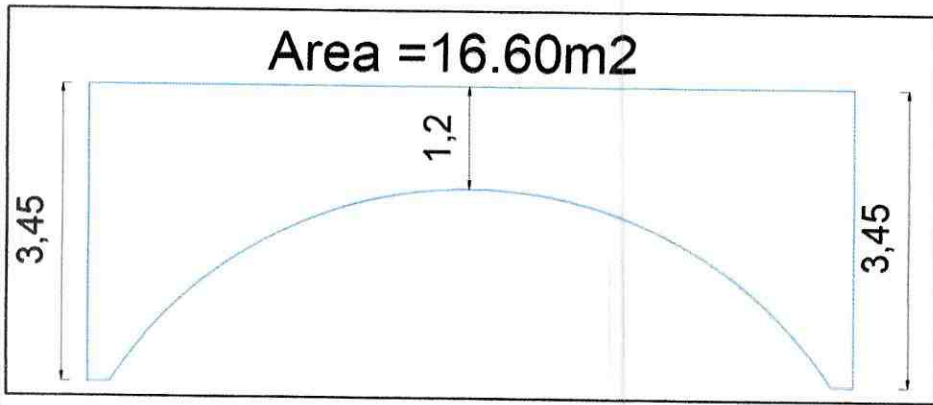

DESCRIPCION	AREA(M2)	PROF.	VOL(M3)
MURO 1	16.6	0.25	4.15
MURO 2	16.6	0.25	4.15
SUBTOTAL 3			8.3

TOTAL	37.82	M3
--------------	--------------	-----------

 Ing. Eryka Silva
FISCALIZADORA

 Consorcio FEES CANELOS
 Ing. Fernando Lliuman-Procurador Comun
CONTRATISTA

**GOBIERNO AUTONOMO DESCENTRALIZADO
PROVINCIAL DE PASTAZA**



ANEXO DE VOLUMEN DE PLANILLA DE AVANCE DE OBRA

PROYECTO:	MANTENIMIENTO DE LA VÍA A CANELOS DESDE EL KM 25 VÍA A MACAS HASTA EL PUERTO LATAZAS	CONTRATISTA:	FECHA:	PLAN. N°
		CONSORCIO FEES CANELOS	5/2/2020	1
RUBRO	DESCRIPCION	UNIDAD		
73	Suministro y colocacion de Multiplaca arco MOD. 39A8	m		

N.-	LONGITUD (m)	ANCHO	H	VOL (m3)
1	9.8	---	---	9.8
TOTAL				9.8



 Ing. Eryka Silva
FISCALIZADORA

 Consorcio FEES CANELOS
 Ing. Fernando Llumán-Procuroador Comun
CONTRATISTA



MEMORANDO-GADPPz-DGA-0327-2020

PARA: Ingeniero Santiago Meza Valencia, **DIRECTOR DE FISCALIZACIÓN**

DE: **DIRECTOR DE GESTIÓN AMBIENTAL**

ASUNTO: Conformidad Ambiental

SGD: 2649

FECHA: 17 de febrero de 2020

GAD. PROVINCIAL DE PASTAZA
DIRECCIÓN DE FISCALIZACIÓN



Pastaza

18 FEB 2020

Fecha:

Recibido:

Mano Vargas

Número:

2649

11.17.

Señor Ingeniero, a través del presente, remito MEMORANDO GADPPz-DGA-CA-XJ-049-2020, suscrito por el Ing. Xavier Jácome-Analista de Gestión Ambiental 1, referente al proyecto: **“MANTENIMIENTO DE LA VÍA A CANELOS DESDE EL KM 25 VÍA A MACAS HASTA EL PUERTO LATAZAS, PARROQUIA CANELOS, CANTÓN PASTAZA”**, una vez que se ha verificado que no existe afectaciones al ambiente en el área del mencionado proyecto, se determina la **Conformidad Ambiental**. Particular que remito para los fines pertinentes.

Ing. David Yedra Machado Msc.



Adjunto: 29 páginas

Elaborado por: Betty Espín

Revisado por: Ing. David Yedra





MEMORANDO GADPPz-DGA-CA-XJ-049-2020

PARA: Ingeniero David Yedra Msc., **DIRECTOR DE GESTIÓN AMBIENTAL**

DE: **ANALISTA DE GESTIÓN AMBIENTAL 1 -RESPONSABLE DEL PROGRAMA DE CALIDAD AMBIENTAL**

ASUNTO: Conformidad Ambiental

SGD: 2649

FECHA: 17 de febrero de 2020

Señor Director, en el marco del Programa de Calidad Ambiental, se encuentra establecido el proyecto de Regularización, Seguimiento y Control Ambiental de las actividades a desarrollarse por el GADPPz; y en referencia a la sumilla en el MEMORANDUM-GADPPz-FS-AC-2020-001 donde se designa como fiscalizador Ambiental para el seguimiento y control para el proyecto **"MANTENIMIENTO DE LA VÍA CANELOS DESDE EL KM 25 VÍA A MACAS HASTA EL PUETO LATAZAS, PARROQUIA CANELOS, CANTÓN PASTAZA"**.

Al respecto, luego del análisis del informe de actividades y cumplimiento del Plan de Manejo Ambiental para el proyecto presentado mediante OFICIO N° 007-2020-FEES con fecha 05 de febrero de 2020, se determina la **Conformidad Ambiental**, correspondiente al **período 13 de enero de 2020 hasta el 31 de enero de 2020**.

Para lo cual solicito poner en conocimiento del Fiscalizador civil Ing. Eryka Silva, con la finalidad de seguir los trámites pertinentes.

Ing. Xavier Jácome

Adjunto: 28 paginas
Elaborado por: Ing. Andrés Terán
Revisado por: Ing. Xavier Jácome



GAD. PROVINCIAL DE PASTAZA
DIRECCIÓN DE GESTIÓN AMBIENTAL
RECEPCIÓN DE DOCUMENTOS

Fecha: **17 FEB 2020**

Recibido:

Número: **2649** Hora: **15:20**

SMA-SECRETARIA -> RAON ENVIAR A FISCALIZACION.

17/02/2020



INFORME-GADPPz-DGA-CA-AT-002-2020

Nombre del Proyecto			 Pastaza GOBIERNO PROVINCIAL
MANTENIMIENTO DE LA VÍA CANELOS DESDE EL KM 25 VÍA A MACAS HASTA EL PUETO LATAZAS, PARROQUIA CANELOS, CANTÓN PASTAZA			
Provincia	Cantón	Parroquia	
<i>Pastaza</i>	<i>Pastaza</i>	<i>Canelos</i>	
Fecha	Fiscalizador	Monitoreo Ambiental	
<i>11/02/2020</i>	<i>Ing. Eryka Silva</i>	<i>Ing. Andrés Terán</i>	
Disponibilidad	Contratista	Beneficiarios Directos	
<i>Técnico Legal</i>	<i>CONSORCIO FEES CANELOS</i>	<i>Parroquia Canelos</i>	
Dirección		Sección	
<i>Gestión Ambiental</i>		<i>Calidad Ambiental</i>	
Desarrollo.			

El proyecto consiste en el “Mantenimiento de la vía a Canelos desde el km 25 vía a Macas hasta el Puerto Latazas: Comunidad Canelos, Sarayacu, Sarayacu Puerto, La Cuya, Puerto Latazas, San Eusebio, San Jorge, Chontoa, Tinguiza, 22 de Noviembre, Cruz Loma, Flor de Tinguiza” donde se realizan trabajos de limpieza del área de trabajo, calzada de bacheos, control ambiental, limpieza de laterales y colocación de multiplacas. El mismo que cumple con el Manual de Buenas Prácticas Ambientales y el Reglamento Ambiental.

En las actividades del mantenimiento de la vía se observa la aplicación de parámetros de control ambiental, se mantiene charlas para el cumplimiento de componentes del PMA aprobado, las actividades en la obra se realizan durante el día y la maquinaria y herramientas se utilizan en los trabajos a los que específicamente están destinadas a realizar, y en el momento que se requiera.

Se observa que al momento se efectúa los trabajos de limpieza de laterales y colocación de multiplacas; no existe afectación al entorno ni tampoco al tránsito vehicular que está restringido en el mismo. De igual manera se cuenta con señalética informativa y preventiva.



	Condición	Cumple	No Cumple	N/A	Observaciones
Salud Ocupacional y Seguridad Industrial	Los extintores se situarán donde exista mayor probabilidad de originarse un incendio, próximo a las salidas de los locales, en lugares de fácil visibilidad y acceso y a altura no superior a 1.70 metros contados desde la base del extintor			X	Anexo Informe de Control y Seguimiento Ambiental
	Los trabajadores del proyecto recibirán capacitación en relación al correcto uso de los equipos de protección personal EPPs	X			Anexo Informe de Control y Seguimiento Ambiental

2. PLAN DE MANEJO AMBIENTAL

	Medida	Cumple	No Cumple	N/A	Observaciones
Plan de Comunicación y Capacitación	Capacitación al personal sobre primeros auxilios y procedimientos en caso de una emergencia	X			Anexo Ficha de Control y Seguimiento Ambiental
	Colocación de señalética informativa con los números de socorro	Cumple	No Cumple	N/A	Observaciones
Plan de Contingencias	Se contará con un reglamento interno mínimo para posibles accidentes.	X			Anexo Ficha de Control y Seguimiento Ambiental
	Colocación de señalética informativa con los números de socorro	X			Anexo Ficha de Control y Seguimiento Ambiental
	Aislamiento temporal de la zona de riesgo, zonas afectadas y en emergencia			X	Anexo Ficha de Control y Seguimiento Ambiental
	Medida	Cumple	No Cumple	N/A	Observaciones
Plan de Manejo de Desechos	Colocación de contenedores de colores debidamente			X	Anexo Ficha de Control y



	etiquetados para la clasificación de los residuos				Seguimiento Ambiental
	Se deberá recoger el hormigón que se encuentre en los márgenes del proyecto y disponerlos en el camión para su re aplicación.	X			Anexo Ficha de Control y Seguimiento Ambiental
	Los operadores de maquinaria y vehículos deberán contar con fundas plásticas para la colocación de residuos sólidos	X			Anexo Ficha de Control y Seguimiento Ambiental

CONCLUSIONES Y RECOMENDACIONES.

- Cumple con lo indicado en referencia al Plan de Manejo Ambiental aprobado.
- Por lo observado no se evidencia factores que puedan generar impacto en el ambiente.
- El contratista deberá informar oportunamente a la Dirección de Gestión Ambiental, cuando se vaya a efectuar las actividades que puedan generar impactos negativos en el proyecto y poder adoptar actividades de mitigación en el área de influencia del proyecto.
- Se recomienda adecuar de una mejor manera la zona destinada para el Kit Anti Derrames y para los desechos peligrosos o especiales.
- Se determina la CONFORMIDAD AMBIENTAL para el proyecto en mención correspondiente al **período 13 de enero de 2020 hasta el 31 de enero de 2020.**

Ing. Andrés Terán
 Revisado por:  Ing. Xavier Jácome

ANEXOS
MONITOREO Y SEGUIMIENTO DE ACTIVIDADES CONSTRUCTIVAS
Anexo 1. Uso de Señalética





Anexo 2. Trabajos con Hormigón



Anexo 3. Inspección al Área Minera de Libre Aprovechamiento Latasas





Pastaza
GOBIERNO PROVINCIAL

SEGUIMIENTO Y CONTROL AMBIENTAL DEL PLAN DE MANEJO AMBIENTAL

DGA-F, A-AT-001 REG. AMBIENTAL

1. INFORMACIÓN GENERAL

Responsable de la elaboración de la ficha:	Ing. Andrés Terán	Fiscalizadora:	Ing. Eryka Silva
Modalidad de Ejecución:	Contratación	Contratista:	CONSORCIO FEES CANELOS
Descripción del estado del Proyecto:	<p>MANTENIMIENTO DE LA VÍA CANELOS DESDE EL KM 25 VÍA A MACAS HASTA EL PUERTO LATAZAS</p> <ul style="list-style-type: none"> • Limpieza del área de trabajo. • Bacheos de calzada. • Limpieza de laterales. • Colocación de multiplacas MOD 39ª8 – ABS22+800, ABS 26+000 y ABS 25+600. 		

2. IDENTIFICACIÓN Y LOCALIZACIÓN DEL PROYECTO, OBRA O ACTIVIDAD

Proyecto / Obra / Actividad	MANTENIMIENTO DE LA VÍA CANELOS DESDE EL KM 25 VÍA A MACAS HASTA EL PUERTO DE LATAZAS, PARROQUIA CANELOS, CANTÓN PASTAZA.					
Etapas del proyecto	EJECUCION					
Ubicación Geográfica	Provincia	Pastaza	Cantón	Pastaza	Parroquia	Canelos
Coordenadas WGS 84 UTM 17S	X	Y	Referencia de la Ubicación: "Mantenimiento de la vía a Canelos desde el km 25 vía a Macas hasta el Puerto Latazas: Comunidad Canelos, Sarayacu, Sarayacu Puerto, La Cuya, Puerto Latazas, San Eusebio, San Jorge, Chontoa, Tinguiza, 22 de Noviembre, Cruz Loma, Flor de Tinguiza".			
	851624	9819711				
	851456	9820683				
	851423	9822678				
	852797	9822326				
	853786	9823466				
	855714	9823885				
	857793	9824623				
	860844	9824338				
	861012	9824338				
	861666	9823935				
	862873	9825293				
	864666	9825260				
864666	9824338					

3. CUMPLIMIENTO DEL PLAN DE MANEJO AMBIENTAL

Plan de	Medida	Cumple	No Cumple	N/A	Observaciones
Plan de Comunicación y Capacitación	Capacitación al personal sobre primeros auxilios y procedimientos en caso de una emergencia	X			Se solicitó el cronograma de capacitaciones al personal
	Colocación de señalética informativa con los números de socorro	X			Durante la inspección se observó el uso de señalética
Plan de Contingencias	Se contará con un reglamento interno mínimo para posibles accidentes.	X			La obra cuenta con un reglamento

					interno de los trabajadores
	Aislamiento temporal de la zona de riesgo, zonas afectadas y en emergencia			X	Informe Ambiental y de seguridad presentado
Plan de Manejo de Desechos	Medida	Cumple	No Cumple	N/A	Observaciones
	Colocación de contenedores de colores debidamente etiquetados para la clasificación de los residuos			X	En la inspección se evidenció una "caseta" destinada a la logística de la obra
	Se deberá recoger el hormigón que se encuentre en los márgenes del proyecto y disponerlos en el camión para su re aplicación.	X			En la inspección se constató la limpieza de las zonas de fundición de hormigón
	Los operadores de maquinaria y vehículos deberán contar con fundas plásticas para la colocación de residuos sólidos	X			En la inspección se constató que la excavadora que se encontraba trabajando contaban con fundas plásticas

4. CONCLUSIONES Y RECOMENDACIONES

- Cumple con lo indicado en referencia al Plan de Manejo Ambiental aprobado.
- Por lo observado, no se evidencia factores que puedan generar impacto en el ambiente.
- Se recomienda adecuar de una mejor manera la zona destinada para el Kit Anti Derrames y para los desechos peligrosos o especiales.

Firma de responsabilidad de Control y Monitoreo:



Fecha de monitoreo:

11/02/2020

Firma del Responsable de la obra





MEMORANDUM-GADPPz-FS-AC-2020-001

Puyo, 30 de Enero de 2020

PARA: Ing. David Yedra
DIRECTOR DE GESTION AMBIENTAL

DE: Ing. Fabian Salazar
ADMINISTRADOR DE CONTRATO



Fecha: **30 ENE 2020**

Recibido: Betty E.

Número: 1391 Hora: 14h42

Por medio de la presenta reciba un atento y cordial saludo, a la vez deseándole éxito en sus funciones.

El motivo de la presente es para informar que con fecha 13 de Enero de 2020 se autoriza el inicio de los trabajos para el proyecto **“MANTENIMIENTO DE LA VÍA CANELOS DESDE EL KM 25 VÍA A MACAS HASTA EL PUERTO LATAZAS, PARROQUIA CANELOS, CANTÓN PASTAZA”**, razón por la cual se solicita se asigne un técnico del área ambiental que realice la fiscalización respectiva del proyecto en dicha área.

Adicional a esto por parte del contratista solicita se realice el trámite respectivo para los **Permisos Ambientales y autorizaciones de las Áreas de Libre Aprovechamiento**, para las minas que se consideraron en el estudio respectivo. Para lo cual adjunto la copia de la solicitud emitida por el Contratista y

Particular que pongo en conocimiento para realizar los trámites respectivos.

Atentamente,

Ing. Fabian Salazar
ADMINISTRADOR DE CONTRATO

*ING. ANDRÉS TERAN SE
LE DESIGNA COMO FISCALIZADOR
AMBIENTAL DEL PROYECTO Y
COORD. CON LA ING. JHON MERMENDO*

30/ENE/2020

*Recibido
[Signature]
30/ENE/2020
10:15*

*Ing. Y TALOME -> Favor coordinar la NEGOCIACIÓN DE FISCALIZACIÓN AMBIENTAL - GENAR
MEMO con copia a LA DIRECCIÓN.*

*ING. MERMENDO -> COORDINAR PROCESO DE ARTICULACIÓN CON LA COMUNA PARA UN ACUERDO
ING. X. TALOME -> DE LA PARTE - PARTICIPAR CON DRS*

Mantenimiento de la vía canelos desde el km 25 vía a macas hasta el puerto Latazas, parroquia canelos, cantón Pastaza

Puyo, 05 de febrero de 2020

OFICIO N° 007-2020-FEES

Ingeniero

David Yedra

DIRECTOR DE DEPARTAMENTO DE GESTIÓN AMBIENTAL

Presente. -

De mi consideración:

Asunto: Entrega Informe de Control y Seguimiento ambiental de la Planilla de Avance N° 1

Reciba un cordial y afectuoso saludo adjunto al presente sírvase encontrar el Informe de Control y Seguimiento Ambiental correspondiente a la Planilla de Avance de Obra N° 1 en relación al proyecto: **“MANTENIMIENTO DE LA VÍA A CANELOS DESDE EL KM 25 VÍA A MACAS HASTA EL PUERTO LATAZAS, PARROQUIA CANELOS, CANTÓN PASTAZA”**, con la finalidad de que se da la conformidad ambiental.

Por la atención dada a la presente, anticipo mis agradecimientos.

Atentamente.-

Ing. Hugo Fernando Lluman Yucá
PROCURADOR COMUN
CONSORCIO FEES CANELOS
RUC: 1691726459001



Fecha: **12 FEB 2020**

Recibido: duy

Número: 7649 Hora: 14h00

*ING. ANDRÉS TERAS
ATENCIÓN REQUERIMIENTO*

Adjunto

- Informe de Control y Seguimiento Ambiental

13.02.2020
11:30

12/FEB/2020

DIRECCIÓN: PUYO, CALLE BOLÍVAR 946 Y 20 DE JULIO
TELÉFONOS: 0987 391283 - 0998464325 RUC: 1691726459001

*ING. XAIBER JACOME -> FOLIO VAMITE PERTINENTE, CONFORME DENEGACIÓN DE FISCURACIÓN
RMB180491.*

INFORME DE CUMPLIMIENTO:

SEGUIMIENTO AMBIENTAL Y DE SEGURIDAD

PROYECTO:

**“MANTENIMIENTO DE LA VÍA A CANELOS DESDE EL KM 25
VÍA A MACAS HASTA EL PUERTO LATAZAS, PARROQUIA
CANELOS, CANTÓN PASTAZA”.**

PARA:



**GOBIERNO AUTÓNOMO DESCENTRALIZADO PROVINCIAL DE
PASTAZA**



PASTAZA-ECUADOR 2020

17/09/20

DATOS GENERALES.

NOMBRE DEL PROYECTO:	MANTENIMIENTO DE LA VÍA A CANELOS DESDE EL KM 25 VÍA A MACAS HASTA EL PUERTO LATAZAS, PARROQUIA CANELOS, CANTÓN PASTAZA.		
UBICACIÓN:	Cantón: Pastaza Provincia: Pastaza. Parroquia: Canelos		
FASE DE OPERACIONES:	Mantenimiento.		
CONTRATISTA:	CONSORCIO FEES CANELOS		
ADMINISTRADOR DEL CONTRATO	Ing. Fabián Salazar		
RESPONSABLES:			
NOMBRE	PROFESIÓN	FUNCIÓN	FIRMA
Ing. Fernando Luman	Ingeniero Civil	Procurador Común	
Ing. Javier Sucoshañay	Ingeniero Ambiental	Técnico Ambiental	
Ing. Andrés Terán	Ingeniero Ambiental	Fiscalizador Ambiental	



Contenido

DATOS GENERALES.....	2
INTRODUCCIÓN.....	4
OBJETIVOS.....	4
ACTORES.....	4
DESARROLLO.....	4
FICHA AMBIENTAL.....	5
Matriz de Cumplimiento de la Normativa Ambiental Vigente.....	6
PLAN DE MANEJO AMBIENTAL PARA EL PROYECTO.....	10

INTRODUCCIÓN.

El Consorcio FEES CANELOS es el encargado de realizar labores de obras civiles del proyecto denominado "**MANTENIMIENTO DE LA VÍA A CANELOS DESDE EL KM 25 VÍA A MACAS HASTA EL PUERTO LATAZAS, PARROQUIA CANELOS, CANTÓN PASTAZA**", en donde, se han realizado las medidas ambientales y de seguridad correspondientes para dicho proyecto.

Es por ello que el Consorcio FEES CANELOS, cumple con los pasos importantes, que permiten la aplicación y los posibles focos de riesgo tanto para el ambiente como para las personas que laborarán en la construcción del Proyecto, así mismo, se encarga de dar seguimiento a las medidas adecuadas para una operación ambientalmente segura que señale una vía de efectividad y mejoramiento continuo para el contratista, sociedad y el ambiente.

La importancia del mantenimiento de vías no se limita únicamente a la mejora en la circulación de los vehículos, sino que influye en aspectos como la reducción en el riesgo de accidentes, el consumo de combustible o las emisiones de gases de efecto invernadero el cual debe ir en equilibrio con el ambiente.

OBJETIVOS.

- Asegurar el cumplimiento de las medidas contempladas en el Manual de Buenas Prácticas Ambientales
- Dejar constancia documental de cualquier incidencia en su desarrollo.

ACTORES.

Los actores partícipes en esta etapa son el Consorcio **FEES CANELOS**, en calidad de Contratista, y **GOBIERNO AUTÓNOMO DESCENTRALIZADO PROVINCIAL DE PASTAZA**, en calidad de Contratante.

El control y seguimiento de las medidas es responsabilidad de la Dirección de Obra. Para ello se dispone por parte del contratista de un técnico de Seguridad, Salud, Ambiente y Calidad de Obra que es el responsable de adoptar las medidas preventivas y correctoras, emitir informes técnicos periódicos sobre el cumplimiento de las medidas propuestas en el Manual de Buenas Prácticas Ambientales y remitirlos a la entidad competente.

DESARROLLO.

El presente informe cuenta con las medidas que se tomaron en el periodo del 13 de enero de 2020 hasta el 31 de enero de 2020, correspondiente al primer informe del presente proyecto. Con el fin de minimizar y prevenir los impactos negativos generados en el proyecto, dentro de las funciones ambientales se encuentra:

- Redactar informes mensuales de seguimiento Ambiental y remitir a la Dirección de Gestión Ambiental del GADPPz cuantas incidencias se hayan presentado en el primer periodo.
- Establecer y mantener al día los procedimientos para asegurar que el personal de obra esté informado de los efectos ambientales que pueda generar su actividad.

INFORME AMBIENTAL Y DE SEGURIDAD DEL PROYECTO:

FICHA AMBIENTAL

FICHA TÉCNICA					
Nombre del Proyecto			MANTENIMIENTO DE LA VÍA A CANELOS DESDE EL KM 25 VÍA A MACAS HASTA EL PUERTO LATAZAS, PARROQUIA CANELOS, CANTÓN PASTAZA		
Tipo de Proyecto			VIAL		
Actividades a desarrollarse			MANTENIMIENTO DE LA VIA		
Localización del Proyecto					
Provincia	Pastaza	Cantón	Pastaza	Parroquia	Canelos
Descripción Resumida del Proyecto					
<p>El proyecto consiste en el mantenimiento de la vía a Canelos desde el km 25 vía a macas hasta el Puerto Latazas: <i>Comunidad Canelos, Sarayacu, Sarayacu puerto, La Cuya, Puerto Latazas, San Eusebio, San Jorge, Chontoa, Tinguiza, 22 de noviembre, Cruz Loma, Flor de Tinguiza</i> donde se realizará la limpieza del área de trabajo, clazada de bacheoz, control ambiental, limpieza de laterales, colocación de multiplacas MOD 39A8 – ABS 22+800, ABS 26+000 y ABS 25+600. El proyecto no es de gran impacto ambiental, se encuentra categorizado como un certificado ambiental y se debe cumplir con el manual de buenas prácticas ambientales y el reglamento.</p>					

Datos de la entidad Ejecutora

Nombre Razón Social GOBIERNO AUTONOMO DESCENTRALIZADO
PROVINCIAL DE PASTAZA

Representante Legal Ing. Jaime Guevara Blaschke

Datos de la Constructora

Consortio	Consortio FEES Canelos
Procurador Común	Ing. Fernando Lluman

Matriz de Cumplimiento de la Normativa Ambiental Vigente.

ITEM	ÁREA/ACTIVIDAD	CRITERIO		CONDICIÓN	VERIFICACIÓN DE CUMPLIMIENTO			OBSERVACIONES
					No Aplica	C	NC - NC+	
1	MANEJO DE LOS DESECHOS SÓLIDOS NO PELIGROSOS, Y DESECHOS PELIGROSOS O ESPECIALES	ACUERDO MINISTERIAL No. 061 LIBRO VI. DE LA CALIDAD AMBIENTAL CAPÍTULO VI. GESTIÓN INTEGRAL DE LOS RESIDUOS SÓLIDOS NO PELIGROSOS, Y DESECHOS PELIGROSOS, Y DESECHOS ESPECIALES.	SECCIÓN I. GESTIÓN INTEGRAL DE RESIDUOS O DESECHOS SÓLIDOS NO PELIGROSOS. Art. 55 De la gestión integral de residuos y/o desechos sólidos no peligrosos.	Está dirigida a la implementación de las fases de manejo de los residuos sólidos que son la minimización de su generación, separación en la fuente, almacenamiento, recolección, transporte, acopio y/o transferencia, tratamiento, aprovechamiento y disposición final. (...)	Todos los residuos sólidos no peligrosos que se generan son recolectados (fundas clasificadas) y almacenados en los contenedores del proyecto.			ANEXO
			Art. 75 De la disposición final.	“Es la acción de depósito permanente de los residuos sólidos no peligrosos en rellenos sanitarios u otra alternativa técnica aprobada por la Autoridad Ambiental Nacional.” (...)	Los residuos no peligrosos son depositados en los contenedores, para su posterior disposición al relleno sanitario municipal.	X		

122

ITEM	ÁREA/ACTIVIDAD	CRITERIO		CONDICIÓN	VERIFICACIÓN DE CUMPLIMIENTO			OBSERVACIONES
					No Aplica	C	NC - NC+	
2	SEGURIDAD Y SALUD OCUPACIONAL	REGLAMENTO DE SEGURIDAD Y SALUD DE LOS TRABAJADORES Y MEJORAMIENTO DEL MEDIO AMBIENTE DE TRABAJO	Título I. Disposiciones Generales Art. 11. Obligaciones de los Empleados. Numeral 5.	A todos los trabajadores que laboran en la obra, se dota de equipos de protección personal, dependiendo de su actividad ocupacional.		X		Registro entrega EPP ANEXO 1
			Título I. Disposiciones Generales Art. 11. Obligaciones de los Empleados. Numeral 6.	Todos los trabajadores que laboran en el proyecto están asegurados al IESS y por lo tanto cuentan con seguro médico.		X		En el presente periodo no se han presentado molestias en los trabajadores; sin embargo, ellos cuentan con su respectiva afiliación. ANEXO 7

ITEM	ÁREA/ACTIVIDAD	CRITERIO	CONDICIÓN	VERIFICACIÓN DE CUMPLIMIENTO			OBSERVACIONES
				No Aplica	C	NC - NC+	
3	SEGURIDAD Y SALUD OCUPACIONAL	REGLAMENTO DE SEGURIDAD Y SALUD DE LOS TRABAJADORES Y MEJORAMIENTO DEL MEDIO AMBIENTE DE TRABAJO	Título II. Condiciones Generales de los Centros de Trabajo Capítulo II. Edificios y Locales Art. 34. Limpieza de Locales Numeral 1.	"Los locales de trabajo y anexas deberán mantenerse siempre en buen estado de limpieza". Diariamente después de cada jornada de trabajo se realiza la limpieza total de los tramos que han sido intervenidos.	X		ANEXO 6
			Título II. Condiciones Generales de los Centros de Trabajo Capítulo III. Servicios Permanentes Art. 46. Servicios de Primeros Auxilios.	"Todos los centros de trabajo dispondrán de un botiquín de emergencia para la prestación de primeros auxilios a los trabajadores durante la jornada de trabajo. Si el centro tuviera 25 o más trabajadores simultáneos, dispondrá además, de un local destinado a enfermería (...)." Se dispone de un botiquín de primeros auxilios, no se cuenta con un área de enfermería, dado que no se supera los 25 trabajadores.	X		El proyecto cuenta con cinco trabajadores en el presente periodo. ANEXO 8
			Título II. Condiciones Generales de los Centros de Trabajo Capítulo V. Medio Ambiente y Riesgos Laborales por Factores Físicos, Químicos y Biológicos Art. 56. Iluminación, Niveles Mínimos Numeral 1.	"Todos los lugares de trabajo y tránsito deberán estar dotados de suficiente iluminación natural o artificial, para que el trabajador pueda efectuar sus labores con seguridad y sin daño para los ojos". Los lugares donde se desempeña la obra cuentan con suficiente luz natural, ya que se labora en zona abierta y horario diurno.	X		El horario normal de los trabajadores es de 8:00 am a 17:00 pm.

ITEM	ÁREA/ACTIVIDAD	CRITERIO	CONDICIÓN	VERIFICACIÓN DE CUMPLIMIENTO			OBSERVACIONES
				No Aplica	C	NC - NC+	
4	SALUD OCUPACIONAL Y SEGURIDAD INDUSTRIAL	REGLAMENTO DE SEGURIDAD Y SALUD DE LOS TRABAJADORES Y MEJORAMIENTO DEL MEDIO AMBIENTE DE TRABAJO					ANEXO 5
		Título V. Protección Colectiva Capítulo III. Instalación de Extinción de Incendios Art. 159. Extintores Móviles Numeral 4. "Los extintores se situarán donde exista mayor probabilidad de originarse un incendio, próximos a las salidas de los locales, en lugares de fácil visibilidad y acceso y a altura no superior a 1.70 metros contados desde la base del extintor".		X			
		Título VI. Protección Personal Art. 175. Disposición Generales 4. El empleador estará obligado a: d)	Los trabajadores del proyecto recibirán capacitación en relación al correcto uso de los equipos de protección personal EPPs.		X		ANEXO

PLAN DE MANEJO AMBIENTAL PARA EL PROYECTO

ITEM	PLAN O PROGRAMA	ETAPA	MEDIDA	CONDICIÓN	VERIFICACIÓN DE CUMPLIMIENTO				OBSERVACIONES
					No Aplica	C	NC -	NC+	
1	PLAN DE COMUNICACIÓN Y CAPACITACIÓN	CONSTRUCCION	Capacitación al personal sobre primeros auxilios y procedimientos en caso de emergencia	Los trabajadores del proyecto recibirán la capacitación sobre primeros auxilios y emergencia.	X				La capacitación está planificada para el segundo periodo.

Handwritten signature



ITEM	PLAN O PROGRAMA	ETAPA	MEDIDA	CONDICIÓN	VERIFICACIÓN DE CUMPLIMIENTO				OBSERVACIONES
					No Aplica	C	NC -	NC+	
2	PLAN DE CONTINGENCIAS	CONSTRUCCION	Colocación de señalética informativa con los números de instituciones de socorro	Se dispuso de varias señaléticas acorde a las necesidades del proyecto.		X			Se tiene establecidos los números de emergencia en la matriz del proyecto. ANEXO2
			Se contara con un reglamento interno mínimo para evitar posibles accidentes	Si se dispone del reglamento, dado la conformación del consorcio y número de trabajadores.		X			Se cuenta con el reglamento interno. ANEXO
			Aislamiento temporal de la zona de riesgo, zonas afectadas y en emergencias.	No se ha generado acciones de peligro o riesgos en el proyecto.	X				Certificado del procurador común de la no existencia de peligro o riesgo en este periodo. ANEXO

F. S. S.

ITEM	PLAN O PROGRAMA	ETAPA	MEDIDA	CONDICIÓN	VERIFICACIÓN DE CUMPLIMIENTO				observaciones
					No Aplica	C	NC -	NC+	
3	PLAN DE MANEJO DE DESECHOS	CONSTRUCCION	Colocación de contenedores de colores debidamente etiquetados para la clasificación de los residuos	x					
			Se deberá recoger el hormigón que se encuentre en las márgenes del proyecto y disponerlos en el camión contenedor para su re aplicación.		x			ANEXO 6	
			Los operadores y conductores de maquinaria y vehículos deberán contar con fundas plásticas para la colocación de residuos sólidos.		x		ANEXO 6		
			Al ser varios frente de trabajo no se cuenta con oficinas o guachimánias, ya que se lleva y trae los equipos y herramientas diariamente.						
			Al finalizar la fundición se realiza la limpieza de la obra y área de trabajo.						
			Los operadores de excavadora y volquetas cuentan con fundas plásticas						

Handwritten signature

INFORME DE CONTROL Y SEGUIMIENTO AMBIENTAL

INFORME AMBIENTAL Y DE SEGURIDAD						
PROYECTO	“ MANTENIMIENTO DE LA VÍA A CANELOS DESDE EL KM 25 VÍA A MACAS HASTA EL PUERTO LATAZAS, PARROQUIA CANELOS, CANTÓN PASTAZA.”					
PROVINCIA	<i>Pastaza</i>	CANTÓN	<i>Pastaza</i>	PARROQUIA	<i>Canelos</i>	
DISPONIBILIDAD	<i>Viable</i>	<i>X</i>	<i>Técnico legal</i>	<i>X</i>	MODALIDAD	<i>RUTINARIO</i>
	<i>No Viable</i>		<i>Legal</i>			
	<i>Técnico</i>	<i>X</i>	<i>Rutinario</i>	<i>X</i>		
FECHA	<i>05-02- 2020</i>					
DIRECCIÓN Y/O SECTOR PROYECTO	<i>Varios</i>					
BENEFICIARIOS DIRECTOS DEL PROYECTO	<i>Comunidad Canelos, Sarayacu, Sarayacu puerto, La Cuya, Puerto Latazas, San Eusebio, San Jorge, Chontoa, Tinguiza, 22 de noviembre, Cruz Loma, Flor de Tinguiza.</i>					
BENEFICIARIOS INDIRECTOS	<i>Parroquia Sarayacu, Parroquia Montalvo.</i>					
DESARROLLO						
<i>Frecuentemente se realizan inspecciones de campo en el proyecto de “MANTENIMIENTO DE LA VÍA A CANELOS DESDE EL KM 25 VÍA A MACAS HASTA EL PUERTO LATAZAS, PARROQUIA CANELOS, CANTÓN PASTAZA”, en la cual se constata el cumplimiento de Buenas Prácticas Ambientales, el uso de equipos de protección en el personal y el manejo de los desechos que se generaron en el mismo, del proyecto en mención, dando cumplimiento a la norma vigente y precautelando la mitigación de impactos.</i>						
CONSIDERACIONES						
- <i>Trabajos acordes a lo propuesto en la oferta del proyecto “MANTENIMIENTO DE LA VÍA A CANELOS DESDE EL KM 25 VÍA A MACAS HASTA EL PUERTO LATAZAS, PARROQUIA CANELOS, CANTÓN PASTAZA” y su Área de Influencia</i>						
CONCLUSION						
<p>Por las acciones ejecutadas y cumplimiento de la Normativa Ambiental sin observaciones de carácter negativo, se solicita se emite la CONFORMIDAD a trabajos y acciones realizadas durante la fase de mantenimiento del proyecto.</p> <p>El contratista CUMPLE con todas las medidas establecidas de Buenas Prácticas Ambientales aplicado al proyecto.</p>						
Fecha: 05-02-2020						
   <p>Ing. Javier Sucoshañay AMBIENTAL</p> <p>Ing. Fernando LLuman PROCURADOR COMUN</p>						

S. S. S.

REGISTRO FOTOGRAFICO



ANEXO 1. PERSONAL CON EQUIPO DE PROTECCION PERSONAL



ANEXO 2. SEÑALETICA INFORMATIVA EN EL AREA DE TRABAJO



ANEXO 3. KIT ANTIDERRAME



ANEXO 4. BOTIQUIN DE PRIMEROS AUXILIOS



ANEXO 5. EXTINTOR



ANEXO 6. VOLQUETAS CON FUNDAS PLÁSTICAS

INSTITUTO ECUATORIANO DE SEGURIDAD SOCIAL
CONSORCIO FEES CANELOS

Febrero 06 del 2020 15:26 LLUMAN YUCAILLA HUGO FERNANDO

DETALLE DE COMPROBANTE DE PAGO (PERIODOS)

No. Comprobante: 0000009125258077

Concepto: PAGO DE PLANILLAS - NORMALES		Emitido en: 2020-02-06	
No. REG / REGISTRO: 1891720459001 - 0001		Fecha de Vigencia de Pago: 2020-02-17	
Nombre / Razón Social / Organización: CONSORCIO FEES CANELOS - CONSORCIO FEES CANELOS			
Periodo de Pago: 2020 - 01			
Forma de pago: Fondos propios			
Observación:			

PERIODO	TIPO	RT	TP	REG.	SUELDO	VALOR	TIEMPO PARCIAL
2020 - 1	M	05	A	1	449.95	92.70	0.00
2020 - 1	M	35	A	4	1282.56	264.30	0.00
					1732.51	359.90	0.00

Valor	374.23
Intereses por mora (+)	0.00
Seguro Salud Tiempo Parcial (+)	0.00
Honorarios Abogado (+)	0.00
Gastos Administrativos (+)	0.00
Subtotal (+)	374.23
Notas de Crédito (-)	0.00
Total (+)	374.23

Señor Empleador

Usted puede pagar sus obligaciones patronales en línea en cualquier agencia de los bancos: Pichincha, Guayaquil, Cusco, Pacifico, Produbanco, Internacional y cualquier agencia SERVIPAGOS.

*Oficinas Western Union Red Active, Almacenes TIA, Red de Servicios FACILITO

*Comp. Ahorro y Crédito: El Ahorro, Cusomigo

*Tarjetas de Crédito/Débito: Dinero, Discover, Visa y Mastercard Ban. Pichincha (Pago Diferido), Visa y Mastercard cualquier banco emisor (Pago Contante y Diferido).

Quando realiza los pagos en bancos, el estado inicial del comprobante es DEPOSITADO y luego de la conciliación se registrará como CANCELADO.

La cancelación de planillas de obligaciones patronales a través de débito bancario no requiere generación previa del comprobante. En cuanto a CUOTAS, obligatoriamente debe generarse para brindarle el servicio.

Los comprobantes de pago con remisión de intereses por conceptos de: Planillas, Gastos, Títulos de Crédito, Acuerdos, Pagos Parciales o Convenios de Purga de Mora que no fueron cancelados hasta la fecha de su vencimiento, seguirán sus acciones de cobro previstas en la normativa vigente. **LOS APORTES CANCELADOS CON REMISIÓN DE INTERESES SI OCASIONARÁN RESPONSABILIDAD PATRONAL.**

ANEXO 7. AFILIACION AL IESS

Handwritten signature

DETALLE DE COMPROBANTE DE PAGO

No. Comprobante: 0000000125258877. PAGO DE PLANILLAS - NORMALES,

No. RUC / REGISTRO: 1691726459001 - 0001

Nombre / Razón Social / Organización: CONSORCIO FEES CANELOS - CONSORCIO FEES CANELOS

Periodo de Pago: 2020 - 01

Forma de pago: Fondos propios

Observación:

AFILIADOS

PERIODO	RT	CEÐULA	NOMBRE	SUELDO	DIAS	OBS.	VALOR	TIEMPO PARCIAL	
2020 - 1	06	1600642308	ROMERO ALDAS JOHNNY GABRIEL	449.99	29	NNA	92.70	0.00	
2020 - 1	35	1600175812	CARRION CARRION VICENTE ARMANDO	396.72	29	NNA	81.72	0.00	
2020 - 1	35	1600368490	CUII GUALINGA EDGAR BRUNO	218.88	16	NNA	45.09	0.00	
2020 - 1	35	1650009101	JACHO ALVARADO JOEFERE LISANDRO	218.88	16	NNA	45.09	0.00	
2020 - 1	35	2100573654	PALMA ARMIBOS CARLOS FERNANDO	448.07	29	NNA	92.30	0.00	
							1732.54	356.90	0.00
Valor									374.23
Intereses por mora (+)									0.00
Seguro Salud Tiempo Parcial (+)									0.00
Ley Orgánica de Discapacidad (+)									0.00
Subtotal (=)									374.23
Notas de Crédito (-)									0.00
Total (=)									374.23

ANEXO 8. LISTA DE AFILIADOS AL IESS



MEMORANDUM-GADPPz-FS-2020-019

Puyo, 13 de Enero de 2020

PARA: Ing. Eryka Silva
FISCALIZADORA DEL GADPPz

DE: Ing. Fabian Salazar
ADMINISTRADOR DE CONTRATO

Una vez revisado toda la documentación con respecto al contrato cuyo objeto es: **MANTENIMIENTO DE LA VÍA CANELOS DESDE EL KM 25 VÍA A MACAS HASTA EL PUERTO LATAZAS, PARROQUIA CANELOS, CANTÓN PASTAZA**, a favor del **CONSORCIO FEES CANELOS**, se notifica como fecha de inicio de plazo el 13 de enero de 2020, lo que será considerado para la elaboración de planillas e informes.

Particular que pongo en conocimiento para realizar los trámites respectivos.

Atentamente,

Ing. Fabian Salazar
ADMINISTRADOR DE CONTRATO

Recibido
13/01/2020

Mantenimiento de la vía canelos desde el km 25 vía a macas hasta el puerto Latazas, parroquia canelos, cantón Pastaza



**ACTA DE INICIO DE OBRA
PROCESO: CODIGO COTO-GADPPz-002-2019**

En la ciudad de Puyo, a los trece días del mes de enero de 2020, se procede a la entrega en sitio donde se ejecutarán los trabajos concernientes al Contrato suscrito con fecha 18 de noviembre de 2019, cuyo objeto de contratación es: **MANTENIMIENTO DE LA VÍA A CANELOS DESDE EL KM 25 VÍA A MACAS HASTA EL PUERTO LATAZAS, PARROQUIA CANELOS, CANTÓN PASTAZA**, por el Gobierno Autónomo Descentralizado Provincial de Pastaza con su representante legal Ing. Jaime Guevara, Prefecto de Pastaza; por otro lado el Ing. Hugo Fernando Lluman Yucailla, procurador común de CONSORCIO FEES CANELOS, para este propósito se reúnen el Ing. Fabian Salazar, en calidad de Administradora de Contrato, la Ing. Eryka Silva, en calidad de Fiscalizador, los mismos en representación del GADPPz y el contratista ejecutor, procurador común del CONSORCIO FEES CANELOS, el Ing. Hugo Fernando Lluman Yucailla; con la finalidad de suscribir la presente Acta de inicio de obra, la misma que consta de las siguientes cláusulas:

CLÁUSULA PRIMERA: ANTECEDENTES.-

Con fecha 18 de noviembre de 2019 se suscribió el contrato cuyo objeto de contratación es: **MANTENIMIENTO DE LA VÍA A CANELOS DESDE EL KM 25 VÍA A MACAS HASTA EL PUERTO LATAZAS, PARROQUIA CANELOS, CANTÓN PASTAZA**. Los trabajos se ejecutarán en la vía hacia Puerto Latazas, provincia de Pastaza, con sujeción a diseños, especificaciones y más documentos contractuales, por un monto de U.S.D. \$369.169,38 en un plazo de 120 días.

Mediante NOTIFICACIÓN DE ADMINISTRADOR DE CONTRATO N° 127-2019, de fecha 10 de diciembre de 2019, la Ing. Pamela Arias, Jefe de Compras Públicas, Proveeduría y Control de Bienes, comunica de forma escrita la delegación como Administradora de Contrato a la Ing. Liliana Torres. Por cese de funciones de la Ing. Liliana Torres, se notifica con sumilla en MEMORANDO N° GADPPz-DOP-2020-028, de fecha 13 de enero de 2020, al Ing. Fabian Salazar como Administrador de contrato.

Con fecha 13 de enero de 2020, y según las Normas de control interno de Contraloría (NCI) Art. 408-17, literal g, el Administradora de Contrato procede a la autorización de inicio de obra para dicha contratación cuyo objeto es: **MANTENIMIENTO DE LA VÍA A CANELOS DESDE EL KM 25 VÍA A MACAS HASTA EL PUERTO LATAZAS, PARROQUIA CANELOS, CANTÓN PASTAZA**, signado con el código COTO-GADPPz-002-2019.

CLÁUSULA SEGUNDA: REVISIÓN DE DOCUMENTOS, INSPECCIÓN DE CAMPO Y ENTREGA DE SITIO EN OBRA.-

Los documentos revisados son: El Contrato, los Pliegos (condiciones particulares y Condiciones generales); las especificaciones técnicas, la oferta presentada por el contratista, presupuesto, cronograma valorado de trabajos, garantías, resolución de adjudicación y la notificación de inicio de obra.

En la inspección realizada al sitio donde se ejecutarán los trabajos, el Administrador, Fiscalizador y Contratista determinan la necesidad de recorrer y entregar los sitios donde se ejecutarán los trabajos de dicho mantenimiento.

Mantenimiento de la vía canelos desde el km 25 vía a macas hasta el puerto Latazas, parroquia canelos, cantón Pastaza



Se deja constancia que las condiciones climáticas imperantes son apropiadas para realizar los trabajos y que las vías de acceso están libres de interrupción por lo que, se acuerda iniciar los trabajos a partir del 13 de enero de 2020.

CLÁUSULA TERCERA: PLAZO

En conformidad con lo previsto en la Cláusula Octava del contrato, el plazo previsto para ejecutar la totalidad de los trabajos es de ciento veinte días, contados a partir de la fecha de notificación que el anticipo se encuentra disponible, de donde la notificación por escrito de administrador de Contrato y Fiscalización llega con fecha 13 de enero de 2020, por tanto se inicia a partir de la misma dando como resultado los siguientes plazos contractuales:

Firma del contrato: 18 de noviembre del 2019

Fecha Notificación de Administrador de Contrato: 13 de enero de 2020.

Fecha Notificación de inicio de obra: 13 de enero de 2020

Fecha de inicio plazo contractual: 13 de enero de 2020

Fecha de terminación de plazo contractual: 06 de mayo de 2020

Por tanto la fecha de terminación del plazo contractual es el 06 de mayo de 2020 en conformidad con el cronograma valorado de trabajos previsto en el proceso de contratación de las obras (ajustado a la fecha de inicio de obra).

CLÁUSULA CUARTA: OBLIGACIONES

El contratista ejecutará las obras contratadas en los plazos y en las cantidades establecidas en el contrato, observará y cumplirá todas las leyes y reglamentos en cuanto a uso de maquinaria y personal vigentes en el país. De igual forma a disponer del personal técnico de acuerdo a lo especificado en su propuesta.

La fiscalización y administración cumplirá con todas las funciones y actividades necesarias para que la ejecución de la obra, observando los documentos precontractuales, el contrato vigente, las especificaciones técnicas, técnicas constructivas adecuadas, leyes y reglamentos vigentes en el país para este tipo de actividades.

CLÁUSULA QUINTA: DISPOSICIONES DE FISCALIZACIÓN.

Las inquietudes de tipo general que tenga el contratista, serán absueltas durante el proceso constructivo por parte de Fiscalización, caso contrario si hubiera controversias entre el Contratista y el Fiscalizador podrá intervenir el Administrador de Contrato.

Para constancia de lo actuado y por lo antes expuesto, en unidad de acto se suscribe la presente Acta de inicio de obra en cuatro ejemplares.

Mantenimiento de la vía canelos desde el km 25 vía a macas hasta el puerto Latazas, parroquia canelos, cantón Pastaza



Ing. Ing. Eryka Silva M.
FISCALIZADOR

Ing. Hugo Fernando Luman Yucailla
Procurador Común
CONSORCIO FEES CANELOS

Ing. Fabian Salazar
ADMINISTRADORA DE CONTRATO

Mantenimiento de la vía canelos desde el km 25 vía a macas hasta el puerto Latazas, parroquia canelos, cantón Pastaza



MEMORANDO No: GADPPz-DF-079-2020

PARA: Ingeniero Rodrigo Pico, **FISCALIZADOR 1**
DE: **DIRECTOR DE FISCALIZACIÓN**
ASUNTO: Designación de fiscalización de obra
SGD: **2671-2020**
FECHA: 12 de febrero de 2020

En referencia al MEMORANDO No: GADPPz-FIS-ES-2020-005, de fecha 12 de febrero de 2020, mediante el cual la Ing. Eryka Silva, Fiscalizador 1; entrega las fiscalizaciones de las obras que se encuentran a su cargo, ya que mediante Memorando N° 548-DATH-GADPPz-2020 emitido por la Directora de Talento Humano se realiza el traslado administrativo de la funcionaria antes mencionada; razón por la cual designo a usted como Fiscalizador de los siguientes procesos:

- **MANTENIMIENTO DE LA VÍA CANELOS DESDE EL KM 25 VÍA A MACAS HASTA EL PUERTO LATAZAS, PARROQUIA CANELOS, CANTÓN PASTAZA;** contratada con el Consorcio FESS CANELOS.
- **REPARACIÓN DEL CERRAMIENTO POSTERIOR DE LOS HANGARES DEL GADPPz, BARRIO NUEVOS HORIZONTES, PARROQUIA PUYO, CANTÓN PASTAZA;** contratada con el Ing. Luis Ramos.

Me permito adjuntar la documentación relacionada con los procesos antes mencionados

Santiago Rafael Meza Valencia



RECIBIDO
Fecha: 12/02/20 Hora: 15:00
Ing. Rodrigo Pico



MEMORANDO GADPPZ-FIS-ES-2020-005

Puyo, 12 de febrero de 2020

GAD. PROVINCIAL DE PASTAZA



DIRECCIÓN DE FISCALIZACIÓN

Pastaza

Fecha:

12 FEB 2020

Recibido:

Número: 2671 Hora: 12:26

DE: Ing. Eryka Silva M.
FISCALIZADORA 1

PARA: Ing. Santiago Meza
DIRECTOR DE FISCALIZACIÓN

De acuerdo a Memorando N° 548-DATH-GADPPz-2020, emitido por la Directora de Talento Humano, en donde indica mi traslado administrativo a partir del 13 de febrero del 2020 hacia el departamento de Obras Públicas, Jefatura de Estudios y Construcciones 2.

Por medio del presente hago la entrega de las fiscalizaciones y administraciones que se encuentran a mi cargo.

FISCALIZACIONES:

- MANTENIMIENTO DE LA VÍA CANELOS DESDE EL KM 25 VÍA A MACAS HASTA EL PUERTO LA TAZAS, PARROQUIA CANELOS, CANTÓN PASTAZA

Contratista: CONSORCIO FEES

Administrador: Ing. Fabián Salazar

Fecha de inicio: 13/01/2020 (Falta documento del administrador a fiscalización)

Plazo: 120 días

Observaciones: Obra en ejecución por tramitar la primera planilla de avance 1

- REPARACIÓN DEL CERRAMIENTO POSTERIOR DE LOS HANGARES DE GADPPz, BARRIO NUEVOS HORIZONTES, PARROQUIA PUYO, CANTÓN PASTAZA.

Contratista: Ing. Luis Ramos

Administrador: Arq. Daniel Manosalvas

Fecha de inicio: 03/02/2020 (Falta documento del administrador a fiscalización)

Plazo: 30 días

Observaciones: Obra en ejecución.

ADMINISTRACIÓN DE CONTRATO

- ESTUDIO A NIVEL DE ASFALTO DEL CAMINO VECINAL VÍA PAPARAWA – KALLANA Y OBTENCIÓN DE LA LICENCIA AMBIENTAL.

Monto del Contrato: U.S.D. \$ 231.345,00 (DOSCIENTOS TREINTA Y UN MIL TRECIENTOS CUARENTA Y CINCO 00/100)



Contratista: CONSORCIO KALLANA.

Plazo: 540 días.

Firma del contrato: 08 de mayo del 2019

Fecha Notificación de Administrador de Contrato: 14 de mayo del 2019.

Fecha Notificación de inicio de la consultoría: 14 de mayo del 2019

Fecha de inicio plazo contractual: 14 de mayo del 2019

Fecha de terminación de plazo contractual: 04 de noviembre del 2020

AVANCE ECONÓMICO

Valor del anticipo: 30.00%

Forma de Pago: El 70% restante con presentación de planillas por entrega de productos.

Valor Planilla No 1 de avance de la consultoría: USD 69,403.50

Valor Planilla No 1 de **avance de la consultoría líquido**: USD 48,582.45

OBSERVACIONES: El estudio se encuentra entregado y planillado el primer producto correspondiente al Puente sobre el río Liquino, el segundo producto se encuentra en corrección.

Atentamente,

Ing. Eryka Silva

FISCALIZADORA 1

Adjunto documentación.



MEMORANDO Nº 548 - DATH - GADPPz - 2020



DE : Ing. Johana Castillo
DIRECTORA DE ADMINISTRACION DE TALENTO HUMANO DEL GADPPz (E)

PARA : Ing. Eryka Mireya Silva Manzano,
FISCALIZADORA 1

ASUNTO : Traslado Administrativo.

FECHA : 12 de febrero del 2020

GAD. PROVINCIAL DE PASTAZA
DIRECCIÓN DE FISCALIZACIÓN

Pastaza
Fecha: 12 FEB 2020
Recibido: 
Número: 2671 Hora: 12:57 P.M.

De acuerdo a la disposición del señor Prefecto Provincial mediante Memorando Nº 017 - GADPPz – 2020, la unidad Administrativa de Talento Humano, procede a realizar su traslado Administrativo, acorde a lo que determina el Art. 35 de la LOSEP, para lo cual informo a usted que, a partir del 13 de febrero del 2020, prestará sus servicios en la Dirección de Obras Públicas en la Jefatura de Estudios y Construcciones 2, en tal virtud deberá coordinar sus nuevas funciones con el Director Obras Públicas del GADPPz.



- Además, sírvase realizar la correspondiente acta de entrega – recepción de toda la documentación, así como también los bienes que se encuentren a su cargo en la Dirección de Fiscalización del GADPPz.

Particular que informo para los fines pertinentes.

Atentamente,

Ing. Johana Castillo
DIRECTORA DE TALENTO HUMANO DEL GADPPz (E)
CC: DIRECTOR DE OBRAS PÚBLICAS



Elaborado por: Psc.Org. Priscila Peñañiel	
Revisado por: Psc.Ind.Santiago Parra	
Aprobado por: Ing. Johana Castillo Chesi	



OFICIO-GADPPz-FS-2020-004
Puyo, 22 de Enero de 2020

Ing. Hugo Fernando Lluman Yucailla
PROCURADOR COMUN DEL CONSORCIO FEES CANELOS
Presente.-

De mi consideración

Asunto: Reprogramación de obra

Por medio del presente en relación a lo solicitado en el Oficio No. 003-2020-FEES, en el cual se solicita se analice y apruebe la reprogramación entregada; en referencia al proceso COTO-GADPPz-002-2019 correspondiente al proyecto MANTENIMIENTO DE LA VÍA A CANELOS DESDE EL KM 25 VÍA MACAS HASTA EL PUERTO LATAZAS, PARROQUIA CANELOS, CANTÓN PASTAZA. En base a los argumentos indicados en el oficio y verificados en el sitio de la obra; me permito informarle que se aprueba la reprogramación entregada.

Particular que pongo en conocimiento para realizar los trámites respectivos.

Atentamente,



Ing. Fabian Salazar
ADMINISTRADOR DE CONTRATO



Ing. Eryka Silva
FISCALIZADOR

Recibido
22-01-2020
Frendo

GAD. PROVINCIAL DE PASTAZA
Puyo, 15 de Enero de 2020



DIRECCIÓN DE FISCALIZACIÓN

Puyo

16 ENE 2020

Fecha:

EM

13:13

781

13:13

Oficio No.003-2020-FEES

Ingeniero

Santiago Meza

DIRECTOR DE FISCALIZACION DE GAD PROVINCIAL DE PASTAZA

Señor Ingeniero.-

Para su conocimiento y autorización respectiva presentamos a usted el requerimiento de la REPROGRAMACIÓN DEL CRONOGRAMA del proyecto; **“MANTENIMIENTO DE LA VÍA A CANELOS DESDE EL KM 25 VIA A MACAS HASTA EL PUERTO LATAZAS, PARROQUIA CANELOS, CANTÓN PASTAZA”**.

Antecedentes:

Proyecto: **“MANTENIMIENTO DE LA VÍA A CANELOS DESDE EL KM 25 VIA A MACAS HASTA EL PUERTO LATAZAS, PARROQUIA CANELOS, CANTÓN PASTAZA”**.

Monto: 302.697,66

Plazo: 120 días

Objeto: El proyecto original consiste en realizar trabajos de mantenimiento de la vía a Canelos desde el km 25 vías a Macas hasta el Puerto Latazas, el cual nos permitirá brindar comodidad y bienestar a los pobladores de la parroquia Canelos.

Fiscalizador: Ing. Eryka Silva

JUSTIFICACIÓN TÉCNICA:

Con el argumento legal del contrato debido a la implantación del proyecto y visitas realizadas por fiscalización, se evidencia la necesidad de realizar una nueva reprogramación de obra para seguir con la correcta ejecución de todos los rubros del proyecto que no se han podido ejecutar durante el periodo de trabajo los mismo que están concatenado con algunos rubros nuevos que aparecen en la obra.

Siguiendo el cronograma vigente del contrato se determina que en este mes se debe construir los muros de gaviones en la abscisa 5+200, los mismos que no se va a poder ejecutar sin realizar los trabajos designados por fiscalización.

Recibido
20/01/2020

Por favor Ing. Eryka Silva revisar documentación y emitir informe
gracias, 17/01/2020



Debido a las condiciones particulares del terreno se ve la necesidad de cambiar dos ármico de 1.20mx3mm, que se encuentran ubicados en las abscisas 5+200 y 13+300 respectivamente, los mismo que se encuentran deteriorados y que ya cumplieron su vida útil. Estos rubros no se encuentran contemplados en el contrato, pero son necesarios para cumplir con el objeto del contrato.

Con estos argumentos mencionados anteriormente **Sr. Director** se ruega de la manera más comedida se digne autorizar la Reprogramación de obra, la misma que se adjunta al documento.

Por la atención dada a la presente, anticipo mis agradecimientos

Atentamente,

Ing. Fernando Lluman.
PRUCURADOR COMÚN
CONSORCIO FEES CANELOS
RUC: 1691726459001



CC. Ing. Eryka Silva - FISCALIZADORA



GOBIERNO AUTONOMO DESCENTRALIZADO MUNICIPAL DEL CANTON PASTAZA
 PROYECTO: MANTENIMIENTO DE LA VÍA A CANELOS DESDE EL KM 25 VÍA A MACAS HASTA EL PUERTO LATAZAS
 UBICACION: PARROQUIA CANELOS, CANTÓN PASTAZA

CRONOGRAMA VALORADO DE TRABAJOS

PERIODOS (MESES/SEMANAS)

RUBRO	DESCRIPCION	UNIDAD	CANTIDAD	P. UNITARIO	P. TOTAL	1 MES																3 MES				4 MES			
						1	2	3	4	5	6	7	8	9	10	11	12	13	14	15	16								
OBRA PRELIMINARES																													
1	Limpieza de laterales. Incluy. Fumigada	ha	4.50	420.78	1,893.51																								
2	Limpieza de cunetas de Hormigón Simple	m	28,000.00	0.27	7,560.00																								
3	Limpieza de cunetas a maquina	km	1.00	198.42	198.42																								
4	Limpieza de alcantarillas	m	60.00	5.84	350.40																								
5	Replanteo y nivelación a nivel de asfalto	km	2.09	418.85	875.40																								
CALZADA BACHEO																													
6	Corte de asfalto	m	2,090.50	2.05	4,285.53																								
7	Excavación sin clasificar(mov.de tierra)	m³	1,138.10	0.78	887.72																								
8	Desalojo de material con máquina	m³	1,138.10	2.77	3,152.54																								
9	Material pétreo de mejoramiento (minada, cargada y regada)	m³	458.50	2.31	1,059.14																								
10	Material de subbase clase 3	m³	344.60	10.47	3,607.96																								
11	Material de base granular de agregados	m³	230.40	16.23	3,739.39																								
12	Transporte de material pétreo de mejoramiento	m³-km	21,778.75	0.25	5,444.69																								
13	Transporte de material pétreo de subbase clase 3	m³-km	16,368.50	0.25	4,092.13																								
14	Transporte de base granular de agregados	m³-km	10,944.00	0.25	2,736.00																								
15	Asfalto RC-250 , para imprimación	Lt	1,129.80	0.88	994.22																								
16	C. rodadura hormigon asf. Mezclado en planta. e=2"	m²	807.00	11.22	9,054.54																								
17	Excavación para cunetas y encauzamiento	m³	166.20	3.36	558.43																								
18	Material pétreo de relastre (minada, cargada y regada)	m³	1,191.00	2.39	2,846.49																								
19	Transporte de material pétreo relastre	m³-km	56,572.50	0.25	14,143.13																								
20	Relleno tendido y compactado capas 20cm-maquina (Excavadora)	m³	42.00	25.01	1,050.42																								
21	Muro de gaviones - calibre Nº 12	m³	144.00	75.49	10,870.56																								
22	Señales reglamentarias (0.75 x 0.75)m	u	30.00	92.07	2,762.10																								
23	Hormigon para cunetas (fc=180 kg/cm)	m³	5.00	186.58	932.90																								
CONTROL AMBIENTAL																													
24	Contenedores metálicos de 55 galones	u	2.00	17.29	34.58																								
25	Kit antiderrames	u	1.00	156.00	156.00																								
26	Señales informativas y reglamentarias (0.60mx0.80m) móviles	u	2.00	2.31	4.62																								
27	Señales preventivas tipo barrera (1.22mx0.60m) móviles	u	1.00	143.18	143.18																								
28	Cinta peligro colores intensos (mat. poliuretano)	m	200.00	0.32	64.00																								
29	SIC Cono de seguridad con protección UV, 71 cm Ineluy. cinta reflectiva	u	3.00	22.25	66.75																								
30	Suministro de paleta de alto y siga	u	2.00	30.00	60.00																								

66	Hierro estructural fy=4200 kg/cm2	kg	4,629.90	1.82	8,426.42	8,426.42	
67	H.simple en zapatas fc=240 kg/cm2	m³	60.40	209.08	12,628.43	12,628.43	
68	Muro de h.s. fc=240 kg/cm2 con encofrado h=3-6m	m³	27.15	288.97	8,117.04		8,117.04
69	Material pétreo de mejoramiento (minada, cargada y regada)	m³	2,090.00	2.31	4,827.90		4,827.90
70	Transporte de material pétreo de mejoramiento	m³-km	24,035.00	0.25	6,008.75		6,008.75
71	Material pétreo de relastre (minada, cargada y regada)	m³	100.00	2.39	239.00		239.00
72	Transporte de material pétreo relastre	m³-km	1,150.00	0.25	287.50		287.50
73	Suministro y colocacion de Multiplaca arco MOD. 39A8	m	10.00	1,751.55	17,515.50		17,515.50
INVERSION MENSUAL					51,536.40	87,054.22	90,921.67
AVANCE MENSUAL (%)					17.03	28.76	30.04
INVERSION ACUMULADA AL 100% (linea e=1p)					51,536.40	211,776.02	302,697.69
AVANCE ACUMULADO (%)					17.03	69.96	100.00
INVERSION ACUMULADA AL 80% (linea e=0.5p)					41,229.12	169,420.82	242,158.15
AVANCE ACUMULADO (%)					13.62	55.97	80.00
PLAZO TOTAL: 120 DIAS							

73,185.40
 24.18
 124,721.80
 41.20
 99,777.44
 32.96
 51,536.40
 17.03
 51,536.40
 17.03
 41,229.12
 13.62

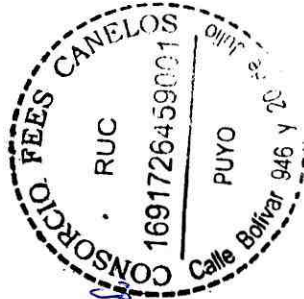

 CONSORCIO FEES CANELOS
 ELABORADO



Memorando nº: GADPPz-DOP-2020-028

Puyo, 13 de enero de 2020

PARA: Ing. Jaime Guevara B.
PREFECTO PROVINCIAL

DE: Ing. Daniel Ramos
DIRECTOR DE OBRAS PÚBLICAS

Asunto: En el texto

Trámite: 9858

GOBIERNO PROVINCIAL DE PASTAZA	
Recibido:	11
Fecha:	13 ENE 2020
Hora:	17:25
Número:	

GOBIERNO AUTÓNOMO DESCENTRALIZADO PROVINCIAL DE PASTAZA DIRECCIÓN DE OBRAS PÚBLICAS	
FECHA	13 ENE. 2020
RECIBIDO	17:25
HORA	

Señor Prefecto, en atención al Oficio S/N de fecha 06 de enero de 2020, suscrito por la ingeniera Liliana Torres, Ex – Funcionaria del GADPPz, me permito informar que la profesional antes citada terminó su relación laboral con la institución el 31 de diciembre de 2019, particular que ha ocasionado la desvinculación como Administradora de Contrato del Proyecto: **“MANTENIMIENTO DE LA VÍA CANELOS DESDE EL KM 25 VÍA MACAS HASTA EL PUERTO LATAZAS, PARROQUIA CANELOS, CANTÓN PASTAZA”**, al respecto solicito muy comedidamente designe a otro profesional continúe con el trámite administrativo correspondiente.

Ing. Daniel Ramos
DIRECTOR DE OBRAS PÚBLICAS

Adjunto: Original de contrato de ejecución de obra

Elaborado por:	Tlga. Fernanda Valle	
Revisado por:	Ing. Daniel Ramos	

*DIR. OOPP => SE DESIGNA ADMINISTRADORA DEL CONTRATO
A LCA. FABIAN SARAZAR. 2020-01-13*

Puyo, 06 de Enero de 2020

GOBIERNO AUTÓNOMO DESCENTRALIZADO
PROVINCIAL DE PASTAZA
DIRECCIÓN DE OBRAS PÚBLICAS
FECHA 10 ENE. 2020
RECIBIDO ten
HORA 11:18 N° 9852

PARA: Daniel Ramos

DIRECTOR DEL GAD PROVINCIAL DE PASTAZA

DE: Ing. Liliana Torres Pico

EX-ADMINISTRADORA DE CONTRATO DEL PROYECTO DE "MANTENIMIENTO DE LA VIA CANELOS DESDE EL KM 25 VIA MACAS HASTA EL PUERTO LATAZAS, PARROQUIA CANELOS, CANTON PASTAZA"

Señor Prefecto, por medio del presente reciba un cordial y atento saludo, deseándole éxitos en sus funciones asumidas, me dirijo ante usted para ponerle en su conocimiento lo siguiente:

Debido a la terminación del Contrato de Servicios Ocasionales según MEMORANDO-0794-GADPPz-2019 en el cual informa la terminación de mi relación laboral con el Gobierno Autónomo Descentralizado Provincial de Pastaza, cuya vigencia fue hasta el 31 de Diciembre de 2019; particular que ha ocasionado mi desvinculación como Administradora de Contrato del Proyecto "MANTENIMIENTO DE LA VIA CANELOS DESDE EL KM 25 VIA MACAS HASTA EL PUERTO LATAZAS, PARROQUIA CANELOS, CANTON PASTAZA", ante lo cual señor Prefecto pongo en su conocimiento el estado del proceso administrativo en el que se encuentra dicho proyecto.

Particular que comunico para los fines pertinentes.

Atentamente,

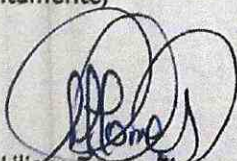

Ing. Liliana Torres Pico

EX-ADMINISTRADORA DE CONTRATO

Adjunto

Original de contrato de ejecución de obra

*favor comunicar a
prefectura para q se
designe otro administrador
de contrato
M
rs/lo/ewo .*

No. De informe:	LCTP-ADM-2020-001
PARA:	Ing. Dariel Ramos
DE:	Ing. Lilibiana Torres
ASUNTO:	Informe de Ex - Administración de Contrato: COTO-GADPPz-002-2019
FECHA:	06 de Enero de 2020

**INFORME DE EX- ADMINISTRADORA DE CONTRATO
PROCESO: CÓDIGO- COTO-GADPPz-002-2019**

1. ANTECEDENTES.

- Con fecha 10 de diciembre de 2019, el Gobierno Autónomo Descentralizado Provincial de Pastaza, por intermedio de la Ing. Pamela Arias, Jefe de Compras Públicas proveeduría y Control de Bienes, me notificó como Administrador de Contrato del proceso con código COTO-GADPPz-002-2019 cuyo objeto de contratación es el **"MANTENIMIENTO DE LA VIA CANELOS DESDE EL KM 25 VIA MACAS HASTA EL PUERTO LATAZAS, PARROQUIA CANELOS, CANTON PASTAZA"**, adjunto al expediente de notificación se encuentra el contrato celebrado entre el Gobierno Autónomo Descentralizado Provincial de Pastaza con Consorcio FEES CANELOS, cuyo procurador es el Ing. Hugo Fernando Lluman Yucailla.

Con fecha viernes 27 de diciembre de 2019, siendo las 18H03, se acreditó en la cuenta del contratista en valor de anticipo.

Con fecha 27 de diciembre de 2019 como es de su conocimiento el Gobierno Nacional decretó feriado nacional desde el 28 de diciembre de 2019 hasta el día 01 de Enero de 2020; razón por la cual como administrador de contrato **NO SE HA DADO LA ORDEN DE INICIO DE LA OBRA** debido a que el 31 de diciembre de 2019 se terminó el Contrato de Servicios Ocasionales que mantenía firmado mi persona con la Institución.

Elaborado por:



Ing. Lilibiana Torres Rico

EX- ADMINISTRADORA DE CONTRATO